



A STAR ALLIANCE MEMBER 

2022

ANNUAL REPORT

股票代號 /
2618

公開資訊觀測站網址 /
<https://mops.twse.com.tw>

長榮航空公司網址 /
<https://www.evaair.com>

刊印日期 /
中華民國 112年 3月 26日

111 年度年報



公司所在地：桃園市蘆竹區新南路一段376號
電 話：(03)351-5151
台北分公司：台北市中山區長安東路二段117號1樓
電 話：(02)8500-2345
工 廠：桃園市蘆竹區新南路一段376、376-1號
電 話：(03)351-5151
辦理股票過戶機構：本公司股務課
地 址：台北市中山區民生東路二段166號2樓
電 話：(02)2500-4100
INTERNET網址：<https://stock.evergreen.com.tw>

本公司發言人：
姓 名：陳耀銘
職 稱：公共關係室副總經理
電 話：(02)2500-1122
電子郵件信箱：davidchen@evaair.com

代理發言人：
姓 名：林司忠
職 稱：公共關係室經理
電 話：(02)2500-1122
電子郵件信箱：ericlin@evaair.com

最近年度財務報告簽證：
會計師姓名：唐嘉鍵、蘇彥達會計師
事務所名稱：安侯建業聯合會計師事務所
事務所地址：台北市信義區信義路五段7號68樓(台北101大樓)
事務所電話：(02)8101-6666
INTERNET網址：www.kpmg.com.tw

海外有價證券掛牌買賣之交易場所名稱及查詢該海外有價證券
資訊之方式：
本公司無發行海外有價證券

公司網址 <https://www.evaair.com>

目 錄

壹、致股東報告書	1	伍、營運概況	96
一、一一一年度營業結果	1	一、業務內容	96
二、企業永續發展	3	二、市場及產銷概況	102
三、一一二年度營業計畫概要	3	三、從業員工資訊	107
四、未來發展策略及重要產銷政策	4	四、環保支出資訊	107
五、受到外部競爭環境、法規環境及總 體經營環境之影響	5	五、勞資關係	111
貳、公司簡介	7	六、資通安全管理	115
一、設立日期	7	七、重要契約	119
二、公司沿革	7	陸、財務概況	123
參、公司治理報告	11	一、最近五年度簡明資產負債表及綜合 損益表	123
一、組織系統	12	二、最近五年度財務分析	127
二、董事、總經理、副總經理、協理、 各部門及分支機構主管資料	15	三、最近年度財務報告之審計委員會審查 報告	130
三、最近年度支付董事、總經理及副總 經理之酬金	31	四、最近年度經會計師查核簽證之合併 財務報告	131
四、公司治理運作情形	38	五、最近年度經會計師查核簽證之公司 個體財務報告	131
五、簽證會計師公費資訊	80	六、公司及其關係企業最近年度及截至 年報刊印日止，如有發生財務週轉 困難情事，應列明其對本公司財務 狀況之影響	131
六、更換會計師資訊	81	柒、財務狀況及財務績效之檢討分析與 風險事項	132
七、公司之董事長、總經理、負責財務 或會計事務之經理人，最近一年內 曾任職於簽證會計師所屬事務所或 其關係企業者，應揭露其姓名、職 稱及任職於簽證會計師所屬事務所 或其關係企業之期間	81	一、財務狀況	132
八、最近年度及截至年報刊印日止，董 事、經理人及持股比例超過百分之 十之股東股權移轉及股權質押變動 情形	82	二、財務績效	133
九、持股比例占前十名之股東，其相互 間為關係人或為配偶、二親等以內 之親屬關係資訊	86	三、現金流量	133
十、公司、公司之董事、經理人及公司 直接或間接控制之事業對同一轉投 資事業之持股數，並合併計算綜合 持股比例	88	四、最近年度重大資本支出對財務業務 之影響	134
肆、募資情形	89	五、最近年度轉投資政策、其獲利或虧 損之主要原因、改善計畫及未來一 年投資計畫	134
一、資本及股份	89	六、最近年度及截至年報刊印日止之風 險事項評估	134
二、公司債辦理情形	94	七、其他重要事項	138
三、特別股辦理情形	95	捌、特別記載事項	139
四、海外存託憑證辦理情形	95	一、關係企業相關資料	139
五、員工認股權憑證辦理情形	95	二、最近年度及截至年報刊印日止，私 募有價證券辦理情形	145
六、限制員工權利新股辦理情形	95	三、最近年度及截至年報刊印日止，子公 司持有或處分本公司股票情形	145
七、併購(包括合併、收購及分割)或受 讓他公司股份發行新股辦理情形	95	四、其他必要補充說明事項	145
八、資金運用計畫執行情形	95	五、最近年度及截至年報刊印日止，發 生證券交易法第三十六條第三項第 二款所定對股東權益或證券價格有 重大影響之事項	145
		【附錄一】一一一年度合併財務報告	146
		【附錄二】一一一年度個體財務報告	196

壹、致股東報告書

一、一一一年度營業結果

111年航空業面臨新冠疫情、烏俄戰爭、通膨壓力及勞力短缺的衝擊下，本公司務實因應各國邊境解封，面對客運市場逐步回溫，穩健增加載客航班，同時靈活利用客機客艙載貨，提供客製化貨運服務。111年全年營收新台幣1,271億元，客運營收新台幣319億元，貨運營收創歷史新高，達新台幣903億元。

(一) 一一一年度營業計畫實施成果

客運營收新台幣319億元，較110年度增加新台幣241億元，年增311.1%

111年載客數221萬人次，年增653.8%，客運承載率60.8%，單位收益年減46.1%。第四季國境管制措施大幅鬆綁，實施免隔離之防疫規定，配合政府政策調整，有序恢復載客航班，並擴增歐洲航點，提供更完善的航網服務。

貨運營收新台幣903億元，較110年度增加新台幣51億元，年增6.0%

111年載貨量84萬噸，年減1.8%，貨運承載率86.1%，單位收益成長4.7%。上半年因客機停航，全球航空貨運運力供需失衡，延續高運價及艙位需求；下半年因全球景氣下行，終端需求疲弱，雖價量齊跌，但仍優於疫情前水準。

開闢歐洲航點，完善轉運航網

第四季開航米蘭及慕尼黑，飛往歐洲達6個航點，每週30個航班，為台灣佈局歐洲航點最多、航班最密集的航空公司，並強化歐洲來台轉機的客源組成，發揮台灣轉運樞紐功能。

運用數位科技，發展多元收益

結合精進的數位化服務，建構旅客網路訂位、購票、選位、選餐、自動報到取得登機證、使用EVAe-Library下載機上報刊雜誌等一系列的服務，並提供精選餐及旅遊保險等增值功能，豐富旅客選項需求，增加附加收益。

合併關聯企業資訊

本公司關聯企業共計17家，建構了航空上、下游產業的完整服務鏈，包含長榮航太、長榮空廚、長榮航勤、長榮空運倉儲及長榮航空飛行學院等主要企業，111年全年轉投資收益新台幣11億元。

(二) 預算執行情形

合併公司111年預估營業收入為新台幣1,396億7,500萬元，實際營業收入為1,380億6,900萬元，達成率98.9%；預估稅前淨利為96億8,300萬元，實際稅前淨利為94億6,900萬元。

(三) 財務收支及獲利能力分析

合併公司 111 年營業收入新台幣 1,380 億 6,900 萬元，較 110 年增加 32.9%；營業支出 1,282 億 7,100 萬元，較 110 年增加 37.2%。

合併公司獲利能力分析：

資產報酬率：3.4%

權益報酬率：8.3%

純益率：5.7%

每股盈餘：1.34 元

(四) 研究發展狀況

1. 本公司導入新一代雲端客服系統，並陸續於台北及美洲客服中心建置啟用，具備多渠道進線及多項提升旅客服務流程之功能，如 Callback、Co-Browsing 及 Web Call 等，達成全球中英文客服 7*24 小時優質服務之重大里程碑。
2. 本公司全球資訊網已推出機上電子期刊及機上酒菜單服務，除降低接觸風險外，同時減少機上刊物負載，達到節能減碳的綠色企業責任。另提供 Web 護照掃描服務，達零接觸之目標，亦簡化旅客報到及機場人員檢核證件之作業流程。
3. 完成新一代運價管理系統強化作業，將運價管理系統完整改版至新一代貨運系統平台中，以提供運價管理與作業單位統一作業平台；並優化系統的輔佐資訊，提高資訊控管的精確度。
4. 完成新貨運通關系統進化版，打破原有功能框架，重新定義新功能，並注入智能化功能，達到化繁為簡的操作環境。可節省作業時間、防範異常發生，並提升通關品質。
5. 完成貨物處理費管理系統改版優化作業，提升操作便利性，整合與簡化作業流程，補強勾稽與管理審核機制，強化異常控管，提升貨運處理費控管品質與效率，有效控管成本。
6. 採用既有運用於資訊設備記錄收集工具，設計新一代伺服器監控系統，可免除成本支出，有效擴大伺服器監控範圍，提高系統服務等級，並藉由監視伺服器 CPU、磁碟空間和記憶體使用率等關鍵效能指標，完整達到伺服器可見性，提前排除造成伺服器運作中斷之因素，提高資訊應用環境運作可用度及整體資訊服務穩定度。
7. 透過雲端安全上網防護機制，讓公司電腦免於直接接觸外部網站，降低零時差攻擊(zero-day attack)或安全漏洞惡意網站之威脅，隔離潛在風險，提高國內員工上網瀏覽安全防護。

二、企業永續發展

本公司響應聯合國永續發展目標(UN Sustainable Development Goals, SDGs)，並以企業經營核心「安全、服務、永續」為基礎，連結 ESG 面向制定永續發展策略，期望建立永續經營的公司治理模式，攜手供應商合作夥伴共同打造永續飛航的服務環境，以達到成為全球影響力與指標性兼具航空公司的願景、實踐永續飛航的企業社會責任。

董事會於企業永續發展之監督與指導等方面扮演至關重要的角色，為精進本公司永續發展之治理架構，發揮董事會的影響力及決策力，業經 111 年 12 月 23 日董事會決議於轄下設置「永續委員會」。委員會由董事長、三位獨立董事及孫嘉明董事暨總經理共五位委員組成，半數以上委員為獨立董事，並由董事長擔任召集人。透過隸屬於董事會之永續委員會，監督及指導公司整體永續發展策略、目標與管理方針，於企業永續發展上健全監督功能及強化管理機能，塑造優質的企業永續發展治理架構。

111 年參與標普全球企業永續評鑑(S&P Global Corporate Sustainability Assessment)，在全球 57 家受評航空公司中，本公司榮獲全球航空業第二名的佳績；更於 112 年 2 月 7 日公布之 2023 年永續年鑑(The Sustainability Yearbook 2023)中，榮獲「標普全球 ESG 評分前 5%」殊榮，展現本公司 ESG 指標績效優於全球航空業。此外，本公司參加由台灣永續能源研究基金會(TAISE)舉辦之「2022 年第十五屆 TCSA 台灣企業永續獎」，勇奪《企業永續綜合績效類 - 台灣百大永續典範企業獎》、《企業永續報告類 - 運輸業白金獎》，以及永續單項績效之《創新成長領袖獎》、《永續供應鏈領袖獎》及《氣候領袖獎》共五大獎項，獲獎數量為歷年之最。本公司將持續推廣 ESG 各面向的永續作為、精進企業永續治理績效，積極打造永續領航的品牌價值。

在朝向「2050 年淨零碳排放」目標的路徑上，本公司積極參與各項國際溫室氣體排放減量計畫，多年來除了推動執行各項減碳措施及落實 TCFD 資訊揭露之四大核心要素外，更以「飛行作業」與「地面作業」兩大主軸，規劃短、中、長期目標。111 年聯合國氣候變化大會(COP27)上，除了氣候變遷議題之外，「生物多樣性」亦成為全球關注的永續關鍵字，本公司於 111 年 6 月 30 日發布「生物多樣性與零伐林承諾」，透過環境管理系統及永續供應商管理，攜手供應商與外部夥伴共同支持與促進自然生態保護，期望於 2030 年達到生物多樣性無淨損失與森林零砍伐。未來本公司將持續致力於減少碳排放及逐步提升永續航空燃油(Sustainable Aviation Fuel, SAF)使用，遵循國際民用航空組織(ICAO)標準和建議措施，以確保國際航空業碳抵換及減量計畫(CORSIA)完整性，並依金融監督管理委員會規定之時程，完成子公司溫室氣體盤查及查證，持續與供應商、利害關係人等一起為緩和地球暖化而努力。

三、一一二年度營業計畫概要

(一) 經營方針

1. 厚植樞紐航網，提升網絡效益

因應旅遊復甦與轉機需求，優先恢復越太平洋航班，並積極拓展歐亞航網，111 年第四季開航米蘭及慕尼黑，112 年 3 月新增克拉克航點，體現本公司樞紐航網價值及競爭力。

2. 策略聯營合作，完整客貨航網

增加聯營合作航司，持續擴展全球綿密的客貨運飛航網路。

3. 提供多元服務，發揮經營綜效

疫情改變航空市場生態，將持續導入自動化服務流程，推出多元化產品及服務，強化競爭力及核心價值，發揮經營綜效。

(二) 因應嚴重特殊傳染性肺炎疫情衝擊之營運調整

客運：

配合各國市場需求調整客運航班規劃，預計 112 年第三季航班數恢復至疫情前八成。其中，歐洲航班已超越疫情前水準，美洲及東南亞優先逐步恢復，東北亞及港澳大陸則視運營量能及政策開放程度動態調整。

貨運：

上半年終端需求仍保守，抑制空運成長力道，下半年隨著主要國家央行貨幣政策緩和，終端消費市場可望回溫，帶動航空貨運需求動能。

四、未來發展策略及重要產銷政策

(一) 優化機隊組成，提升營運效益

1. 計劃於 112 年起陸續交付 16 架波音 787 客機，有助於迎接逐步復甦的航空客運市場。

2. 第 9 架 777 貨機預計 112 年第四季交機，另 3 架 777-300ER 客機改裝全貨機預計自 114 年起陸續交付，有利於擴增貨運運能，搶佔市場份額。

3. 各機型數量如下表：

機型	112年底架數
 777-300ER	34
 787-9	6
 787-10	9
 A330-300	6
 A330-200	3
 A321-200	18
 777F	9
合計	85

(二) 運能穩健恢復，強化營運韌性

1. 客運運能穩健恢復，平衡市場需求與運能成長。

2. 建構越太及歐亞兩大航網主軸，促進轉機客流。
3. 配合中轉需求旅遊復甦，持續加密區域航班。
4. 開闢新航點航線，提升整體產品多樣性與競爭力。

(三) 增加貨運運能，加密貨運網路

1. 擴充貨機機隊，滿足市場需求。
2. 客貨運均衡發展，增進貨運營收比重。

(四) 深化聯盟連結，擴展聯航合作

1. 強化盟航樞紐連結，拓展全球延遠航網。
2. 增加聯營合作對象，建立互補雙贏優勢。

五、受到外部競爭環境、法規環境及總體經營環境之影響

(一) 外部競爭環境

1. 新興全服務及廉價航空公司投入競爭。
2. 航空從業人員人力短缺，影響航網佈建及營運復原速度。
3. 飛機製造商供應鏈不穩，交機時程變數。
4. 樞紐機場復原不定且成本增加。

(二) 法規環境

本公司持續遵循國際民航組織推行之「國際航空業碳抵換及減量計畫(CORSIA)」、歐盟碳排放管制措施(EU ETS)，以及英國碳排放管制措施(UK ETS)等相關國際碳排放交易與減量機制，每年進行航班碳排放監控與申報作業。

因應全球氣候變遷情勢嚴峻，國際上對於減碳要求持續增加，為推動我國淨零轉型，提升產業競爭力，環保署於 112 年 2 月 15 日公布將「溫室氣體減量及管理法」修正為「氣候變遷因應法」，修正重點包含納入 2050 年淨零排放目標、確立部會權責、增列公正轉型、強化排放管制及誘因機制促進減量、徵收碳費專款專用、增訂氣候變遷調適專章、納入碳足跡及產品標示管理機制，並強化資訊公開及公眾參與機制等。

本公司隨時關注國內外相關法令訂定及調整對於整體航空產業鏈之長期影響，動態調整氣候變遷因應策略，藉以管理與降低溫室氣體排放，善盡共同保護地球環境之責任。

(三) 總體經營環境

1. 各國陸續升息，抑制通膨壓力，經濟成長承壓。
2. 烏俄戰事延續，能源及原物料短缺，推升商品價格。
3. 戰事軍演禁航空域，航路調整增加飛時及油耗。
4. 油價居高盤旋，加劇營運成本。

經過三年的疫情衝擊，本公司發揮韌性，淬勵出更穩健的經營體質，面對疫情後高度不確定性的營運環境，將持續彈性調整經營策略，務實回應市場變化，迎接挑戰，開創新局。

董事長：林寶水

Handwritten signature of Lin Baoshui in black ink.

中華民國112年3月26日

貳、公司簡介

一、設立日期

(一)設立登記日期

中華民國 78 年 4 月 7 日

(二)公司所在地

桃園市蘆竹區新南路一段 376 號

電話：(03)351-5151

台北分公司：台北市中山區長安東路二段 117 號 1 樓

電話：(02)8500-2345

二、公司沿革

民國 78 年 ~ 85 年

- 本公司為張榮發先生於 78 年 3 月 8 日奉准籌設，同年 4 月 7 日正式登記成立，隨即展開各項開航籌備工作，資本總額為新台幣 100 億元，實收資本額新台幣 25 億元。
- 80 年 7 月 1 日首航後正式開始營運。

民國 86 年 ~ 90 年

- 本公司股票於櫃檯買賣中心掛牌買賣。
- 配合中正機場第二航廈啟用，遷入第二航廈營運。
- 本公司股票終止櫃檯買賣，改於台灣證券交易所掛牌買賣。

民國 91 年 ~ 95 年

- 引進首架 A330-200 飛機並推出新一代商務艙「桂冠艙」。
- 成立「長榮航空歐洲貨運中心」。
- 承載台積電 8 吋晶圓廠遷廠作業，由台北運往上海，創下國內首宗晶圓廠精密儀器整廠輸出成功運送之紀錄。
- 首架 777-300ER 客機 B-16701 於美國西雅圖波音公司交機。
- 於香港成立「華南貨運中心」，可藉由就近取得市場資訊，整合華南地區貨源，並直接與貨運承攬業者共同洽商區域性之合作計劃，有效掌握整體華南地區進、出口貨源，並更有系統進行規劃、銷售及開發等作業。

民國 96 年 ~ 100 年

- 獲美國知名旅遊雜誌 Global Traveler 評選為「2007 年全球最佳商務艙用酒航空公司 (Best Wines on the Wing)」。
- 世界飛安基金會第 60 屆世界飛安年會中，獲頒卓越飛安管理獎(The Richard Teller Crane Founder's Award)。該獎項自 2002 年成立以來，長榮航空為全亞洲第一家獲此獎項之公司，也是繼美國大陸航空之後，第二家獲頒此榮譽之航空公司。
- 管理雜誌公佈 2008 年台灣全區消費者心目中理想品牌調查排行榜，長榮航空再度蟬連「國際航線理想品牌第一名」。
- 英國著名旅遊雜誌 Wanderlust 再度評比長榮航空為「2008 年全球最佳航空公司」銀牌獎，為國內首家獲得此一殊榮之航空公司。
- 獲得全球知名旅遊雜誌 Business Traveller 雜誌評選為「2007 年全球最佳商務艙用酒白酒第二名及紅酒第五名」。
- 著名空運雜誌 Air Cargo World 公佈，榮獲「2008 全球航空貨運卓越獎(Air Cargo World's Air Cargo Excellence Survey)」第六名，該項佳績不僅在亞洲籍航空公司中僅次於日本航空，也領先多家以航空貨運著稱之航空公司。
- 2008 年讀者文摘「信譽品牌」調查榮獲航空公司類「白金獎」。
- 長榮航空、立榮航空兩岸周末包機自 97 年 7 月 4 日正式展開。
- 菁英艙獲得英國知名航空服務調查機構 SKYTRAX 公司之「2008 年全球航空公司服務評鑑」，評選為全球「最佳豪華經濟艙」(Best Premium Economy Class)第一名。
- 正式成為 IATA「國際航空電子貨運(e-freight)」航空公司，邁入無紙化電子貨運服務新里程碑。
- 榮獲美國著名旅遊雜誌 Travel & Leisure 票選「全球十大最佳航空公司」。
- 獲經濟部頒發「台灣百大品牌」肯定。
- 獲 Travel Weekly 國際航空公司最佳經濟艙金獎。
- 獲財政部關稅總局頒發 AEO 安全認證優質企業證書。

民國 101 年 ~ 105 年

- 長榮台北商務航空中心正式啟用，使松山機場的業務功能更臻完備。
- 進行 777-300ER 機隊改裝工程，計畫將桂冠艙全部更換為水平式臥床，並重新命名為「皇璽桂冠艙」。
- 獲天下雜誌「金牌服務大賞」調查航空公司第一名。
- 獲民航局頒發 101 年度「金翔獎」國際及兩岸航線組第一名。

- 自 2013 年起成為星空聯盟正式會員。
- 獲得全球知名旅遊雜誌 Business Traveller 雜誌評選為「2013 年全球最佳商務艙氣泡酒及最佳商務艙白酒第一名」。
- 取得普通航空業許可證，成為台灣首家同時經營定期航班與商務專機的航空公司。
- 英國權威媒體 The Telegraph 年度讀者票選，榮獲 2014 年十大「The world's best long-haul airlines」。
- 獲 SKYTRAX 頒發 2015 年「最佳機艙清潔航空公司」第一名，2016 年「最佳越太平洋航線」第一名、「最佳商務艙服務用品」第一名及「全球最受喜愛航空公司」第三名。
- 與波音公司簽約規劃引進 24 架波音 787 夢幻客機及 2 架 777-300ER 客機。
- 獲得 AirlineRatings.com 評鑑為全球最安全航空公司前十名。

民國 106 年 ~ 110 年

- 獲民航局頒發 105 年度國際及兩岸航線組「金翔獎」。
- 獲得全球知名旅遊雜誌 Business Traveller 雜誌評選為「2016 年全球最佳商務艙酒窖及全球最佳商務艙氣泡酒第一名」及「2017 年全球最佳商務艙氣泡酒第一名」。
- 連續 15 年蟬連德國 AERO International 雜誌全球 10 大最安全航空公司。
- 首架 777 貨機 B-16781 於美國西雅圖波音公司交機。
- 唯一連續三屆榮獲台灣證券交易所「上市上櫃企業公司治理評鑑」評選為上市公司排名前 5% 之航空公司。
- 連續四年獲 SKYTRAX 評選為「SKYTRAX 五星級航空公司」，並獲得 2019 年「全球最佳客艙清潔」及「最佳經濟艙機上餐飲」第一名、「全球十大最佳航空公司」第六名，2021 年「全球最佳經濟艙機上餐飲」第四名，「亞洲最佳航空公司」、「全球最佳客艙清潔」及「全球最佳商務艙」第五名，「全球最佳機場服務」第六名，「全球十大最佳航空公司」、「全球最佳空服人員」及「亞洲最佳航空服務人員」第七名。
- 獲得 TripAdvisor 評選為「全球十大最佳航空公司」、「全球最佳商務艙」、「亞洲地區最佳航空公司」、「亞洲區最佳商務艙」及「亞洲區最佳豪華經濟艙」。
- 獲 AirlineRatings.com 評鑑為「2021 全球二十大最佳航空公司」第九名、「全球 20 大最安全航空公司」第六名、「全球前二十防疫最佳航空公司」及「COVID-19 防疫七星級認證」。
- 率先於美國舊金山機場啟用人臉辨識系統加速登機。
- 與 Affinidi 及 AOKpass 試行電子健康護照驗證平台，並與 IATA 合作導入 Travel Pass 數位旅行通行證。

- 獲得 IATA 醫藥冷鏈運輸國際認證(CEIV Pharma)。
- 獲得全球知名旅遊雜誌 Travel+Leisure 評選為 2021 年「全球最佳國際線航空公司」第三名。
- 首度獲 Condé Nast Traveler 雜誌讀者評選為「全球十大航空公司」第七名。
- 首次參加標普全球企業永續評鑑(S&P Global Corporate Sustainability Assessment)，榮獲全球航空業第三名的佳績。標普全球發布 2022 年永續年鑑，本公司榮獲航空業「銀獎(Silver Class)」。
- 連續四年榮獲 TCSA「企業永續報告類－運輸業白金獎」，106 年、109 年及 110 年再各榮獲「企業永續績效類服務業組－社會共融獎」、「企業永續綜合績效類－台灣 TOP50 永續企業獎」及「企業永續綜合績效類－台灣永續企業績優獎」。

民國 111 年

- 全球各場站同步啟用「EVA e-Library」數位圖書館，機上書刊全面數位化，為台灣第一家提供此項服務的航空公司。
- 與以色列航太工業公司(IAI)簽約，自 2025 年起陸續執行 3 架波音 777-300ER 客機改裝為貨機。
- 獲 APEX 頒發「全球五星航空公司」、乘客票選「東亞最佳航空」及「全球最佳客艙服務」。
- 開闢「台北-米蘭」及「台北-慕尼黑」直飛航線。
- 獲 AirlineRatings.com 評鑑為「2022 年全球二十大最佳航空公司」第八名、「全球二十大最安全航空公司」第九名及「COVID-19 防疫七星級認證」。
- 榮獲 TCSA「企業永續綜合績效類－台灣百大永續典範企業獎」、「企業永續報告類－運輸業白金獎」，以及永續單項績效之「創新成長領袖獎」、「永續供應鏈領袖獎」及「氣候領袖獎」共五大獎項。
- 參加標普全球企業永續評鑑(S&P Global Corporate Sustainability Assessment)，榮獲全球航空業第二名的佳績。標普全球發布 2023 年永續年鑑，本公司榮獲「標普全球 ESG 評分前 5%」。

民國 112 年

- 再次獲 APEX 頒發「全球五星航空公司」。
- 連續十年獲 AirlineRatings.com 評選為「全球前 20 大最安全航空公司」，本次獲得第九名。
- 與波音公司簽約自購引進 5 架波音 787-9 新客機。
- 開闢「台北-克拉克」直飛航線。

參、公司治理報告

本公司相信優良的公司治理是企業永續經營的基礎，依此理念，本公司致力於維護股東權益、提升董事會職能及加強資訊揭露之正確與即時性等各面向，確保營運之效率及透明。

本公司股東會採用電子投票，使股東得以電子方式參與股東會行使表決權，保障股東權益，以落實股東行動主義。另同步提供中、英文股東會會議資料及年報予投資人參考，使國內外投資人獲得平等之資訊。

本著誠信經營的原則，本公司持續推動公司治理，以優異的績效，於 111 年第九屆「上市上櫃企業公司治理評鑑」結果中，本公司名列所有上市公司排名 6% 至 20%。111 年亦榮獲 TCSA 台灣企業永續獎—「台灣百大永續典範企業獎」、「企業永續報告類—運輸業白金獎」、「創新成長領袖獎」、「永續供應鏈領袖獎」及「氣候領袖獎」等五項大獎，足以彰顯本公司公司治理之優良表現及善盡企業社會之責任。

本公司董事會由 9 席董事組成，包含 3 席獨立董事(其中一席為公益性獨立董事)，獨立董事連續任期均未超過 9 年，以確保董事會運作之獨立性及透明性。董事會成員均具備專業知識及多元化背景，如：運輸管理、財務、會計、法律、資訊科技、環保、風險管理等，獨立董事並以其豐富經驗提供專業及多面向意見。

董事會下設置薪資報酬委員會，由 3 名獨立董事組成，訂定並定期檢討董事及經理人酬金政策，並依管理階層對公司營運貢獻度訂定合理的薪資報酬。另設置審計委員會，由全體獨立董事組成，協助監督公司財務報表內容之允當性、簽證會計師之委任及獨立性與績效、公司內部控制制度之有效實施及公司風險管控等事項。為履行企業社會責任以達永續經營目標，本公司已於 111 年 12 月 23 日設置永續委員會(半數以上成員為獨立董事)，負責審訂企業永續相關政策、策略、目標或管理方針，及審核企業永續年度工作計畫並督導、追蹤其進度與成果，全面貫徹公司治理制度，以符合永續經營理念。

隸屬於董事會之內部稽核單位，其職責在於建立、實施及維護內部控制制度的妥當性及有效性，並藉由執行稽核業務，提升營運效能及確保公司營運均遵循相關法令規定。

一、組織系統

(一) 組織結構

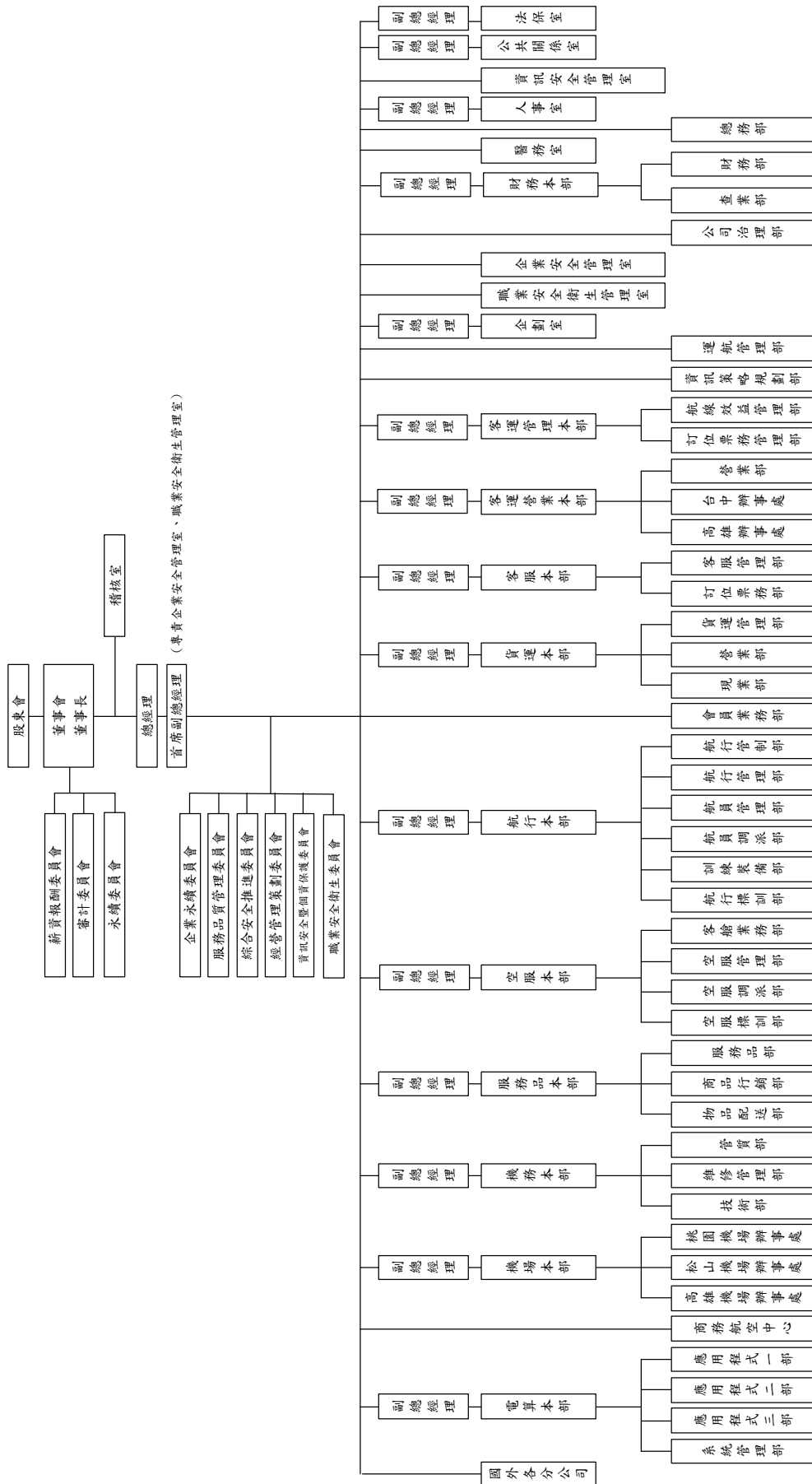

製表日：112.03.26

(二) 各主要部門所營業務

依本公司章程規定，設董事七至九人，由股東會就有行為能力之人依法選任之，任期為三年；董事組織董事會，負責決議執行公司業務有關事項，並由三分之二以上董事出席及出席董事過半數之同意，互選一人為董事長，另得選一人為副董事長，董事長代表公司綜理一切業務。

為健全公司治理及強化董事會職能，本公司於董事會下設置薪資報酬委員會、審計委員會及永續委員會三個功能性委員會，薪資報酬委員會負責訂定並定期檢討董事及經理人酬金政策，另依管理階層對公司營運貢獻度訂定合理的薪資報酬；審計委員會主要監督公司財務報告是否允當表達，簽證會計師之選任、解任、獨立性及公司內部控制之有效性等；永續委員會負責審訂本公司企業永續相關政策、策略、目標或管理方針及企業永續年度工作計畫，另督導、追蹤企業永續委員會之工作計畫執行進度、成果及相關事項。

本公司另設置總經理一名，秉承董事會之命，綜理公司業務，其委任、解任均應由董事會以董事過半數之出席，及出席董事過半數同意之決議行之。

部 門	所營業務
稽核室	負責檢查與評估內部控制，促進營運績效。
法保室	負責航空保險業務、合約審閱、法務諮詢及訴訟與非訴訟業務處理。
公共關係室	負責新聞事件處理、廣告宣傳、公關活動策劃及企業形象包裝。
資訊安全管理室	負責資安暨隱私保護之政策制訂、法令規範推動、資安管理系統運行、資安事件預防與應變及訓練宣導等規劃與管理。
人事室	負責公司國內外人事管理、人員招募、管理階層、一般性訓練課程規劃與執行、員工關懷、處理工會事務。
總務部	負責國內外總務類資產管理、辦公室庶務用品與公務車採購租賃、交通車運務、外包勞務清潔、工程營建、硬體水電設備等之維運庶務及員工宿舍、團膳作業暨餐廳管理、外賓參訪等生活庶務管理作業。
醫務室	負責新進員工健康評估、安排員工定期健康檢查、健檢異常追蹤、健康促進、醫療就診、諮詢及機上醫療備品整備、後艙組員急救訓練。
財務本部	負責編製財務報表、處理稅務作業、管理營運資金、審核記錄營運收入、提供營運分析資訊等業務。
公司治理部	負責辦理董事會、股東會議事作業等公司治理相關業務。
企業安全管理室	制定公司安全、保安及企業永續相關政策；建立飛安及保安風險管理系統；執行空地勤人員之飛安及保安訓練；負責飛安、地安及保安意外事件之處置及調查；公司企業永續發展策略、環境及能源管理系統之規劃與執行。
職業安全衛生管理室	負責職業安全衛生管理相關業務之規劃與執行。

部 門	所營業務
企劃室	負責公司經營方針之擬定，範圍涵蓋機隊、航線規劃與效益分析、海外分公司管理、航空燃油採購、對外投資及系統公司協調、聯盟暨國際事務等。
運航管理部	負責全球場站管理業務、星盟及專案業務規劃與管理。
資訊策略規劃部	負責客、貨運營運系統、資料科學、顧客經驗、電子商務、社群網站及星盟數位服務之規劃與管理業務。
客運管理本部	負責全球客運營收目標/價格策略/通路經營/行銷規劃/機位配置之管理、全球企業戶開發、聯航合作、客運班表建置、訂位/票務作業規範、客服中心維運及票價建置等相關業務管理。
客運營業本部	負責台灣地區客運銷售業務推廣。
客服本部	負責執行服務品質查核、顧客意見處理及分析規劃、執行服務理念訓練、及旅客訂位票務會員客服作業處理。
貨運本部	負責全球貨運營收管理、價格策略制定、艙位分配管理、市場推廣作業。
會員業務部	負責規劃制定長榮無限萬哩遊會員多元化酬賓辦法及會員經營、新增洽談異業合作、維護各盟航合約、參與執行星盟有關會員各項專案。
航行本部	負責飛航員之招募與人事管理、調派、訓練與檢定；飛航簽派作業、航機性能分析、航路油耗分析、飛行標準與技術相關手冊之制定及飛航訓練設備的管理與維護。
空服本部	負責空服員之招募、調派、管理，客艙運行作業標準制定、訓練與執行等。
服務品本部	負責服務用品、機上免稅商品、免稅預購商品、郵網購商品及 LOGO 商品之開發、採購、行銷、倉儲以及餐勤管理、購物網站管理等。
機務本部	負責各項航機工程技術業務、維修計劃之擬定與控管、航機適航狀況監控、審查飛機零組件之採購、交修等。
機場本部	負責旅客出、入境相關業務及航機簽放業務。
商務航空中心	負責商務機託管、維修保養、地勤代理(禮遇通關)業務。
電算本部	負責各項電腦程式設計與維護及所有電腦設備之採購與維修保養、客貨運電腦系統之配置、開發、管理與諮詢等。
國外各分公司	開發及推廣各分公司客、貨運營業等相關業務及客、貨運出、入境相關業務。

二、董事、總經理、副總經理、協理、各部門及分支機構主管資料

(一)董事

112年3月26日

職稱 (註1)	國籍或註冊地	姓名	性別 年齡 (註2)	選(就)任 日期	任期	初次選 任日期 (註3)	選任時持有股份 (註13)		現在持有股數 (註13)		配偶、未成 年子女現在 持有股份		利用他人名 義持有股份		主要經(學)歷 (註4)	目前兼任本公司 及其他公司之職務	具配偶或以 二親等以內 其他關係 或其管、董 或監察人 職姓名 (註5)		備註	
							股數	持 股 比 率	股數	持 股 比 率	股數	持 股 比 率	股數	持 股 比 率			股數	持 股 比 率		股數
董事長	中華民國	長榮海 運(股)公 司	不適用	109.05.27	3年	78.03.31 (註6)	776,541,111	16.00%	776,541,111	14.48%	不適用	0	0.00%	不適用	不適用	不適用	無	無	無	無
		代表人： 林寶水	男 71~80歲	109.05.27	3年	82.04.30 (註7)	不適用	不適用	350,029	0.01%	21,911	0.00%	0	0.00%	詳如第22頁	翔利投資董事長 董事：長榮航太科技、 長榮空廚、長榮 空運倉儲、長榮 航勤、關貿網路	無	無	無	無
董事	中華民國	長榮海 運(股)公 司	不適用	109.05.27	3年	78.03.31 (註6)	776,541,111	16.00%	776,541,111	14.48%	不適用	0	0.00%	不適用	不適用	不適用	無	無	無	無
		代表人： 陳憲弘	男 61~70歲	110.02.01	2.4年	106.06.26 (註8)	不適用	不適用	0	0.00%	0	0.00%	0	0.00%	詳如第22頁	長汎旅行社董事長	無	無	無	無
董事	中華民國	長榮海 運(股)公 司	不適用	111.05.31	1年	111.05.31	48,957,013	0.93%	48,957,013	0.91%	不適用	0	0.00%	不適用	不適用	不適用	無	無	無	無
		代表人： 戴錦銓	男 61~70歲	111.05.31	1年	100.06.10 (註9)	不適用	不適用	16,731	0.00%	0	0.00%	0	0.00%	詳如第22頁	董事：長榮海運、長榮 空廚、長榮(上 海)酒店、 Advanced Business Process, Inc.	無	無	無	無

職稱 (註1)	國籍或註冊地	姓名	性別 年齡 (註2)	選(就)任 日期	任期	初次選 任日期 (註3)	選任時持有股份 (註13)		現在持有股數 (註13)		配偶、未成 年子女現在 持有股份		利用他人名 義持有股份		主要經(學)歷 (註4)	目前兼任本公司 及其他公司之職務	具配偶或以 一親等以上 其他關係 內其管、董 或監察人 職姓名		備註 (註5)				
							股數	持 股 比 率	股數	持 股 比 率	股數	持 股 比 率	股數	持 股 比 率			股數	持 股 比 率		股數	持 股 比 率		
董事	中華民國	長榮國際(股)公司	不適用	109.05.27	3年	82.04.30 (註10)	549,262,304	11.32%	712,296,304	13.28%	不適用	0	0.00%	不適用	不適用	無	無	無	無				
							不適用	不適用	18,055	0.00%	0	0.00%	不適用	0	0.00%					詳如第22頁	財團法人張榮發慈善基金會董事長 中央再保險董事	無	無
							不適用	不適用	0	0.00%	60,000	0.00%	不適用	0	0.00%					詳如第23頁	長榮國際董事長兼總經理 長榮航空、長榮空廚、長榮警備保全、長榮航勤	無	無
董事	中華民國	長榮物流(股)公司	不適用	109.05.27	3年	109.05.27	100,000	0.00%	100,000	0.00%	不適用	0	0.00%	不適用	不適用	無	無	無	無				
							不適用	不適用	102,763	0.00%	0	0.00%	不適用	0	0.00%					詳如第23頁	本公司總經理 長榮航太科技、 立榮航空、長榮 空運倉儲、翔利 投資	無	無
							不適用	不適用	0	0.00%	0	0.00%	不適用	0	0.00%					詳如第23頁	遠東百貨獨立董事 昆鼎投資控股董事	無	無
公益性 獨立 董事	中華民國	簡又新	男 71~80歲	109.05.27	3年	103.06.17	0	0.00%	0	0.00%	0	0.00%	0	0.00%									

職稱 (註1)	國籍或註冊地	姓名	性別 年齡 (註2)	選(就)任 日期	任期	初次選 任日期 (註3)	選任時持有股份 (註13)		現在持有股數 (註13)		配偶、未成 年子女現在 持有股份		利用他人名 義持有股份		主要經(學)歷 (註4)	目前兼任本公司 及其他公司之職務	具配偶或以 二親等以上 其他主事人 關係 姓名	備註 (註5)
							股數	持 股 比 率	股數	持 股 比 率	股數	持 股 比 率	股數	持 股 比 率				
獨立 董事	中 華 民 國	許 順 雄	男 61~70歲	109.05.27	3年	103.06.17	0	0.00%	0	0.00%	0	0.00%	0	0.00%	詳如第24頁	富耀會計師事務所會計師/所長 董事：富耀國際有限公司、富耀風險管理諮詢有限公司、偉盟系統	無	無
獨立 董事	中 華 民 國	吳 宗 寶	男 61~70歲	109.05.27	3年	106.06.26	0	0.00%	0	0.00%	0	0.00%	0	0.00%	詳如第24頁	南京資訊董事長 帆宣系：勤誠興業、台灣中油	無	無

註1：法人股東應將法人股東名稱及代表人分別列示(屬法人股東代表者，應註明法人股東名稱)，並應填列下表。

註2：請列示實際年齡，並得採區間方式表達，如41~50歲或51~60歲。

註3：填列首次擔任公司董事或監察人之時間，如有中斷情事，應附註說明。

註4：與擔任目前職位相關之經歷，如於前揭期間曾於查核簽證會計師事務所或關係企業任職，應敘明其擔任之職稱及負責之職務。

註5：公司董事長與總經理或相當職務者(最高經理人)為同一人、互為配偶或一親等親屬者，應說明其原因、合理性、必要性及因應措施(例如增加獨立董事席次，並應有過半數董事未兼任員工或經理人等方式)之相關資訊。

註6：長榮海運(股)公司於78.03.31~82.04.30及85.03.21迄今指派代表人擔任本公司董事/監察人。

註7：林寶水先生於82.04.30~85.03.21、93.06.15~101.03.18及105.03.11迄今擔任本公司董事。

註8：陳憲弘先生於106.06.26~106.12.31及110.02.01迄今擔任本公司董事。

註9：戴錦銓先生於100.06.10~111.04.18及111.05.31迄今擔任本公司董事。

註10：長榮國際(股)公司於82.04.30~93.06.15及96.06.13迄今指派代表人擔任本公司董事/監察人。

註11：吳景明先生於83.03.19~85.03.21、90.04.19~91.06.18及111.04.19迄今擔任本公司董事。

註12：張明煜先生於98.06.16~100.06.10及111.10.07迄今擔任本公司董事。

註13：本屆董事選任時(109.05.27)之已發行股份總數為4,853,569,490股；董事補選時(111.05.31)之已發行股份總數為5,287,293,757股；截至112年股東常會停止過戶日(112.03.26)之已發行股份總數為5,363,273,600股。

註14：董事會成員多元化政策之情形：詳如第25頁。

表一：法人股東之主要股東

112年3月26日

法人股東名稱(註1)	法人股東之主要股東(註2)
長榮海運股份有限公司	巴拿馬商長榮國際有限公司(7.4%) 長榮國際股份有限公司(4.96%) 張榮發(3.28%)(已歿) 張國華(3.02%) 國泰世華商業銀行受託張國華信託財產專戶(3.02%) 張國明(1.46%) 元大台灣高股息基金專戶(1.11%) 永豐商業銀行受託保管長友控股有限公司投資專戶(0.97%) 國泰世華商業銀行受託楊美珍信託財產專戶(0.89%) 陳惠珠(0.74%)
長榮國際儲運股份有限公司	長榮海運股份有限公司(40.36%) 長榮國際股份有限公司(8.45%) 張國政(2.80%) 張國華(1.82%) 張國明(1.76%) 楊美珍(1.04%) 張榮發(0.95%)(已歿) 王莊岩(0.9%) 陳惠珠(0.74%) 永豐商業銀行受託保管長友控股有限公司投資專戶(0.72%)
長榮國際股份有限公司	財團法人張榮發基金會(28.86%) 聖世股份有限公司(18%) 張國明(17.99%) 李玉美(7.14%) 張國華(6.46%) 國泰世華商業銀行受託張國華信託財產專戶(6.44%) 財團法人張榮發慈善基金會(5%) 張榮發(5%)(已歿) 楊美珍(2.55%) 國泰世華商業銀行受託楊美珍信託財產專戶(2.05%)

法人股東名稱(註 1)	法人股東之主要股東(註 2)
長榮物流股份有限公司	長榮國際儲運股份有限公司(91.21%) 邱顯育(0.1%) 李明哲(0.1%) 葉叡靜(0.09%) 王耀宗(0.09%) 蘇玲玉(0.09%) 牛春山(0.09%) 鍾世杰(0.09%) 林建祥(0.09%) 洪啓洲(0.09%) 蕭聲亮(0.09%) 林志銘(0.09%) 陳重光(0.09%) 朱書香(0.09%)

註 1：董事、監察人屬法人股東代表者，應填寫該法人股東名稱。

註 2：填寫該法人股東之主要股東名稱(其持股比率占前十名)及其持股比率。若其主要股東為法人者，應再填列下表二。

註 3：法人股東非屬公司組織者，前開應揭露之股東名稱及持股比率，即為出資者或捐助人(可參考司法院公告查詢)名稱及其出資或捐助比率，捐助人已過世者，並加註「已歿」。

註 4：為各法人股東提供之資料、經濟部商業司或公開資訊觀測站之公開資料。

表二：表一主要股東為法人者其主要股東

112 年 3 月 26 日

法人名稱(註 1)	法人名稱(註 2)	法人之主要股東(註 3)
長榮海運股份有限公司	巴拿馬商長榮國際有限公司	張榮發(20%)(已歿) 張國華(20%) 張國明(20%) 張國政(20%) 英屬維京群島商雲杉公司(20%)
	長榮國際股份有限公司	財團法人張榮發基金會(28.86%) 聖世股份有限公司(18%) 張國明(17.99%) 李玉美(7.14%) 張國華(6.46%) 國泰世華商業銀行受託張國華信託財產專戶(6.44%) 財團法人張榮發慈善基金會(5%) 張榮發(5%)(已歿) 楊美珍(2.55%) 國泰世華商業銀行受託楊美珍信託財產專戶(2.05%)

法人名稱(註 1)	法人名稱(註 2)	法人之主要股東(註 3)
長榮海運股份有限公司	國泰世華商業銀行受託張國華信託財產專戶	不適用
	元大台灣高股息基金專戶	不適用
	永豐商業銀行受託保管長友控股有限公司投資專戶	不適用
	國泰世華商業銀行受託楊美珍信託財產專戶	不適用
長榮國際儲運股份有限公司	長榮海運股份有限公司	巴拿馬商長榮國際有限公司(7.4%) 長榮國際股份有限公司(4.96%) 張榮發(3.28%)(已歿) 張國華(3.02%) 國泰世華商業銀行受託張國華信託財產專戶(3.02%) 張國明(1.46%) 元大台灣高股息基金專戶(1.11%) 永豐商業銀行受託保管長友控股有限公司投資專戶(0.97%) 國泰世華商業銀行受託楊美珍信託財產專戶(0.89%) 陳惠珠(0.74%)
	長榮國際股份有限公司	財團法人張榮發基金會(28.86%) 聖世股份有限公司(18%) 張國明(17.99%) 李玉美(7.14%) 張國華(6.46%) 國泰世華商業銀行受託張國華信託財產專戶(6.44%) 財團法人張榮發慈善基金會(5%) 張榮發(5%)(已歿) 楊美珍(2.55%) 國泰世華商業銀行受託楊美珍信託財產專戶(2.05%)
	永豐商業銀行受託保管長友控股有限公司投資專戶	不適用

法人名稱(註 1)	法人名稱(註 2)	法人之主要股東(註 3)
長榮國際股份有限公司	財團法人張榮發基金會 (註 6)	張榮發(已歿) 張淑華(已歿) 張國華 張國明 張國政 長榮國際股份有限公司 長榮海運股份有限公司 長隆運輸股份有限公司 長榮投資股份有限公司 長安貨櫃股份有限公司 長雄工業股份有限公司 長智資訊股份有限公司 長冠貿易股份有限公司 立榮海運股份有限公司
	聖世股份有限公司	張國政(92.44%) 曾瓊慧(7.56%)
	國泰世華商業銀行受託張國華信託財產專戶	不適用
	財團法人張榮發慈善基金會 (註 7)	張榮發(33.33%)(已歿) 張國華(33.33%) 鄭深池(33.33%)
	國泰世華商業銀行受託楊美珍信託財產專戶	不適用
長榮物流股份有限公司	長榮國際儲運股份有限公司	長榮海運股份有限公司(40.36%) 長榮國際股份有限公司(8.45%) 張國政(2.8%) 張國華(1.82%) 張國明(1.76%) 楊美珍(1.04%) 張榮發(0.95%)(已歿) 王莊岩(0.9%) 陳惠珠(0.74%) 永豐商業銀行受託保管長友控股有限公司投資專戶(0.72%)

註 1：表一之法人股東名稱。

註 2：表一之法人股東之主要股東名稱。

註 3：填寫該法人股東之主要股東名稱(其持股比率占前十名)及其持股比率。

註 4：法人股東非屬公司組織者，前開應揭露之股東名稱及持股比率，即為出資者或捐助人(可參考司法院公告查詢)名稱及其出資或捐助比率，捐助人已過世者，並加註「已歿」。

註 5：為各法人股東提供之資料、經濟部商業司或公開資訊觀測站之公開資料。

註 6：財團法人張榮發基金會章程所列之捐助人。

註 7：財團法人張榮發慈善基金會章程所列之捐助人及其捐助金額占捐助財產(即基金會設立時，捐助人捐助予基金會之財產總額)之比例。

董事資料(二)

1.董事專業資格及獨立董事獨立性資訊揭露：

112年3月26日

姓名 及職稱	專業資格與經驗	獨立性情形	兼任其他公開發行 公司獨立董事或薪 資報酬委員會成員 家數
林寶水 董事長 (永續委員會召集人)	<ul style="list-style-type: none"> ■ 學歷：淡江大學電算系 ■ 專業資格與經驗：現任本公司董事長、翔利投資(股)公司董事長，且曾任長榮鋼鐵(股)公司董事長。 ■ 未有公司法第 30 條各款情事。 	不適用。	0 家
陳憲弘 董事	<ul style="list-style-type: none"> ■ 學歷：國立政治大學外交系 ■ 專業資格與經驗：現任長汎旅行社(股)公司董事長，且曾任立榮航空(股)公司董事長、本公司董事暨總經理。 ■ 未有公司法第 30 條各款情事。 	不適用。	0 家
董事長榮 國際儲運 (股)公司 指定代表 行使董事 職務之 人：戴錦 銓先生	<ul style="list-style-type: none"> ■ 學歷：國立臺灣海洋大學海洋法律研究所碩士 ■ 專業資格與經驗：現任長榮海運(股)公司董事及長榮空廚(股)公司董事，且曾任長榮航空(股)公司法保室副總經理、長榮國際(股)公司總經理。 ■ 未有公司法第 30 條各款情事。 	不適用。	0 家
吳景明 董事	<ul style="list-style-type: none"> ■ 學歷：輔仁大學英國語文學系(主修)/大眾傳播學系(副修) ■ 專業資格與經驗：現任財團法人張榮發慈善基金會董事長，亦擔任上市公司中央再保險(股)公司董事，且曾任長榮航勤(股)公司、長汎旅行社(股)公司董事長，及長榮航空(股)公司、立榮航空(股)公司總經理。 ■ 未有公司法第 30 條各款情事。 	不適用。	0 家

條件 姓名 及職稱	專業資格與經驗	獨立性情形	兼任其他公開發行 公司獨立董事或薪 資報酬委員會成員 家數
張明煜 董事	<ul style="list-style-type: none"> ■ 學歷：國立陽明交通大學交通運輸研究所碩士 ■ 專業資格與經驗：現任長榮國際(股)公司董事長暨總經理，亦擔任上市公司中央再保險(股)公司董事，且曾任長榮航勤(股)公司董事長。 ■ 未有公司法第 30 條各款情事。 	不適用。	0 家
孫嘉明 董事 (永續委員會委員)	<ul style="list-style-type: none"> ■ 學歷：中國文化大學國際貿易系 ■ 專業資格與經驗：現任本公司總經理，且曾任本公司客運管理本部副總經理。 ■ 未有公司法第 30 條各款情事。 	不適用。	0 家
簡又新 公益性 獨立董事 (薪資報酬 委員會召集人、審 計委員會 及永續委 員會委員)	<ul style="list-style-type: none"> ■ 學歷：美國紐約大學航空太空工程學博士、國立臺灣大學機械工程學系 ■ 專業資格與經驗：現任中華民國無任所大使、財團法人台灣永續能源研究基金會董事長、遠東百貨(股)公司獨立董事、崑鼎投資控股(股)公司董事，且曾任交通部部長、外交部部長、行政院環境保護署署長、外交部駐英國代表、立法委員、淡江大學工學院教授/系主任/院長。 ■ 未有公司法第 30 條各款情事。 	符合「公開發行公司獨立董事設置及應遵循事項辦法」之獨立性規定。 (註)	1 家 擔任「遠東百貨(股)公司」之獨立董事暨薪資報酬委員會委員。

姓名及職稱	條件 專業資格與經驗	獨立性情形	兼任其他公開發行公司獨立董事或薪資報酬委員會成員家數
許順雄 獨立董事 (審計委員會召集人、薪資報酬委員會及永續委員會委員)	<ul style="list-style-type: none"> ■ 學歷：國立臺灣大學會計學研究所碩士、國立成功大學交通管理科學系 ■ 專業資格與經驗：具備台灣及中國會計師(CPA)、國際認證舞弊稽核師(CFE)等專業資格，現任富耀會計師事務所會計師/所長、富耀國際有限公司董事、富耀風險管理諮詢有限公司董事及偉盟系統(股)公司董事，且曾擔任台灣舞弊防治與鑑識協會第一、二屆理事長、佰研生化科技監察人。 ■ 未有公司法第 30 條各款情事。 	符合「公開發行公司獨立董事設置及應遵循事項辦法」之獨立性規定。 (註)	0 家
吳宗寶 獨立董事 (薪資報酬委員會、審計委員會及永續委員會委員)	<ul style="list-style-type: none"> ■ 學歷：國立臺灣大學國際企業研究所碩士 ■ 專業資格與經驗：現任南京資訊(股)公司董事長、帆宣系統科技(股)公司獨立董事、勤誠興業(股)公司董事及台灣中油(股)公司董事，且曾擔任關貿網路(股)公司獨立董事。 ■ 未有公司法第 30 條各款情事。 	符合「公開發行公司獨立董事設置及應遵循事項辦法」之獨立性規定。 (註)	1 家 擔任「帆宣系統科技(股)公司」之獨立董事暨薪資報酬委員會委員。

註：本公司定期(1年1次)檢視獨立董事之資格條件。

3位獨立董事本人、配偶、二親等以內親屬、三親等以內直系血親親屬，均非本公司持股1%或持股前10名之自然人股東，亦非本公司及關係企業之董事、監察人、受僱人；另3位獨立董事未擔任「公開發行公司獨立董事設置及應遵循事項辦法」第3條第1項第5~8款所列公司之董事、監察人或受僱人，且除擔任本公司之獨立董事及功能性委員會委員外，未為本公司提供審計或其他專業服務。依前述，3位獨立董事均符合獨立性規定。

2. 董事會多元化及獨立性：

(1) 董事會多元化：

A. 本公司「公司治理守則」第20條第3項規定董事會成員之組成應考量多元化；同條第4項規定董事會成員應普遍具備執行職務所必須之知識、技能及素養。本公司董事具備經營管理、運輸管理、財務會計、法律...等不同領域之專長，可提高董事會決策之專業性，並對公司營運及長期發展有所助益。

- B. 本公司董事會由 9 名董事組成，3 名為獨立董事(占比 33.33%)、1 名為具本公司員工身分之董事(占比 11.11%)，董事皆為本國籍。
- C. 本公司注重董事會成員組成之性別平等，女性董事比率目標為 10% 以上。本公司將於 112 年股東常會辦理董事改選，本公司董事會提名之 9 名董事候選人中含 1 席女性董事候選人，女性董事候選人比率為 11.11%。
- D. 本公司落實董事會成員多元化政策之情形如下：

職稱	姓名	基本組成						具備之能力								
		國籍	性別	具員工身分	年齡			獨立董事任期 3 屆以下	經營管理	運輸管理	財務會計	法律	資訊科技	環保綠能	風險管理	政府與監管
					51 60 歲	61 70 歲	71 80 歲									
董事長	林寶水	中華民國	男			✓		✓	✓			✓				
董事	陳憲弘	中華民國	男		✓			✓	✓							
董事	長榮國際儲運(股)公司指定代表行使董事職務之人：戴錦銓	中華民國	男		✓			✓	✓		✓		✓			
董事	吳景明	中華民國	男			✓		✓	✓							
董事	張明煜	中華民國	男		✓			✓	✓							
董事	孫嘉明	中華民國	男	✓	✓			✓	✓							
公益性獨立董事	簡又新	中華民國	男			✓	✓	✓	✓			✓	✓			✓
獨立董事	許順雄	中華民國	男		✓			✓	✓	✓				✓		
獨立董事	吳宗寶	中華民國	男		✓			✓	✓			✓				

(2) 董事會獨立性：

- A. 本公司董事人數共 9 名，其中 3 名為獨立董事，占董事總席次比例 33.33%。為強化董事會獨立性及運作效能，本公司已訂定「獨立董事職責範疇規則」，獨立董事均依「獨立董事職責範疇規則」執行職務，且任職期間均未與管理階層或本公司關係人建立會損及公司利益或有失公正判斷的關係，3 位獨立董事均能獨立且有效監督董事會之運作。
- B. 本公司全體董事彼此間均無配偶及二親等以內親屬關係，且董事會會議事項若涉及董事利害關係時，董事均迴避該議案之討論及表決，以確保董事會能獨立客觀執行職務。

註1：專業資格與經驗：敘明個別董事及監察人之專業資格與經驗，如屬審計委員會成員且具備會計或財務專長者，應敘明其會計或財務背景及工作經歷，另說明是否未有公司法第 30 條各款情事。

註2：獨立董事應敘明符合獨立性情形，包括但不限於本人、配偶、二親等以內親屬是否擔任本公司或其關係企業之董事、監察人或受僱人；本人、配偶、二親等以內親屬(或利用他人名義)持有公司股份數及比重；是否擔任與本公司有特定關係公司(參考公開發行公司獨立董事設置及應遵循事項辦法第 3 條第 1 項 5~8 款規定)之董事、監察人或受僱人；最近 2 年提供本公司或其關係企業商務、法務、財務、會計等服務所取得之報酬金額。

(二)總經理、副總經理、協理、各部門及分支機構主管資料

112年3月26日

職稱 (註1)	國籍	姓名	性別	選(就) 任日期 (註2)	持有股份		配偶、未成年 子女持有股份		利用他人 名義持有 股份		主要經(學)歷 (註3)	目前兼任 其他公司 之職務	具配偶 或二親 等以內 之關係 經理人			備註 (註4)
					股數	持股 比率	股數	持股 比率	股數	持股 比率			職 稱	姓 名	關 係	
總經理	中華民國	孫嘉明	男	107/1/1	102,763	0.002%	0	0.000%	0	0.000%	(學)文化大學國際貿易系	董事:長榮航空、立榮航空、長榮空運倉儲、翔利投資	無	無	無	無
首席副總經理	中華民國	何慶生	男	105/3/11	371,452	0.007%	0	0.000%	0	0.000%	(學)密蘇里大學航空安全及企管研究所	無	無	無	無	
法保室副總經理	中華民國	許惠森	男	108/1/1	14,417	0.000%	0	0.000%	0	0.000%	(經)長榮集團管理總部法務(協理) (學)海洋大學海洋法律研究所	無	無	無	無	
公共關係室副總經理	中華民國	陳耀銘	男	108/6/19	25,453	0.000%	0	0.000%	0	0.000%	(學)世界新專觀光宣導科	無	無	無	無	
人事室副總經理	中華民國	普維屏	男	111/4/1	12	0.000%	0	0.000%	0	0.000%	(經)長榮集團管理總部人事(副總經理) (學)文化大學法律系	無	無	無	無	
財務本部副總經理(財務主管)	中華民國	蔡大煒	男	100/1/1	42,005	0.001%	918	0.000%	0	0.000%	(學)文化大學會計系	董事:翔利投資、高雄空廚 監察人:長榮空廚、長汎旅行社、長異發動機維修	無	無	無	無
企劃室副總經理	中華民國	廖至維	男	105/3/22	20,560	0.000%	6,725	0.000%	0	0.000%	(經)易飛網總經理(經理) (學)中山大學海洋生物研究所	無	無	無	無	
客運管理本部副總經理	中華民國	潘信修	男	112/1/1	0	0.000%	368	0.000%	0	0.000%	(學)政治大學西洋語文學系	無	無	無	無	
客運營業本部副總經理	中華民國	王振興	男	112/1/1	4,996	0.000%	0	0.000%	0	0.000%	(學)高雄海專輪機工程科	無	無	無	無	

職稱 (註1)	國籍	姓名	性別	選(就) 任日期 (註2)	持有股份		配偶、未成年 子女持有股份		利用他人 名義持有 股份		主要經(學)歷 (註3)	目前兼任 其他公司 之職務	具配偶 或二親 等以內 之關係 人			備註 (註4)
					股數	持股 比率	股數	持股 比率	股數	持股 比率			職 稱	姓 名	關 係	
客服本部 副總經理	中華民國	陸玉娟	女	107/1/1	0	0.000%	0	0.000%	0	0.000%	(經)長榮航太科技 (股)公司經理 (學)輔仁大學企管 系	無	無	無	無	無
貨運本部 副總經理	中華民國	莊世雄	男	108/1/1	15,421	0.000%	4,119	0.000%	0	0.000%	(學)東海大學畜牧 系	無	無	無	無	無
航行本部 副總經理	中華民國	李正傑	男	111/4/1	49,000	0.001%	17,000	0.000%	0	0.000%	(學)淡江大學機械 工程系	無	無	無	無	無
空服本部 副總經理	中華民國	蕭錦隆	男	108/1/1	10,271	0.000%	0	0.000%	0	0.000%	(學)淡水專校國際 貿易科	無	無	無	無	無
服務品本部 副總經理	中華民國	陳啟弘	男	105/1/1	0	0.000%	0	0.000%	0	0.000%	(學)新埔工專機械 科	無	無	無	無	無
機務本部 副總經理	中華民國	黃世銘	男	102/4/1	30,941	0.001%	3,195	0.000%	0	0.000%	(經)長榮航太科技 (股)公司副總 經理 (學)成功大學造船 工程系	無	無	無	無	無
機場本部 副總經理	中華民國	葉時忠	男	106/2/1	10,712	0.000%	0	0.000%	0	0.000%	(學)台灣工業技術 學院工業管理 系	無	無	無	無	無
電算本部 副總經理	中華民國	侯憲裕	男	111/2/1	0	0.000%	0	0.000%	0	0.000%	(經)長榮開發網路 科技(股)公司 高級工程師 (學)台灣大學資訊 管理研究所	無	無	無	無	無
美洲總分公司 副總經理	中華民國	蘇偉仁	男	112/3/1	27,991	0.001%	12,733	0.000%	0	0.000%	(學)輔仁大學國貿 系	無	無	無	無	無
秘書 協理	中華民國	周玉娟	女	108/1/1	12,588	0.000%	0	0.000%	0	0.000%	(經)長榮集團管理 總部秘書(經 理) (學)輔仁大學德文 系	無	無	無	無	無
稽核室 協理	中華民國	李一中	男	107/1/1	14,422	0.000%	0	0.000%	0	0.000%	(經)長榮航太科技 (股)公司副協 理 (學)東海大學會計 系	無	無	無	無	無
人事室 人事管理組 協理	中華民國	陳姿伶	女	112/1/1	0	0.000%	0	0.000%	0	0.000%	(學)淡江大學會計 系	無	無	無	無	無

職稱 (註1)	國籍	姓名	性別	選(就) 任日期 (註2)	持有股份		配偶、未成年 子女持有股份		利用他人 名義持有 股份		主要經(學)歷 (註3)	目前兼任 其他公司 之職務	具配偶 或二親 等以內 之關係 人			備註 (註4)
					股數	持股 比率	股數	持股 比率	股數	持股 比率			職 稱	姓 名	關 係	
人事室 工會事務組 協理	中華民國	彭博洲	男	112/1/1	0	0.000%	825	0.000%	0	0.000%	(學)台灣大學政治 系公共行政組	無	無	無	無	無
總務部 協理	中華民國	宋海崙	男	96/1/1	0	0.000%	0	0.000%	0	0.000%	(學)世界新專觀光 宣導科	無	無	無	無	無
財務本部 財務部 協理 (會計主管)	中華民國	江靜蘭	女	104/1/1	22,088	0.000%	0	0.000%	0	0.000%	(學)台灣大學經濟 系	無	無	無	無	無
財務本部 查業部 協理	中華民國	何麗真	女	104/1/1	62,780	0.001%	0	0.000%	0	0.000%	(學)淡江大學財務 金融系	無	無	無	無	無
公司治理部 協理 (公司治理主管)	中華民國	謝淑蕙	女	105/4/27	0	0.000%	0	0.000%	0	0.000%	(學)東吳大學法律 系	長榮海運 (股)公司 公司治理 部部主管	無	無	無	無
企劃室 協理	中華民國	江偉督	男	106/1/1	42,198	0.001%	10,860	0.000%	0	0.000%	(經)長榮航太科技 (股)公司副理 (學)清華大學外文 系	無	無	無	無	無
企劃室 協理	中華民國	林書芬	女	107/1/1	54,179	0.001%	1,000	0.000%	0	0.000%	(學)東吳大學英國 語文學系	無	無	無	無	無
企劃室 協理	中華民國	陳仕明	男	107/1/1	14,417	0.000%	0	0.000%	0	0.000%	(學)中興大學森林 系	無	無	無	無	無
企業安全管理室 協理	中華民國	葉武漢	男	108/1/1	46,282	0.001%	0	0.000%	0	0.000%	(學)逢甲大學資訊 工程系	無	無	無	無	無
運航管理部 協理	中華民國	張玉珩	男	111/1/1	727	0.000%	0	0.000%	0	0.000%	(學)國立臺北教育 大學文化創意 產業經營學研 究所	無	無	無	無	無
運航管理部 協理	中華民國	彭翠莉	女	111/7/1	2,066	0.000%	0	0.000%	0	0.000%	(學)中原大學國貿 系	無	無	無	無	無
資訊策略規劃部 協理	中華民國	邱崇禹	男	109/1/1	843	0.000%	0	0.000%	0	0.000%	(學)逢甲大學機械 系	無	無	無	無	無
客運管理本部 航線效益管理部 協理	中華民國	曾文江	男	104/9/1	2,000	0.000%	0	0.000%	0	0.000%	(學)文化大學新聞 系	無	無	無	無	無
客運管理本部 訂位票務管理部 協理	中華民國	劉信政	男	106/1/1	70,626	0.001%	968	0.000%	0	0.000%	(學)文化大學會計 系	無	無	無	無	無

職稱 (註1)	國籍	姓名	性別	選(就) 任日期 (註2)	持有股份		配偶、未成年 子女持有股份		利用他人 名義持有 股份		主要經(學)歷 (註3)	目前兼任 其他公司 之職務	具配偶 或二親 等以內 之關係 經理人			備註 (註4)
					股數	持股 比率	股數	持股 比率	股數	持股 比率			職 稱	姓 名	關 係	
客運營業本部 營業部 協理	中華民國	林玄修	男	112/1/1	4,648	0.000%	1,000	0.000%	0	0.000%	(學)東海大學經濟系	無	無	無	無	無
客服本部 訂位票務部 協理	中華民國	吳淑馨	女	109/1/1	64,532	0.001%	0	0.000%	0	0.000%	(學)輔仁大學社會系	無	無	無	無	無
貨運本部 貨運管理部 協理	中華民國	陳裕厚	男	105/1/1	14,417	0.000%	0	0.000%	0	0.000%	(學)國立陽明交通大學土木工程研究所運輸工程與管理組	無	無	無	無	無
貨運本部 營業部 協理	中華民國	張明弘	男	103/1/1	0	0.000%	0	0.000%	0	0.000%	(學)東海大學國貿系	無	無	無	無	無
會員業務部 協理	中華民國	劉瑩君	女	106/1/1	15,311	0.000%	6,230	0.000%	0	0.000%	(學)淡江大學西班牙語系	無	無	無	無	無
航行本部 訓練裝備部 協理	中華民國	郭明楨	男	102/1/1	0	0.000%	0	0.000%	0	0.000%	(學)輔仁大學經濟系	無	無	無	無	無
空服本部 空服管理部 協理	中華民國	楊秀慧	女	102/1/1	352	0.000%	0	0.000%	0	0.000%	(學)世界新專廣播電視科	無	無	無	無	無
空服本部 空服標訓部 協理	中華民國	許平	男	109/1/1	15,739	0.000%	0	0.000%	0	0.000%	(學)台灣大學心理系	無	無	無	無	無
服務品本部 服務品部 協理	中華民國	劉瑛	女	100/1/1	59,965	0.001%	0	0.000%	0	0.000%	(學)中央大學人力資源管理研究所	無	無	無	無	無
服務品本部 商品行銷部 協理	中華民國	王培基	男	106/1/1	5,417	0.000%	0	0.000%	0	0.000%	(學)基督書院外文系	無	無	無	無	無
服務品本部 物品配送部 協理	中華民國	李佳芳	女	107/1/1	5,620	0.000%	0	0.000%	0	0.000%	(經)長榮空廚(股)公司秘書(副課長) (學)淡江大學國貿系	無	無	無	無	無
機務本部 技術部 協理	中華民國	劉文章	男	107/7/1	52,128	0.001%	0	0.000%	0	0.000%	(經)長榮航太科技(股)公司課長 (學)台灣工業技術學院電機工程系	無	無	無	無	無
機場本部 桃園機場辦事處 協理	中華民國	游家傑	男	106/1/1	11,000	0.000%	0	0.000%	0	0.000%	(學)東吳大學國際貿易系	無	無	無	無	無

職稱 (註1)	國籍	姓名	性別	選(就) 任日期 (註2)	持有股份		配偶、未成年 子女持有股份		利用他人 名義持有 股份		主要經(學)歷 (註3)	目前兼任 其他公司 之職務	具配偶 或二親 等以內 關係之 經理人			備註 (註4)
					股數	持股 比率	股數	持股 比率	股數	持股 比率			職 稱	姓 名	關 係	
機場本部 桃園機場辦事處 協理	中華民國	吳淑萍	女	102/1/1	41,793	0.001%	5,219	0.000%	0	0.000%	(學)醒吾商專觀光 科	無	無	無	無	無
機場本部 桃園機場辦事處 協理	中華民國	黃俊雄	男	107/1/1	281	0.000%	0	0.000%	0	0.000%	(學)淡江大學電子 系	無	無	無	無	無
機場本部 桃園機場辦事處 協理	中華民國	王源祥	男	103/1/1	127	0.000%	0	0.000%	0	0.000%	(學)台灣大學工商 管理系	無	無	無	無	無
機場本部 松山機場辦事處 協理	中華民國	許淑卿	女	107/1/1	52,056	0.001%	0	0.000%	0	0.000%	(經)長榮集團管理 總部廣報(經 理) (學)台北商專銀保 科	無	無	無	無	無
機場本部 高雄機場辦事處 協理	中華民國	王華才	男	107/1/1	23,487	0.000%	0	0.000%	0	0.000%	(學)逢甲大學銀行 系	無	無	無	無	無
商務航空中心 主任(協理)	中華民國	李康	男	108/1/1	5,149	0.000%	0	0.000%	0	0.000%	(學)逢甲大學交通 工程與管理學 系	無	無	無	無	無
電算本部 協理 (資訊安全長)	中華民國	陳家川	男	107/1/1	3,236	0.000%	93	0.000%	0	0.000%	(學)中興大學企業 管理系	無	無	無	無	無
香港分公司 總主任(協理)	中華民國	陳水鋒	男	106/8/1	26,545	0.000%	0	0.000%	0	0.000%	(學)明新工專電機 工程科	無	無	無	無	無
美洲總分公司 協理	中華民國	鍾凱成	男	107/1/1	29,218	0.001%	0	0.000%	0	0.000%	(學)成功大學交通 管理科學研究 所	無	無	無	無	無
美洲總分公司 協理	美國	葉佳怡	女	108/1/1	263	0.000%	0	0.000%	0	0.000%	(學)德克薩斯州大 學平面設計系	無	無	無	無	無

註1：應包括總經理、副總經理、協理、各部門及分支機構主管資料，以及凡職位相當於總經理、副總經理或協理者，不論職稱，亦均應予揭露。

註2：選(就)任日期為職稱生效日。

註3：與擔任目前職位相關之經歷，如於前揭期間曾於查核簽證會計師事務所或關係企業任職，應敘明其擔任之職稱及負責之職務。

註4：總經理或相當職務者(最高經理人)與董事長為同一人、互為配偶或一親等親屬時，應揭露其原因、合理性、必要性及因應措施(例如增加獨立董事席次，並應有過半數董事未兼任員工或經理人等方式)之相關資訊。

三、最近年度支付董事、總經理及副總經理之酬金

(一)董事之酬金

職稱	姓名	董事酬金								A、B、C及D等四項總額及占稅後純益之比例(註8)	
		報酬(A) (註2)		退職退休金 (B)		董事酬勞(C) (註3)		業務執行 費用(D)(註4)			
		本公司	財務報告內所有公司 (註7)	本公司	財務報告內所有公司 (註7)	本公司	財務報告內所有公司 (註7)	本公司	財務報告內所有公司 (註7)	本公司	財務報告內所有公司
董事長	長榮海運(股)公司 代表人：林寶水	7,500	7,500	-	-	2,000	3,500	42	42	9,542 0.13%	11,042 0.16%
董事	長榮海運(股)公司 代表人：陳憲弘	-	-	-	-	1,500	1,500	42	42	1,542 0.02%	1,542 0.02%
董事	長榮國際儲運(股) 公司指定代表行 使董事職務之人： 戴錦銓	-	-	-	-	884	930	18	18	902 0.01%	948 0.01%
董事	長榮國際(股)公司 代表人：吳景明	-	-	-	-	1,056	1,056	24	24	1,080 0.02%	1,080 0.02%
董事	長榮國際(股)公司 代表人：張明煜	-	-	-	-	353	399	12	12	365 0.01%	411 0.01%
董事	長榮物流(股)公司 代表人：孫嘉明	-	-	-	-	1,500	3,000	42	42	1,542 0.02%	3,042 0.04%
前董事	長榮國際(股)公司 代表人：柯麗卿	-	-	-	-	444	914	18	18	462 0.01%	932 0.01%
前董事	長榮國際(股)公司 代表人：戴錦銓	-	-	-	-	444	729	18	18	462 0.01%	747 0.01%
前董事	長榮國際(股)公司 代表人：陳昭龍	-	-	-	-	703	703	12	12	715 0.01%	715 0.01%
公益性 獨立 董事	簡又新	960	960	-	-	-	-	48	48	1,008 0.01%	1,008 0.01%
獨立 董事	許順雄	960	960	-	-	-	-	48	48	1,008 0.01%	1,008 0.01%
獨立 董事	吳宗寶	960	960	-	-	-	-	48	48	1,008 0.01%	1,008 0.01%

1.請敘明獨立董事酬金給付政策、制度、標準與結構，並依所擔負之職責、風險、投入時間等因素敘明與給付酬金數額之關聯性：

(1)本公司獨立董事兼任審計委員會、薪資報酬委員會及永續委員會委員者，依「董事酬金給付辦法」規定，獨立董事除按月領取報酬外，每次出席各委員會另領取車馬費。

(2)本公司定期依公司經營績效、未來營運風險、獨立董事對公司之營運參與度及貢獻價值等因素檢討獨立董事酬金給付之標準與結構。

2.除上表揭露外，最近年度公司董事為財務報告內所有公司提供服務(如擔任母公司/財務報告內所有公司/轉投資事業非屬員工之顧問等)領取之酬金：無。

註1：董事姓名應分別列示(法人股東應將法人股東名稱及代表人分別列示)，並分別列示一般董事及獨立董事，以彙總方式揭露各項給付金額。若董事兼任總經理或副總經理者應填列本表及下表(二)。

註2：係指最近年度董事之報酬(包括董事薪資、職務加給、離職金、各種獎金、獎勵金等等)。

註3：係指最近年度經董事會通過分派之董事酬勞金額。

註4：係指最近年度董事之相關業務執行費用(包括車馬費、特支費、各種津貼、宿舍、配車等實物提供等等)。如提供房屋、汽車及其他交通工具或專屬個人之支出時，應揭露所提供資產之性質及成本、實際或按公平市價設算之租金、油資及其他給付。另如配有司機者，請附註說明公司給付該司機之相關報酬，但不計入酬金。

註5：係指最近年度董事兼任員工(包括兼任總經理、副總經理、其他經理人及員工)所領取包括薪資、職務加給、離職金、各種獎金、獎勵金、車馬費、特支費、各種津貼、宿舍、配車等實物提供等等。如提供房屋、汽車及其他交通工具或專屬個人之支出時，應揭露所提供資產之性質及成本、實際或按公平市價設算之租金、油資及其他給付。另如配有司機者，請附註說明公司給付該司機之相關報酬，但不計入酬金。另依IFRS 2「股份基礎給付」認列之薪資費用，包括取得員工認股權憑證、限制員工權利新

111年12月31日
單位：新台幣仟元

兼任員工領取相關酬金								A、B、C、D、E、F及G等七項總額及占稅後純益之比例(註8)		領取來自子公司以外轉投資事業或母公司酬金(註9)
薪資、獎金及特支費等(E)(註5)		退職退休金(F)		員工酬勞(G)(註6)				本公司	財務報告內所有公司	
本公司	財務報告內所有公司(註7)	本公司	財務報告內所有公司(註7)	本公司		財務報告內所有公司(註7)				
				現金金額	股票金額	現金金額	股票金額			
-	-	-	-	-	-	-	-	9,542 0.13%	11,042 0.16%	1,550
-	-	-	-	-	-	-	-	1,542 0.02%	1,542 0.02%	無
-	-	-	-	-	-	-	-	902 0.01%	948 0.01%	無
-	-	-	-	-	-	-	-	1,080 0.02%	1,080 0.02%	37
-	-	-	-	-	-	-	-	365 0.01%	411 0.01%	547
5,036	5,036	-	-	-	-	-	-	6,578 0.09%	8,078 0.11%	118
-	-	-	-	-	-	-	-	462 0.01%	932 0.01%	1,329
-	-	-	-	-	-	-	-	462 0.01%	747 0.01%	289
-	-	-	-	-	-	-	-	715 0.01%	715 0.01%	88
-	-	-	-	-	-	-	-	1,008 0.01%	1,008 0.01%	無
-	-	-	-	-	-	-	-	1,008 0.01%	1,008 0.01%	無
-	-	-	-	-	-	-	-	1,008 0.01%	1,008 0.01%	無

股及參與現金增資認購股份等，亦應計入酬金。

註6：係指最近年度董事兼任員工(包括兼任總經理、副總經理、其他經理人及員工)取得員工酬勞(含股票及現金)者，應揭露最近年度經董事會通過分派員工酬勞金額，若無法預估者則按去年實際分派金額比例計算今年擬議分派金額，並另應填列下表(三)。

註7：應揭露合併報告內所有公司(包括本公司)給付本公司董事各項酬金之總額。

註8：稅後純益係指最近年度個體或個別財務報告之稅後純益。

註9：a.本欄應明確填列公司董事領取來自子公司以外轉投資事業或母公司相關酬金金額(若無者，則請填「無」)。

b.酬金係指本公司董事擔任子公司以外轉投資事業或母公司之董事、監察人或經理人等身分所領取之報酬、酬勞(包括員工、董事及監察人酬勞)及業務執行費用等相關酬金。

*本表所揭露酬金內容與所得稅法之所得概念不同，故本表目的係作為資訊揭露之用，不作課稅之用。

(二)總經理及副總經理之酬金

職稱	姓名	薪資(A) (註 2)		退職退休金(B)		獎金及特支費等 (C)(註 3)	
		本公司	財務報告 內所有公司 (註 5)	本公司	財務報告 內所有公司 (註 5)	本公司	財務報告內 所有公司 (註 5)
總經理	孫嘉明	3,864	3,864	-	-	2,714	4,214
首席副總經理	何慶生	3,367	3,367	20	20	908	908
副總經理	黃世銘	3,068	3,068	240	240	817	817
	蔡大煒	3,068	3,068	222	222	791	806
	廖至維	3,042	3,042	248	248	774	774
	許惠森	28,197	28,197	902	902	6,458	6,458
	陳耀銘						
	普維屏						
	蕭錦隆						
	陸玉娟						
	莊世雄						
	李正傑						
	葉時忠						
侯憲裕							
陳啟弘							

酬金級距表

給付本公司各個總經理及副總經理 酬金級距	總經理及副總經理姓名	
	本公司(註 6)	財務報告內所有公司(註 7)(E)
低於 1,000,000 元	-	-
1,000,000 元(含)~2,000,000 元(不含)	-	-
2,000,000 元(含)~3,500,000 元(不含)	普維屏、李正傑、侯憲裕	普維屏、李正傑、侯憲裕
3,500,000 元(含)~5,000,000 元(不含)	許惠森、陳耀銘、蕭錦隆、 陸玉娟、莊世雄、葉時忠、 陳啟弘	許惠森、陳耀銘、蕭錦隆、 陸玉娟、莊世雄、葉時忠、 陳啟弘
5,000,000 元(含)~10,000,000 元(不含)	-	-
10,000,000 元(含)~15,000,000 元(不含)	-	-
15,000,000 元(含)~30,000,000 元(不含)	-	-
30,000,000 元(含)~50,000,000 元(不含)	-	-
50,000,000 元(含)~100,000,000 元(不含)	-	-
100,000,000 元以上	-	-
總 計	10	10

111年12月31日
單位：新台幣仟元

員工酬勞金額(D) (註4)				A、B、C及D等四項總額及 占稅後純益之比例(%)(註8)		領取來自子公司 以外轉投資事業 或母公司酬金 (註9)
本公司		財務報告內 所有公司(註5)		本公司	財務報告內 所有公司 (註5)	
現金金額	股票金額	現金金額	股票金額			
-	-	-	-	6,578 0.09%	8,078 0.11%	118
112	-	112	-	4,408 0.06%	4,408 0.06%	無
104	-	104	-	4,230 0.06%	4,230 0.06%	無
104	-	104	-	4,186 0.06%	4,201 0.06%	無
103	-	103	-	4,167 0.06%	4,167 0.06%	無
956	-	956	-	36,513 0.51%	36,513 0.51%	無

註1：總經理及副總經理姓名應分別列示，以彙總方式揭露各項給付金額。若董事兼任總經理或副總經理者應填列本表及上表(一)。

註2：係填列最近年度總經理及副總經理薪資、職務加給、離職金。

註3：係填列最近年度總經理及副總經理各種獎金、獎勵金、車馬費、特支費、各種津貼、宿舍、配車等實物提供及其他報酬金額。如提供房屋、汽車及其他交通工具或專屬個人之支出時，應揭露所提供資產之性質及成本、實際或按公平市價設算之租金、油資及其他給付。另如配有司機者，請附註說明公司給付該司機之相關報酬，但不計入酬金。另依IFRS 2「股份基礎給付」認列之薪資費用，包括取得員工認股權憑證、限制員工權利新股及參與現金增資認購股份等，亦應計入酬金。

註4：係填列最近年度經董事會通過分派總經理及副總經理之員工酬勞金額(含股票及現金)，若無法預估者則按去年實際分派金額比例計算今年擬議分派金額，並另應填列下表(三)。

註5：應揭露合併報告內所有公司(包括本公司)給付本公司總經理及副總經理各項酬金之總額。

註6：本公司給付每位總經理及副總經理各項酬金總額，於所歸屬級距中揭露總經理及副總經理姓名。

註7：應揭露合併報告內所有公司(包括本公司)給付本公司每位總經理及副總經理各項酬金總額，於所歸屬級距中揭露總經理及副總經理姓名。

註8：稅後純益係指最近年度個體或個別財務報告之稅後純益。

註9：a.本欄應明確填列公司總經理及副總經理領取來自子公司以外轉投資事業或母公司相關酬金金額(若無者，則請填「無」)。

b.公司總經理及副總經理如有領取來自子公司以外轉投資事業或母公司相關酬金者，應將公司總經理及副總經理於子公司以外轉投資事業或母公司所領取之酬金，併入酬金級距表E欄，並將欄位名稱改為「母公司及所有轉投資事業」。

c.酬金係指本公司總經理及副總經理擔任子公司以外轉投資事業或母公司之董事、監察人或經理人等身分所領取之報酬、酬勞(包括員工、董事及監察人酬勞)及業務執行費用等相關酬金。

*本表所揭露酬金內容與所得稅法之所得概念不同，故本表目的係作為資訊揭露之用，不作課稅之用。

(三)分派員工酬勞之經理人姓名及分派情形

111年12月31日

單位：新台幣仟元

	職稱 (註1)	姓名 (註1)	股票金額	現金金額	總計	總額占稅後純 益之比例(%)
經 理 人	首席副總經理	何慶生	0	4,484	4,484	0.06%
	副總經理	許惠森				
	副總經理	陳耀銘				
	副總經理	普維屏				
	副總經理(財務主管)	蔡大煒				
	副總經理	廖至維				
	副總經理	陸玉娟				
	副總經理	莊世雄				
	副總經理	李正傑				
	副總經理	蕭錦隆				
	副總經理	陳啟弘				
	副總經理	黃世銘				
	副總經理	葉時忠				
	副總經理	侯憲裕				
	協理	周玉娟				
	協理	李一中				
	協理	宋海崙				
	協理(會計主管)	江靜蘭				
	協理	何麗真				
	協理(公司治理主管)	謝淑蕙				
	協理	江偉督				
	協理	蘇偉仁				
	協理	林書芬				
	協理	陳仕明				
	協理	葉武漢				
	協理	張玉珩				
	協理	彭翠莉				
	協理	邱崇禹				
	協理	潘信修				
	協理	曾文江				
	協理	劉信政				
	協理	王振興				
	協理	吳淑馨				
協理	陳裕厚					
協理	張明弘					
協理	劉瑩君					

	職稱 (註 1)	姓名 (註 1)	股票金額	現金金額	總計	總額占稅後純 益之比例(%)
經 理 人	協理	郭明楨	0	4,484	4,484	0.06%
	協理	楊秀慧				
	協理	許 平				
	協理	劉 瑛				
	協理	王培基				
	協理	李佳芳				
	協理	林文基				
	協理	劉文章				
	協理	游家傑				
	協理	吳淑萍				
	協理	黃俊雄				
	協理	王源祥				
	協理	許淑卿				
	協理	王華才				
	協理	李 康				
	協理(資訊安全長)	陳家川				
	協理	陳水鋒				
	協理	鍾凱成				
	協理	葉佳怡				

註 1：應揭露個別姓名及職稱，但得以彙總方式揭露獲利分派情形。

註 2：係填列最近年度經董事會通過分派經理人之員工酬勞金額(含股票及現金)，若無法預估者則按去年實際分派金額比例計算今年擬議分派金額。稅後純益係指最近年度之稅後純益；已採用國際財務報導準則者，稅後純益係指最近年度個體或個別財務報告之稅後純益。

註 3：經理人之適用範圍，依據本會 92 年 3 月 27 日台財證三字第 0920001301 號函令規定，其範圍如下：

- (1) 總經理及相當等級者
- (2) 副總經理及相當等級者
- (3) 協理及相當等級者
- (4) 財務部門主管
- (5) 會計部門主管
- (6) 其他有為公司管理事務及簽名權利之人

註 4：若董事、總經理及副總經理有領取員工酬勞(含股票及現金)者，除填列表(一)及表(二)外，另應再填列本表。

(四)分別比較說明本公司及合併報表所有公司於最近二年度支付本公司董事、監察人、總經理及副總經理酬金總額占個體財務報告稅後純益比例之分析並說明給付酬金之政策、標準與組合、訂定酬金之程序、與經營績效及未來風險之關聯性。

1.最近二年度支付本公司董事、監察人、總經理及副總經理酬金總額占個體財務報告稅後純益比例之分析：

職稱	本公司		財務報告內所有公司	
	110 年度	111 年度	110 年度	111 年度
董事	0.39%	0.34%	0.47%	0.40%
總經理及副總經理	0.88%	0.90%	0.91%	0.92%

2.給付酬金之政策、標準與組合、訂定酬金之程序、與經營績效及未來風險之關聯性：

依本公司章程及董事酬金給付辦法規定，本公司年度如有獲利，應提撥董事酬勞不得高於百分之二；並在董事酬勞總額內，參酌董事對公司營運參與度及貢獻價值分配個別董事酬勞。另公司得依個別董事對公司之營運參與度及貢獻價值並參酌同業通常水準給予合理之報酬。

前述各董事對公司營運參與度及貢獻價值，係依董事個人表現及董事績效評估結果(包含董事之出席及進修情形、對本公司之營運參與度、與經營團隊的互動情形等)決定。本公司章程第二十六條訂定公司年度如有獲利，應提撥員工酬勞不得低於百分之一。經理人之酬金係依本公司經理人酬金給付辦法辦理，經理人酬金包含固定酬金與變動酬金，固定酬金包含薪資及津貼，係依公司組織架構、業務類別及工作性質訂定職稱，並參酌內外部因素制定各職級敘薪標準；變動酬金包含年終獎金及員工酬勞。經理人之年終獎金依績效表現核定，評估項目包含工作績效、領導統御、應變力、創造力、學識經驗、策劃力及成本觀念等等，獎金金額經本公司薪資報酬委員會審核後，報請董事會通過後核定。

四、公司治理運作情形

(一) 董事會運作情形資訊

111 年度董事會開會 7 次(A)，董事出席情形如下：

職稱	姓名(註 1)	實際出(列)席次數(B)	委託出席次數	實際出(列)席率(%)【B/A】(註 2)	備註
董事長	長榮海運(股)公司 代表人：林寶水	7	0	100%	無
董事	長榮海運(股)公司 代表人：陳憲弘	7	0	100%	
董事	長榮國際儲運(股)公司 代表行使董事職務之人：戴錦銓	3	0	100%	新任 補選日期：111.05.31 應出席次數：3 次
董事	長榮國際(股)公司 代表人：吳景明	4	0	100%	新任 改派日期：111.04.19 應出席次數：4 次
	長榮國際(股)公司 代表人：柯麗卿	3	0	100%	解任日期：111.04.19 應出席次數：3 次
董事	長榮國際(股)公司 代表人：張明煜	2	0	100%	新任 改派日期：111.10.07 應出席次數：2 次
	長榮國際(股)公司 代表人：陳昭龍	1	1	50%	解任日期：111.10.07 應出席次數：2 次
	長榮國際(股)公司 代表人：戴錦銓	3	0	100%	解任日期：111.04.19 應出席次數：3 次
董事	長榮物流(股)公司 代表人：孫嘉明	7	0	100%	無
公益性 獨立董事	簡又新	7	0	100%	
獨立 董事	許順雄	7	0	100%	
獨立 董事	吳宗寶	7	0	100%	

其他應記載事項：

一、董事會之運作如有下列情形之一者，應敘明董事會日期、期別、議案內容、所有獨立董事意見及公司對獨立董事意見之處理：

(一) 證券交易法第 14 條之 3 所列事項：本公司已設置審計委員會，故不適用證券交易法第 14 條之 3 規定，有關證券交易法第 14 條之 5 所列事項之說明，請參閱第 73 頁至第 79 頁(董事會、審計委員會、薪資報酬委員會及永續委員會重要決議)。

(二) 除前開事項外，其他經獨立董事反對或保留意見且有紀錄或書面聲明之董事會議決事項：無。

二、董事對利害關係議案迴避之執行情形，應敘明董事姓名、議案內容、應利益迴避原因以及參與表決情形：詳第 73 頁至第 79 頁。

三、董事會自我(或同儕)評鑑執行情形：

評估週期 (註 1)	每年執行一次
評估期間 (註 2)	111 年 1 月 1 日至 111 年 12 月 31 日，且已於 112 年 3 月 13 日將評估結果提報董事會
評估範圍 (註 3)	董事會、個別董事成員及個別功能性委員會之績效評估
評估方式 (註 4)	透過董事填寫問卷方式進行董事會內部自評、個別董事成員自評、審計委員會委員自評及薪資報酬委員會委員自評
評估內容 (註 5)	<p>1. 董事會績效評估： 每位董事對整體董事會表現之績效評估，包含對公司營運之參與程度、提升董事會決策品質、董事會組成與結構、董事之選任及持續進修、內部控制、永續經營(ESG)之落實與推動等六大面向之評分。</p> <p>2. 個別董事成員績效評估： 每位董事對自我表現之績效評估，包含董事本人對公司目標與任務之掌握、董事職責認知、對公司營運之參與程度、內部關係經營與溝通、董事之專業及持續進修、內部控制等六大面向之評分。</p> <p>3. 審計委員會績效評估： 每位委員對審計委員會整體表現之績效評估，包含對公司營運之參與程度、審計委員會職責認知、提升審計委員會決策品質、審計委員會組成及成員選任、內部控制等五大面向之評分。</p> <p>4. 薪資報酬委員會績效評估： 每位委員對薪資報酬委員會整體表現之績效評估，包含對公司營運之參與程度、薪資報酬委員會職責認知、提升薪資報酬委員會決策品質、薪資報酬委員會組成及成員選任、內部控制等五大面向之評分。</p>
評估結果 (滿分 5 分)	<p>1. 董事會績效評估：總體平均分數 4.94 分，自評結果為「良好」。</p> <p>2. 個別董事成員績效評估：總體平均分數 4.98 分，自評結果為「良好」。</p> <p>3. 審計委員會績效評估：總體平均分數 5 分，自評結果為「優良」。</p> <p>4. 薪資報酬委員會績效評估：總體平均分數 5 分，自評結果為「優良」。</p>

註 1：係填列董事會評鑑之執行週期，例如：每年執行一次。

註 2：係填列董事會評鑑之涵蓋期間，例如：對董事會 111 年 1 月 1 日至 111 年 12 月 31 日之績效進行評估。

註 3：評估之範圍包括董事會、個別董事成員及功能性委員會之績效評估。

註 4：評估之方式包括董事會內部自評、董事成員自評、同儕評估、委任外部專業機構、專家或其他適當方式進行績效評估。

註 5：評估內容依評估範圍至少包括下列項目：

(1) 董事會績效評估：至少包括對公司營運之參與程度、董事會決策品質、董事會組成與結構、董事的選任及持續進修、內部控制等。

- (2)個別董事成員績效評估：至少包括公司目標與任務之掌握、董事職責認知、對公司營運之參與程度、內部關係經營與溝通、董事之專業及持續進修、內部控制等。
- (3)功能性委員會績效評估：對公司營運之參與程度、功能性委員會職責認知、功能性委員會決策品質、功能性委員會組成及成員選任、內部控制等。

四、當年度及最近年度加強董事會職能之目標(例如設立審計委員會、提升資訊透明度等)與執行情形評估：

- (一)為履行企業社會責任以達永續經營之目標，本公司業經 111 年 12 月 23 日董事會決議設置「永續委員會」，由董事長、董事暨總經理及 3 位獨立董事共 5 位委員組成，半數以上委員為獨立董事。
- (二)本公司已投保「董監事暨重要職員責任保險」，以分散董事法律責任風險，並提升公司治理能力。
- (三)為提升董事專業知能與落實公司治理，本公司定期(每年二次)為董事安排公司治理及經營所需課程，本公司董事已依「上市上櫃董事、監察人進修推行要點」完成 111 年度進修時數，相關進修內容已揭露於公開資訊觀測站及公司官網。
- (四)本公司於第 9 屆公司治理評鑑名列上市公司百分之六至百分之二十，顯示本公司在公司治理運作上表現良好。
- (五)為提升資訊透明度，本公司主動於公司網站公告董事會重要決議事項，並設有「公司治理專區」、「ESG 專區」、「利害關係人專區」及「投資人專區」。
- (六)為落實公司治理，本公司於 109 年 3 月 19 日訂定「擔任董事之經理人持股辦法」，使擔任董事之經理人之利益與公司長期經營績效與整體股東利益連結。
- (七)本公司目前設置 3 名獨立董事，並訂有「獨立董事之職責範疇規則」，俾利獨立董事行使職權，並設置審計委員會強化董事會職能。

註 1：董事、監察人屬法人者，應揭露法人股東名稱及其代表人姓名。

註 2：(1)年度終了日前有董事離職者，應於備註欄註明離職日期，實際出(列)席率(%)則以其在職期間董事會開會次數及其實際出(列)席次數計算之。

(2)年度終了日前，如有董事改選者，應將新、舊任董事均予以填列，並於備註欄註明該董事為舊任、新任或連任及改選日期。實際出(列)席率(%)則以其在職期間董事會開會次數及其實際出(列)席次數計算之。

(二) 審計委員會年度工作重點及運作情形：

1.本公司審計委員會由 3 名獨立董事組成，其主要職責為審查及監督公司財務報告、會計及內部控制制度、重大之資產交易及背書保證、募集或發行有價證券等事項。

2.審計委員會 111 年度工作重點如下：

(1)審閱財務報告

本公司年度營業報告書、財務報告及盈餘分派議案等，均經審計委員會核議通過後，提請董事會討論，並於董事會決議通過後，提送股東常會請求承認。

(2)評估內部控制之有效性

本公司由內部單位自行評估內部控制制度與執行情形，由稽核單位定期向審計委員會報告，並將內部控制制度修訂案及年度內部控制制度聲明書提送審計委員會審議，另稽核單位每年至少 4 次與審計委員會舉行單獨溝通會議，俾使委員會瞭解公司財務狀況、營運效果、風險管理、資訊安全、法令遵循情形，以評估本公司內部控制之有效性。

(3)委任簽證會計師

本公司由審計委員會參考審計品質指標(AQIs),評估簽證會計師之獨立性、適任性、審計品質及委任報酬之合理性。本公司委任「安侯建業聯合會計師事務所」陳雅琳會計師及蘇彥達會計師為 112 年度簽證會計師及其報酬案,經 111 年第 5 次審計委員會審議通過後,提送董事會決議通過。另會計師每年至少 4 次與審計委員會舉行單獨溝通會議,溝通財報相關事項。

3.111 年度審計委員會開會 5 次(A),委員出席情形如下:

職稱	姓名	實際列席 次數(B)	委託出 席次數	實際列席(%) (B/A)(註)	備註
獨立董事 (召集人)	許順雄	5	0	100%	無
獨立董事	簡又新	5	0	100%	
獨立董事	吳宗寶	5	0	100%	

其他應記載事項:

一、審計委員會之運作如有下列情形之一者,應敘明審計委員會召開日期、期別、議案內容、獨立董事反對意見、保留意見或重大建議項目內容、審計委員會決議結果以及公司對審計委員會意見之處理。

(一)證券交易法第 14 條之 5 所列事項:請參閱第 73 頁至第 79 頁(董事會、審計委員會、薪資報酬委員會及永續委員會重要決議)。

(二)除前開事項外,其他未經審計委員會通過,而經全體董事三分之二以上同意之議決事項:無。

二、獨立董事對利害關係議案迴避之執行情形,應敘明獨立董事姓名、議案內容、應利益迴避原因以及參與表決情形:請參閱第 73 頁至第 79 頁(董事會、審計委員會、薪資報酬委員會及永續委員會重要決議)。

三、獨立董事與內部稽核主管及會計師之溝通情形(應包括就公司財務、業務狀況進行溝通之重大事項、方式及結果等)。

(一)與內部稽核主管之溝通情形:

1.溝通方式:

獨立董事與內部稽核主管每年至少召開 4 次單獨溝通會議。111 年度獨立董事與內部稽核主管共召開 5 次單獨溝通會議,內部稽核主管就本公司內部稽核執行狀況及內控運作情形提出報告。

2.111 年度歷次溝通情形摘要：

序號	日期	溝通重點	處理執行結果
1	03.14 審計委員會	1.110 年 11-12 月及 111 年 1 月內部稽核業務執行報告 2.修訂「內部控制制度」及「內部稽核實施細則」案	1.提報董事會 2.審議通過後提請董事會同意
2	05.05 審計委員會	1.111 年 2-3 月內部稽核業務執行報告 2.修訂「內部控制制度」及「內部稽核實施細則」案	1.提報董事會 2.審議通過後提請董事會同意
3	08.03 審計委員會	1.111 年 3-6 月內部稽核業務執行報告 2.子公司之內部稽核作業	1.提報董事會
4	11.02 審計委員會	111 年 7-9 月內部稽核業務執行報告	提報董事會
5	12.23 審計委員會	1.111 年 9-11 月內部稽核業務執行報告 2.航材存貨資產分析 3.112 年稽核計畫	1.提報董事會

(二)與會計師之溝通情形：

1.溝通方式：

獨立董事與會計師每年至少召開 4 次單獨溝通會議；若遇重大異常事項時得隨時召集會議。111 年度獨立董事與會計師共 4 次單獨溝通會議，由會計師就本公司及子公司之財務狀況及查核(核閱)結果等向獨立董事報告，並針對有無重大調整分錄及法令修訂之影響充分溝通。

2.111 年度歷次溝通情形摘要：

序號	日期	溝通重點	處理執行結果
1	03.14 審計委員會	1.會計師報告：110 年度財務報告之查核範圍及結果、關鍵查核事項說明及重要法規更新 2.會計師對獨立董事所提問題進行討論及溝通	無意見
2	05.05 審計委員會	1.會計師報告：111 年第一季財務報告核閱範圍及結果、重要法規更新 2.會計師對獨立董事所提問題進行討論及溝通	無意見
3	08.03 審計委員會	1.會計師報告：111 年第二季財務報告核閱範圍及結果、重要法規更新 2.會計師對獨立董事所提問題進行討論及溝通	無意見
4	11.02 審計委員會	1.會計師報告：111 年第三季財務報告核閱範圍及結果、年度查核規劃(包含關鍵查核事項說明)及重要法規更新 2.會計師對獨立董事所提問題進行討論及溝通	無意見

(三) 公司治理運作情形及與上市上櫃公司治理實務守則差異情形及原因

評估項目	運作情形			與上市上櫃公司治理實務守則差異情形及原因
	是	否	摘要說明	
一、公司是否依據「上市上櫃公司治理實務守則」訂定並揭露公司治理實務守則？	V		本公司業經董事會決議訂定「公司治理守則」，並揭露於公司網站(https://www.evaair.com/zh-tw/about-eva-air/corporate-governance/internal-regulations/)及公開資訊觀測站。	無差異。
二、公司股權結構及股東權益 (一)公司是否訂定內部作業程序處理股東建議、疑義、糾紛及訴訟事宜，並依程序實施？	V		由本公司股務課人員依內部程序專責處理股東建議、疑義、糾紛等事宜。	無差異。
(二)公司是否掌握實際控制公司之主要股東及主要股東之最終控制者名單？	V		由相關部門負責。	無差異。
(三)公司是否建立、執行與關係企業間之風險控管及防火牆機制？	V		已於內部控制作業程序中訂定風險控管措施。	無差異。
(四)公司是否訂定內部規範，禁止公司內部人利用市場上未公開資訊買賣有價證券？	V		本公司經董事會決議訂定「防範內線交易及內部重大資訊處理作業程序」，明定本公司董事不得於年度財務報告公告前30日及每季財務報告公告前15日之封閉期間交易本公司具有股權性質之有價證券，及本公司內部人不得利用市場上未公開資訊買賣有價證券。另於內部控制作業程序中訂有「防範內線交易之管理」，規範內部人之有價證券買賣行為。 本公司除每月提醒內部人股權轉讓之重要規定外，同時提供「禁止內線交易疑義問答」予董事、經理人，亦不定期轉發主管機關之「防範內線交易」	無差異。

評估項目	運作情形			與上市上櫃公司治理實務守則差異情形及原因
	是	否	摘要說明	
			宣導函令，俾利董事、經理人即時且全面掌握「內線交易」相關規範。本公司對新進員工於到任時宣導道德行為準則及企業倫理相關規範，並將相關條文揭露於員工入口網站，亦實施定期內部訓練，111年8月18日起，對全球空地勤員工實施誠信經營議題相關之線上教育訓練(含道德心與長榮精神、道德行為準則暨誠信經營守則、反托拉斯法遵法準則暨防範內線交易等相關課程)計9,922人，完訓率100%。	
三、董事會之組成及職責				
(一)董事會是否擬訂多元化政策、具體管理目標及落實執行？	V		本公司董事會成員組成之多元化政策、具體管理目標及落實執行詳如第24頁至第25頁。	無差異。
(二)公司除依法設置薪資報酬委員會及審計委員會外，是否自願設置其他各類功能性委員會？	V		本公司除依法設置薪資報酬委員會及審計委員會外，為履行企業社會責任以達永續經營之目標，本公司業經111年12月23日董事會決議於董事會轄下設置「永續委員會」，半數以上成員為獨立董事，負責審訂企業永續相關政策、策略、目標或管理方針、年度工作計畫等。	無差異。
(三)公司是否訂定董事會績效評估辦法及其評估方式，每年並定期進行績效評估，且將績效評估之結果提報董事會，並運用於個別董事薪資報酬及提名續任之參考？	V		1.本公司業經董事會決議訂定「董事會績效評估辦法」，並揭露於公司網站及公開資訊觀測站。 2.本公司董事會績效評估辦法規定，董事會每年應至少執行一次內部董事會績效評估；另每三年得執行一次外部績效評估。 3.111年度董事會績效評估結果詳註1，並已於112年3月13	無差異。

評估項目	運作情形			與上市上櫃公司治理實務守則差異情形及原因
	是	否	摘要說明	
(四)公司是否定期評估簽證會計師獨立性？	V		<p>日提報董事會。</p> <p>4.每年度之董事績效評估結果亦為個別董事薪資報酬及提名董事之衡酌依據。</p> <p>1.本公司所委任之簽證會計師非為本公司或關係企業之董事、監察人、經理人、受僱人、股東，確認其非利害關係人，符合主管機關獨立性判斷之規定。(簽證會計師獨立性評估表詳註2)</p> <p>2.本公司審計委員會每年評估所屬簽證會計師之獨立性及適任性，除要求簽證會計師提供「超然獨立聲明書」及「審計品質指標(AQIs)」外，並依註2之標準與13項AQIs指標進行評估。經確認會計師與本公司除財報簽證及非審計服務案件外，無其他財務利益及業務關係，經參考AQIs指標資訊，確認會計師事務所及會計師，在查核經驗、訓練時數及專業支援有領先同業平均水準之情形，並持續導入數位化審計工具以提高審計品質。最近一年度評估結果業經111年12月23日審計委員會討論通過後，提111年12月23日董事會決議通過簽證會計師之獨立性及適任性。</p>	無差異。
四、上市上櫃公司是否配置適任及適當人數之公司治理人員，並指定公司治理主管，負責公司治理相關事務(包括但不限於提供董事、監察人執行業務所需資料、協助董事、監察人遵循法令、依	V		(一)本公司經108年5月10日董事會決議通過，指定公司治理部最高主管為公司治理主管，並於其下配置充足之專業公司治理人員，以保障股東權益並強化董事會職能。本公司之公司治理主管	無差異。

評估項目	運作情形			與上市上櫃公司治理實務守則差異情形及原因
	是	否	摘要說明	
法辦理董事會及股東會之會議相關事宜、製作董事會及股東會議事錄等)？			<p>負責公司股務、股東會及董事會議事等公司治理事務之管理已達3年以上，資格條件符合法令規定。</p> <p>(二)公司治理主管主要職責如下：</p> <ol style="list-style-type: none"> 1.依法辦理董事會及股東會之會議相關事宜。 2.製作董事會及股東會議事錄。 3.協助董事就任及持續進修。 4.提供董事執行業務所需之資料。 5.協助董事遵循法令。 6.向董事會報告其就獨立董事於提名、選任時及任職期間內資格是否符合相關法令規章之檢視結果。 7.辦理董事異動相關事宜。 <p>(三)111年度業務執行情形如下：</p> <ol style="list-style-type: none"> 1.協助董事執行職務所需資料及法令並安排董事進修： <ol style="list-style-type: none"> (1)不定期提供公司治理相關之最新法令規章予各董事。 (2)提供董事執行職務所需之公司資訊，維持董事和各部門主管溝通順暢。 (3)各安排4次以上之單獨溝通會議，使獨立董事與內部稽核主管及簽證會計師當面溝通，深入瞭解公司稽核及財務狀況。 (4)舉辦2次(每次3小時) 	

評估項目	運作情形			與上市上櫃公司治理實務守則差異情形及原因
	是	否	摘要說明	
			<p>董事進修課程。</p> <p>2.依法辦理各功能性委員會、董事會及股東會議之召開：</p> <p>(1)擬訂各項會議議程於7日前通知董事並提供會議資料，董事須利益迴避之議案，予以事前提醒，並於會後20天內寄發董事會議事錄。</p> <p>(2)會後協助董事會重要決議之重大訊息發布事宜，確保重訊內容之適法性及正確性，以保障投資人交易資訊對等。</p> <p>(3)依法辦理股東會日期事前登記、法定期限內製作開會通知、議事手冊及議事錄。</p> <p>3.辦理董事異動相關事宜：</p> <p>(1)定期(一年一次)檢視獨立董事資格是否符合相關法令規定。</p> <p>(2)於董事異動時，提供董事異動所需資訊及依法辦理各項公告申報作業。</p> <p>(四)111年度公司治理主管進修情形詳註3。</p>	
五、公司是否建立與利害關係人(包括但不限於股東、員工、客戶及供應商等)溝通管道，及於公司網站設置利害關係人專區，並妥適回應利害關係人所關切之重要企業社會責任議題？	V		<p>本公司業於網頁設置「利害關係人專區」(網址：https://www.evaair.com/zh-tw/about-eva-air/stakeholder-interest/)，分由相關部門專人負責與利害關係人溝通，提供投資人、供應商、客戶及員工等利害關係人雙向溝通之管道，並每年定期一次將「與各</p>	無差異。

評估項目	運作情形			與上市上櫃公司治理實務守則差異情形及原因
	是	否	摘要說明	
			利害關係人溝通情形」報告至董事會。	
六、公司是否委任專業股務代辦機構辦理股東會事務？		V	本公司未委任專業股務代辦機構辦理股東會事務。	本公司雖為自辦股務，但股東會相關事宜皆遵循法令、公司章程等辦理，股東會均在合法、有效、安全之前提下召開。
七、資訊公開 (一)公司是否架設網站，揭露財務業務及公司治理資訊？	V		1.揭露財務、業務資訊情形： 分由相關人員負責維護本公司網站(網址： https://www.evaair.com)，揭露營運、行銷、財務及業務相關等資訊以提供消費者、供應商及股東詳實正確之公司資訊。 2.揭露公司治理資訊情形： 本公司已於網站(網址： https://www.evaair.com/zh-tw/about-eva-air/corporate-governance/)揭露公司章程及重要作業程序，並揭露董事會重大決議。	無差異。
(二)公司是否採行其他資訊揭露之方式(如架設英文網站、指定專人負責公司資訊之蒐集及揭露、落實發言人制度、法人說明會過程放置公司網站等)？	V		本公司已設置英文版網站，且由專人負責公司資訊之蒐集及揭露，並建立發言人制度；另於網站揭露歷年已召開或受邀之法人說明會相關資訊。	無差異。
(三)公司是否於會計年度終了後兩個月內公告並申報年度財務報告，及於規定期限前提早公告並申報第一、二、三季財務報告與各月份營運情形？		V	本公司於規定期限內公告並申報年度財務報告，並於規定期限前公告並申報第一、二、三季財務報告與各月份營運情形，有關上述資訊之揭露請參考公開資訊觀測站。	本公司雖未提前公告及申報財務報告與營運情形，然皆遵循法規規定之期限內完成相關申報。

評估項目	運作情形			與上市上櫃公司治理實務守則差異情形及原因
	是	否	摘要說明	
八、公司是否有其他有助於瞭解公司 治理運作情形之重要資訊？				
(一)員工權益及僱員關懷	V		請參閱本公司年報第伍章勞資關係說明。	無差異。
(二)投資者關係	V		本公司於公司網站上設有「投資人專區」(網址： https://www.evaair.com/zh-tw/about-eva-air/investor-relations/)，提供投資人關於營運及財務面之參考資訊。	無差異。
(三)供應商關係及利害關係人之權利	V		請參閱本公司年報第參章公司治理報告「推動永續發展執行情形」說明。	無差異。
(四)董事進修情形	V		本公司董事已依「上市上櫃董事、監察人進修推行要點」完成進修，相關進修內容已揭露於公開資訊觀測站及公司網站。	無差異。
(五)風險管理政策及風險衡量標準之執行情形	V		請參閱本公司年報第柒章風險事項評估說明。	無差異。
(六)客戶政策之執行情形	V		鑒於航空運能仍持續受疫情影響，本公司111年顧客滿意度品質目標仍以NPS(Net Promoter Score)淨推薦值為主軸，並以NPS淨推薦值≥66.00為目標值，藉以了解會員對於公司品牌推薦價值之變化。111年1月1日至12月31日針對有搭機且願意接受問卷調查之會員共寄送115,064份，回收12,289份，回收率為10.68%。執行期間之客運顧客淨推薦值為71.73，高於111年目標值66.00。	無差異。
(七)公司為董事購買責任保險之情形	V		本公司自104年起每年為董事投保責任保險。	無差異。

九、請就臺灣證券交易所股份有限公司公司治理中心最近年度發布之公司治理評鑑結果說明已改善情形，及就尚未改善者提出優先加強事項與措施。

(一) 本公司已設置「永續委員會」，由董事長、三位獨立董事及董事暨總經理共五位委員組成，半數以上委員為獨立董事。

(二) 本公司將於112年股東常會報告董事酬金分配情形。

註 1：111 年度董事會績效評估結果

項目	董事會績效自評	董事會成員(自我)績效自評	審計委員會績效自評	薪資報酬委員會績效自評
總體平均分數 (滿分5分)	4.94	4.98	5	5
自評結果	良好	良好	優良	優良

註 2：簽證會計師獨立性評估表

項次	項目	公司評估	陳雅琳會計師聲明	蘇彥達會計師聲明
1	簽證會計師及其家屬未持有本公司直接或間接重大財務利益。	符合	符合	符合
2	簽證會計師或其家屬與本公司或本公司董監事、經理人間，未有影響獨立性之商業關係。	符合	符合	符合
3	簽證會計師目前或最近兩年內未擔任本公司董監事、經理人或對本公司有重大影響之職務；亦未有承諾擔任前述相關職務之情事。	符合	符合	符合
4	在審計期間，簽證會計師之家屬未擔任本公司之董監事、經理人或對審計工作有直接且重大影響之職務。	符合	符合	符合
5	在審計期間，簽證會計師與本公司之董監事或經理人未有直系血親、直系姻親或二親等內旁系血親之關係。(或在審計期間，簽證會計師之近親有擔任審計客戶之董監事、經理人或對審計工作有直接且重大影響職務之情事，惟其違反獨立性程度已降低至可接受程度。)	符合	符合	符合
6	簽證會計師未收受本公司或本公司董監事、經理人或主要股東價值重大之餽贈或禮物(其價值未超越一般社交禮儀標準)。	符合	符合	符合

註 3：公司治理主管進修情形：

進修日期	主辦單位	課程名稱	進修時數
111/2/25	社團法人中華公司治理協會	2022 年全球及台灣經濟展望	1
111/7/21	財團法人台灣永續能源研究基金會	邁向淨零排放(Net-Zero)的碳管理趨勢與因應之道	3
111/10/5	社團法人中華公司治理協會	資安公司治理-建構上市櫃公司資安防護策略	3
111/10/11	臺灣證券交易所、證券櫃檯買賣中心	2022 上市公司-獨立董事及審計委員會行使職權參考指引發布暨董監宣導會	3
111/10/19	社團法人中華公司治理協會	第 18 屆(2022)公司治理高峰論壇—提升董事職能 落實公司永續治理	6
111/10/25	財團法人中華民國證券暨期貨市場發展基金會	董事與監察人(含獨立)暨公司治理主管實務進階研討會【公司治理與證券法規】	3
111 年度進修總時數			19

(四)本公司薪資報酬委員會之組成、職責及運作情形：

1. 薪資報酬委員會成員資料

本公司薪資報酬委員會全體委員皆為獨立董事，其專業資格與經驗、獨立性情形、兼任其他公開發行公司薪資報酬委員會成員家數等資訊，請詳閱第 23 頁至第 24 頁。

2. 薪資報酬委員會之職責，係就下列事項做成建議並提請董事會議決議：

- (1)訂定並定期檢討董事及經理人績效評估與薪資報酬之政策、制度、標準與結構。
- (2)定期評估並訂定董事及經理人之薪資報酬。

3. 薪資報酬委員會運作情形資訊：

- (1)本公司之薪資報酬委員會委員計 3 人。
- (2)本屆委員任期自 109 年 5 月 27 日至 112 年 5 月 26 日。
- (3)111 年度薪資報酬委員會開會 3 次(A)，議決事項請參閱第 73 頁至第 79 頁(董事會、審計委員會、薪資報酬委員會及永續委員會重要決議)，委員出席情形如下：

職稱	姓名	實際出席 次數(B)	委託出席 次數	實際出席率 (%)(B/A) (註)	備註
召集人	簡又新	3	0	100%	無
委員	許順雄	3	0	100%	
委員	吳宗寶	3	0	100%	

其他應記載事項：

- 一、董事會如不採納或修正薪資報酬委員會之建議，應敘明董事會日期、期別、議案內容、董事會決議結果以及公司對薪資報酬委員會意見之處理(如董事會通過之薪資報酬優於薪資報酬委員會之建議，應敘明其差異情形及原因)：無。
- 二、薪資報酬委員會之議決事項，如成員有反對或保留意見且有紀錄或書面聲明者，應敘明薪資報酬委員會日期、期別、議案內容、所有成員意見及對成員意見之處理：無。

註：(1)年度終了日前有薪資報酬委員會成員離職者，應於備註欄註明離職日期，實際出席率(%)則以其在職期間薪資報酬委員會開會次數及其實際出席次數計算之。
(2)年度終了日前，有薪資報酬委員會改選者，應將新、舊任薪資報酬委員會成員均予以填列，並於備註欄註明該成員為舊任、新任或連任及改選日期。實際出席率(%)則以其在職期間薪資報酬委員會開會次數及其實際出席次數計算之。

(五)推動永續發展執行情形及與上市上櫃公司永續發展實務守則差異情形及原因：

推動項目	執行情形			與上市上櫃公司永續發展實務守則差異情形及原因
	是	否	摘要說明	
一、公司是否建立推動永續發展之治理架構，且設置推動永續發展專(兼)職單位，並由董事會授權高階管理階層處理，及董事會督導情形？	V		<p>為履行企業社會責任以達永續經營之目標，本公司業經 111 年 12 月 23 日董事會決議於董事會轄下設置「永續委員會」，並由「企業永續委員會」作為推動永續發展之執行單位；組織圖請詳註 2。</p> <p>➤永續委員會 由董事長、三位獨立董事及董事暨總經理共五位委員組成，半數以上委員為獨立董事，並由董事長擔任召集人。依據本公司「永續委員會組織規程」，永續委員會每年至少召開 2 次會議，負責審訂本公司企業永續政策、策略、目標或管理方針，及負責審核企業永續年度工作計畫並督導、追蹤其進度與成果及相關事項，並提請董事會決議或提報董事會。</p> <p>➤企業永續委員會 為本公司推動永續發展的執行單位，並由總經理擔任主任委員，由各本部、室之最高主管擔任委員。委員會之行動小組負責企業永續政策、策略、目標或管理方針及推動計畫之規劃與執行。</p> <p>永續委員會每年定期向董事會報告永續發展執行情形，由董事會督導永續發展推動情形，並視需要指示永續委員會進行調整；111 年企業永續發展執行情形於 111 年 12 月 23 日提報董事會。</p>	無差異。
二、公司是否依重大性原則，進行與公司營運相關之環境、社會及公司治理議題之風險評估，並訂定相關風險管理政策或策略？(註1)	V		<p>本公司企業風險管理(Enterprise risk management, ERM)參考國際相關準則與規範，包含 GRI、SASB、COSO ERM、ISO 31000、TCFD 等，依重大性原則評估營運相關之環境、社會或公司治理議題之風險，研擬風險管理</p>	無差異。

推動項目	執行情形			與上市上櫃公司永續發展實務守則差異情形及原因
	是	否	摘要說明	
			<p>方式、策略與目標，詳細執行情形得查閱 110 年永續報告書第 107 至 108 頁。</p> <p>此外，本公司參考「上市上櫃風險管理實務守則」，訂定「風險管理政策與程序」並由董事會通過。本公司風險類別含五大類：策略風險、營運風險、財務風險、環境風險及其他風險，並依循「風險範疇確認、風險評估、風險管理、風險揭露與溝通」之風險管理流程，由企業永續委員會負責執行風險管理及企業永續發展相關業務，整合及督導各權責部門落實風險管理政策及風險控管之執行與改善進度，並每年定期向董事會報告；111 年 12 月 23 日於董事會報告 111 年風險管理運作情形及新興風險鑑別結果與因應措施。自 112 年起，將由企業永續委員會執行風險管理，永續委員會每年定期向董事會報告。</p>	
<p>三、環境議題</p> <p>(一)公司是否依其產業特性建立合適之環境管理制度？</p>	V		<p>本公司環境管理組織與管理系統：</p> <ol style="list-style-type: none"> 1.本公司於 95 年成立「節油委員會」，每季召開例行會議，積極推動及追蹤各項航機節油措施。 2.於 104 年成立「環境推進小組委員會」，為最高環境管理政策之決策督導單位，每季定期召開例行會議。110 年委員會更名為「環境委員會」，從環境與能源、永續燃油及碳權管理等面向，規劃並掌控各項環境、能源、永續燃油使用及碳權之策略、目標與管理方針，並推動各項行動方案，以達到本公司「2050 年淨零碳排放」目標。 3.為有效管理本公司環境及能源系統並強化效益，同時符合國內外法令規範，充分展現對於環境保護及能源管理的重視與落實，本公司導入多項國際標準管理系統，建立完 	無差異。

推動項目	執行情形			與上市上櫃公司永續發展實務守則差異情形及原因
	是	否	摘要說明	
(二)公司是否致力於提升能源使用效率及使用對環境負荷衝擊低之再生物料？	V		<p>善的環境管理機制。於 104 年 12 月 2 日及 105 年 1 月 4 日分別取得 ISO 50001 能源管理系統及 ISO 14001 環境管理系統雙項國際驗證；ISO 50001：2018 證書效期至 113 年 12 月 1 日，ISO 14001：2015 證書效期至 114 年 1 月 3 日。此外，自 105 年起每年依 ISO 14064-1 國際標準進行溫室氣體盤查並完成第三方查證作業。</p> <p>相關細節及驗證涵蓋範圍請參考本報告「環保支出資訊」第107頁至第111頁說明。</p> <p>本公司推動環境與能源管理依循「環境及能源政策」，且於111年訂定「生物多樣性與零伐林承諾」；對提升各項能源使用效率及使用對環境負荷衝擊低的再生物料之執行情形說明如下：</p> <p>1.飛航節油措施與行動方案：</p> <p>(1)積極擬定各項節油計畫，分析各種機型之燃油效率。同時，持續針對航機減重、航行運作、航機維修等主題展開節油行動方案，以落實國際航空運輸協會(IATA)之共同減碳策略、呼應政府節能減碳降低溫室氣體排放訴求，達到本公司「2050年淨零碳排放」目標。有關飛航節油措施細節請參考本報告「環保支出資訊」第109頁至第110頁說明。</p> <p>(2)持續實施機隊現代化計畫，引進最新一代廣體客機—波音787夢幻客機，配置奇異航空集團生產的最新型GENx發動機，相較於舊型廣體客機約可減少20%的燃油消耗與溫室氣體排放。</p> <p>(3)本公司於106年率先國內航空業與英國著名氣候管理與永續發展專家ClimateCare公司合作推</p>	無差異。

推動項目	執行情形			與上市上櫃公司永續發展實務守則差異情形及原因
	是	否	摘要說明	
			<p>出「綠旅行」碳抵銷計劃，旅客可依搭乘艙等、航程距離及旅客人數來計算旅程中所排放的二氧化碳量，再選擇支付等值或自訂金額來支持由ClimateCare所資助之國際碳減量計劃，順利完成「零碳旅行」。</p> <p>2. 整體環境及能源效率提升：</p> <p>(1) 盤點台灣及國外場站之自有及租賃公務車，自111年起，逐步將汽油公務車汰換成油電車或電動汽車。</p> <p>(2) 於108年6月導入「智慧能源管理系統(EMS)」，以智能化系統有效地監測、分析並控制空調系統耗能，使系統運轉在最佳效能區域。並導入大數據統計分析功能，減少人為疏失及管理人力。有關智慧能源管理系統績效請參考本報告「環保支出资訊」第108頁至第109頁說明。</p> <p>(3) 推動無紙化作業：</p> <ul style="list-style-type: none"> ➢ 各機隊均配備電子飛行包(EFB)，飛行操作手冊皆電子化。 ➢ 全面採用電子機票，並鼓勵旅客使用電子登機證減少紙張消耗。 ➢ 貨運作業依IATA電子貨運進出口標準作業。 ➢ 本公司為亞洲第一家、全球第二家提供電子標籤旅行箱託運服務，透過智慧型載具即可完成行李託運及作業。 ➢ 「EVA e-Library」數位圖書館於111年2月上線，全面無紙化機上書刊，包含自有雜誌及外購雜誌，節省紙張使用、節能減碳。 ➢ 111年7月推出e-Menu服務，將機上紙本酒菜單電子化，減少 	

推動項目	執行情形			與上市上櫃公司永續發展實務守則差異情形及原因
	是	否	摘要說明	
			<p>紙本印刷。</p> <p>(4)辦公區域照明全面以低能耗且高效率之LED燈板取代傳統日光燈，並針對低使用率之照明區域加裝紅外線感應設施減少能耗。</p> <p>(5)適量調整公用廁所洗手台出水量，優先採用省水標章產品；設置雨水及空調冷凝水回收裝置，亦導入冷卻水塔水回收再利用系統，善加利用水資源。</p> <p>(6)貨梯汰換為新款節能貨梯，較傳統舊貨梯節能約27%；並於電梯安裝電力回升系統減少電能耗量。</p> <p>3.採購對環境負荷衝擊低的原物料：</p> <p>(1)本公司機上提供之擦手紙及紙杯、登機證、辦公區域用紙全面採購由FSC認證之永續林業紙張。</p> <p>(2)針對辦公大樓之備品依循ISO環境及能源管理系統採購環保標章產品，減少公司營運對環境之衝擊。</p> <p>(3)以永續發展及使用環保回收材質為研發目標，與供應商合作開發ecoTHREAD™環保毛毯，每條環保毛毯均使用100%回收塑膠瓶製成，除減塑之外，同時減重，以減少航空燃油使用、減少碳排放；108年起全航線經濟艙皆使用此款毛毯。</p> <p>(4)111年10月起，機上5款垃圾袋改使用100%回收塑料製成之垃圾袋。</p> <p>(5)自111年起，樂e購出貨紙箱改採用牛皮原色，印刷油墨改用環保植物油墨單色印刷。</p> <p>(6)響應國際減塑目標：</p> <p>➢ 109年起機上停止供應塑膠吸管。</p>	

推動項目	執行情形			與上市上櫃公司永續發展實務守則差異情形及原因
	是	否	摘要說明	
(三)公司是否評估氣候變遷對企業現在及未來的潛在風險與機會，並採取相關之因應措施？	V		<ul style="list-style-type: none"> ➢ 貨運防雨布選擇使用環保材質，減少塑化原料消耗及塑化劑污染。 ➢ 111年7月起，本公司新開發之公關贈品不使用塑膠包膜。 ➢ 自111年8月底起，全航線的機上淋膜紙杯改使用環保非塑紙杯，112年將持續推行取代全航線的塑膠杯。 ➢ 112年將逐步以白樺木製攪拌棒取代塑膠製攪拌棒。 ➢ 配合豪華經濟艙新餐具改款，以環保材質取代部份塑膠材質。 ➢ 本公司111年度綠色採購金額共約新台幣6,400萬元。 <p>本公司企業風險管理(Enterprise risk management, ERM)參考「上市上櫃風險管理實務守則」及COSO ERM、ISO 31000、TCFD等國際相關準則與規範，訂定「風險管理政策與程序」。本公司五大類風險之一為「環境風險」，包含因應氣候變遷與天然災害相關議題所展開之溫室氣體排放管理、碳權管理、能源管理…等有關議題之風險，並依循風險管理流程，由企業永續委員會負責整合及督導各權責部門落實風險控管及因應措施之執行與進度。</p> <p>此外，本公司導入TCFD (Task Force on Climate-Related Financial Disclosures) 資訊揭露之四大核心要素，不僅針對氣候變遷及極端氣候所造成之高風險危險因子加以辨識及管控，更擴及所有環境面向之風險監控，相關潛在風險與機會、評估結果及因應措施得查閱110年度永續報告書第82、135至136頁說明。</p>	無差異。
(四)公司是否統計過去兩年溫室	V		1.溫室氣體盤查與減量作業	無差異。

推動項目	執行情形			與上市上櫃公司永續發展實務守則差異情形及原因
	是	否	摘要說明	
氣體排放量、用水量及廢棄物總重量，並制定溫室氣體減量、減少用水或其他廢棄物管理之政策？			<p>(1)本公司自100年起即展開各項計畫進行溫室氣體盤查作業，且自105年起每年依ISO 14064-1進行溫室氣體盤查作業並完成第三方查證。溫室氣體量化對象以航空燃油、車用汽柴油及各地辦公場所總用電量為主要範疇外，109年度起採用ISO14064：2018版標準，擴大範疇三其他間接溫室氣體排放源之盤查，本公司110及111年溫室氣體排放量詳註3。</p> <p>(2)本公司透過環境委員會，持續關注國內外相關法規及減量目標之進展，更積極參與國際各項溫室氣體排放減量計畫，全力支持航空業界共同減碳目標。並以「飛行作業」與「地面作業」兩大主軸，規劃短、中、長期目標並積極推動行動計畫，達到本公司「2050年淨零碳排放」目標。相關管理做法、目標與達成情形得查閱110年度永續報告書第23及78至83頁說明。</p> <p>2.水資源管理 本公司持續追蹤用水量詳註4，並在南崁園區原有的雨水回收系統及冷凝水回收系統外，導入冷卻水塔水回收再利用系統，以增加水資源再利用效率。各辦公大樓採購廚衛設備時，優先採用省水標章產品，並在洗手間裝設紅外線自動感應式水龍頭，調整水龍頭出水量設定，更不定期的宣導員工節約用水的概念，以達到水資源利用的最佳化。相關目標與達成情形及用水量得查閱110年度永續報告書第23及87頁說明。</p> <p>3.廢棄物管理 (1)透過ISO 14001環境管理系統之運作，本公司長期統計並追蹤公</p>	

推動項目	執行情形			與上市上櫃公司永續發展實務守則差異情形及原因
	是	否	摘要說明	
			<p>司廢棄物、有害事業廢棄物及資源回收之數量詳註5，藉此自我管理並確保廢棄物之產出無異常增加情事。臺灣營運據點辦公及作業區域所產生之廢棄物，皆依法設置貯存場分類放置，並依據公告應回收、再利用及事業廢棄物等類別，委託合法專業之回收、代清除處理業者執行回收清理作業，並無跨國運輸處理有害廢棄物之情事。本公司秉持一貫的拒絕使用(Refuse)、源頭減量(Reduce)、再使用(Reuse)、回收(Recycle)及維修保養(Repair)的5R原則，逐步落實廢棄物管理。</p> <p>(2)機上廢棄物方面，響應國際減塑目標與政策，致力於從源頭實行減量，逐步規劃採用更具環保材質的服務性用品。同時，更攜手供應商共同投入服務用品與產品的開發設計，規劃採用可回收、可再使用的材料，以減少包裝材的使用。</p> <p>此外，主動盤查包裝材使用情況，以掌握資源使用情形，並承諾於2030年達到削減近90%的一次性塑膠製品，期許透過自身企業影響力，響應環境保護。</p> <p>相關目標與達成情形、廢棄物產出量及資源回收量得查閱110年度永續報告書第23及88至89頁說明。</p>	
<p>四、社會議題</p> <p>(一)公司是否依照相關法規及國際人權公約，制定相關之管理政策與程序？</p>	V		<p>本公司遵循國際人權公約「聯合國世界人權宣言」、「國際勞工組織」基本公約，依照相關規範及各項勞動法令訂定工作規則及員工管理規章等管理政策與程序，以為公司管理依據。在全球各據點之人員進用確實遵守各地勞動法令規範，未僱用童工且未發生強迫或強制勞動事件；提供多元平等的工作環境及公平的薪酬制度，</p>	無差異。

推動項目	執行情形			與上市上櫃公司永續發展實務守則差異情形及原因
	是	否	摘要說明	
(二)公司是否訂定及實施合理員工福利措施(包括薪酬、休假及其他福利等),並將經營績效或成果適當反映於員工薪酬?	V		<p>不因其性別、種族、國籍、身體狀況、宗教、政治立場、婚姻狀況不同而有差別待遇或歧視情況。本公司為永續營運與善盡企業責任,訂定「長榮航空股份有限公司行為準則」,並為尊重人權是企業永續發展的核心價值之一,特訂定「長榮航空股份有限公司人權政策宣言」,以確保人權保障工作之落實,並納入年度教育訓練「行為準則、道德誠信暨防範內線交易」E-learning課程內容,向全體同仁宣導。相關人權管理及風險減緩措施得查閱110年度永續報告書第69至70頁說明。</p> <p>本公司為保障性別工作平等、消除性別歧視並防治性騷擾事件發生,於公司內部網站發布「工作場所性騷擾防治宣導事項」,111年持續開辦性別工作平等法及性騷擾防治相關課程,並增加女性勞工母性健康保護等內容,積極宣導性別平等及性騷擾防治等人權事項。若員工遇有性別歧視或性騷擾情事時,得依「長榮航空公司性騷擾防治措施、申訴及懲戒辦法」,選擇填寫「員工性騷擾事件申訴表」、「性騷擾事件申訴表」,或透過性別歧視/性騷擾申訴專線電話或電子信箱提出申訴,即時向權責單位主管反應。</p> <p>為建立友善職場,本公司也建立職場不法侵害通報管道,如有同仁遭受恐嚇、欺壓、霸凌等遭遇不法侵害事件,可透過電子申訴信箱、電話、line即時向公司反應。</p> <p>本公司相關休假制度皆依法令規定,並設置許多福利措施,為提升員工福利,成立「職工福利委員會」負責籌劃員工福利相關事宜;本公司薪資報酬政策之訂定,係基於各職類工作特性、生活水平、公司經營績效及同業</p>	無差異。

推動項目	執行情形			與上市上櫃公司永續發展實務守則差異情形及原因
	是	否	摘要說明	
(三)公司是否提供員工安全與健康之工作環境，並對員工定期實施安全與健康教育？	V		<p>薪資等情形，並考量善盡社會責任等合理性因素，相關細節得查閱110年度永續報告書第60至63頁說明。</p> <p>1.本公司各部室每年至少執行一次「職場危害鑑別暨風險評估」作業，針對工作環境、所在地點、作業內容、人員資格、可能使用或接觸的機械設備、工具、能源及化學物質等，鑑別出可能產生的作業危害，確認現有之工程控制、管理控制及個人防護裝備，以評估危害風險等級，進一步規劃適切的預防對策，以降低職災及職業病發生風險，提供員工安全與健康之工作環境。本公司依法實施職業安全衛生教育訓練，新進員工時數3小時，在職員工每年1小時。</p> <p>2.本公司自104年12月25日取得TOSHMS及OHSAS 18001職業安全衛生管理系統驗證，107年OHSAS 18001轉換為ISO 45001，110年依規範完成每三年重新驗證；ISO 45001：2018證書有效期至113年12月25日，CNS 45001:2018證書有效期至113年12月25日，驗證標準涵蓋範圍為本公司台灣區旅客和貨物之民用航空運輸服務。</p> <p>3.111年航班逐漸恢復，一線同仁工時逐漸增加，員工總經歷工時較前一年度增加10.52%，疫情期間因執行職務造成的失能傷害事件亦增加367%，無發生職災死亡事件。111年發生131件損失日數一日以上之職業災害(包含上下班交通事故及COVID-19確診)，佔員工總人數比率約為1.39%，職災案例中仍以客艙組員佔83.2%居多，大部分為COVID-19確診。為有效降低客艙組員的職災事件的發生，我們每季皆製作案例宣導，加強與客艙組員溝</p>	無差異。

推動項目	執行情形			與上市上櫃公司永續發展實務守則差異情形及原因
	是	否	摘要說明	
(四)公司是否為員工建立有效之職涯能力發展培訓計畫？	V		通，將相關資訊公告於內部的「職業安全衛生專區」，以強化客艙組員的安全意識及正確的工作觀念。 本公司為全體員工建立完整之職涯能力發展訓練，相關細節得查閱110年度永續報告書第62至66頁說明。	無差異
(五)針對產品與服務之顧客健康與安全、客戶隱私、行銷及標示等議題，公司是否遵循相關法規及國際準則，並制定相關保護消費者或客戶權益政策及申訴程序？	V		1.本公司提供之服務或商品皆依循各國相關法令規範及國際準則，如：商品標示法、民航局(CAA)、美國運輸部(US DOT)、國際航空服務協會(IFSA)等。 2.有關消費者權益政策，本公司依法訂定服務承諾、運送條款；為保護資訊安全及旅客隱私，制定「資訊安全政策」及「隱私保護政策」，相關資訊皆完整揭露於本公司官網。另，為確保消費者權益及避免消費爭議產生，於官網設置各項服務常見問答及客服機器人便利查詢，提供消費者即時資訊。 3.本公司提供多元申訴管道，消費者可透過全球各地分公司/辦事處櫃台及服務電話、公司官網(包含：搭機意見回饋、利害關係人專區)、郵寄意見函等反映意見，案件均採系統化作業管理、追蹤調查後回覆消費者。	無差異
(六)公司是否訂定供應商管理政策，要求供應商在環保、職業安全衛生或勞動人權等議題遵循相關規範，及其實施情形？	V		本公司參考相關國際規範，如全球盟約(UN Global Compact)、國際勞工組織(ILO)、經濟合作暨發展組織(OECD)、社會責任國際標準體系(SA8000)、社會責任指引(ISO 26000)、全球報告倡議組織(GRI)以及聯合國工商企業與人權指導原則(the UN Guiding Principles on Business and Human Rights)等訂定「長榮航空供應商行為準則」，發布予各供應商請其共同遵循，相關規範	無差異

推動項目	執行情形			與上市上櫃公司永續發展實務守則差異情形及原因
	是	否	摘要說明	
			已包含環保、職業安全衛生及勞動人權等議題，並實施「供應商永續性風險評估調查」，以了解供應商在相關議題上的情形，根據調查結果，針對高風險和關鍵供應商進行稽核，進而落實供應商永續性風險管理。每年亦舉辦供應商大會及供應商教育訓練，以提升供應商的永續績效。另新供應商遴選評估亦列入ESG評分佔比。	
五、公司是否參考國際通用之報告書編製準則或指引，編製永續報告書等揭露公司非財務資訊之報告書？前揭報告書是否取得第三方驗證單位之確信或保證意見？	V		依「上市公司編製與申報永續報告書作業辦法」之規定，本公司訂定「永續報告書編製與驗證作業程序」，並將此作業程序納入內部控制制度。本公司編製之永續報告書符合GRI準則與永續會計準則(SASB)，揭露鑑別之經濟、環境及社會重大議題等ESG相關資訊。110年永續報告書於111年5月通過臺灣檢驗科技股份有限公司(SGS Taiwan Ltd.)之AA1000 AS v3 Type II高度保證等級查驗標準，第三方查證聲明書得查閱110年度永續報告書第142頁。	無差異。
<p>六、公司如依據「上市上櫃公司永續發展實務守則」定有本身之永續發展守則者，請敘明其運作與所定守則之差異情形：</p> <p>為落實企業永續發展理念並配合政府推動之「公司治理3.0-永續發展藍圖」，本公司依「上市上櫃公司永續發展實務守則」訂定本公司「企業永續實務守則」與「企業永續政策」，宣示本公司對環境、社會與經濟含公司治理(ESG)等議題的期許與承諾，並依「落實公司治理」、「發展永續環境」、「維護社會公益」及「加強企業永續發展資訊揭露」等原則推動企業永續發展；實際運作與實務守則規定並無差異情形，相關資訊請詳參本公司ESG網站。</p>				

七、其他有助於瞭解推動永續發展執行情形之重要資訊：

1. 本公司參加 111 年標普全球企業永續評鑑(S&P Global Corporate Sustainability Assessment)，榮獲全球航空業第二名的佳績。
2. 標普全球依據 111 年企業永續評鑑結果，於 112 年 2 月發布 2023 永續年鑑(The Sustainability Yearbook 2023)，本公司榮獲「標普全球 ESG 評分前 5%」，獲得國際肯定，亦顯見本公司持續精進企業永續治理績效成為全球指標企業的決心。
3. 本公司連續八年參加由台灣永續能源研究基金會(TAISE)所舉辦之「TCSA 台灣企業永續獎」，每年皆獲獎。於 111 年 11 月 16 日舉辦之「2022 年第十五屆 TCSA 台灣企業永續獎」頒獎典禮中，本公司勇奪《企業永續綜合績效類-台灣百大永續典範企業獎》、《企業永續報告類-運輸業白金獎》，以及永續單項績效之《創新成長領袖獎》、《永續供應鏈領袖獎》及《氣候領袖獎》共五大獎項，首度一舉囊括三項永續單項績效獎的榮譽，獲獎數量為歷年之最，獲得業界肯定。
4. 社會公益結合環境保護、觀光與體育活動：
 - 111 年 3 月 18 日與日本青森縣共同攜手舉辦青森縣觀光推廣活動，民眾可憑 1-3 月不限金額發票入場，募集之發票捐贈予心燈啟智教養院。另於活動結束後，將展場新鮮的青森蘋果捐贈予啟智教養院及偏鄉桃園沙崙國小，以實際行動回饋社會、善盡企業社會責任。
 - 111 年 10 月 23 日舉辦城市觀光馬拉松，首度推行無紙化數位服務及使用電動車作為大會前導車外，賽事補給站全數使用環保非塑紙杯。此次賽事活動所採用的環保措施項目，換算約減少 7.5 噸的二氧化碳排放，相當於近 22.6 萬棵樹每日吸收量。此外，本公司亦致力於推廣體育活動、培育國手，於今年賽事推出「幼苗計畫」，增設小跑者特別獎項，鼓勵青少年自我挑戰。
 - 本公司歷年舉辦之馬拉松賽事都會提撥部分報名費投入關懷與照顧弱勢團體。111 年捐贈新台幣 120 萬予財團法人高雄市耕馨身心關懷協會，期盼可以拋磚引玉，邀請民眾一同響應社會公益。更多社會公益活動資訊請詳參本公司 ESG 網站。
5. 本公司與銀行承作與「永續發展指標」連結之信用貸款，每年檢視公告於公開資訊觀測站之「永續發展指標」，包括溫室氣體排放量、電力管理、耗水量、廢棄物量、汙染物排放量等五項指標，若指標較前一年度改善，則銀行給予優惠貸款利率；亦與銀行承作綠色定存，定存資金用於綠色貸款及永續連結貸款等環保低碳項目。

註 1：重大性原則係指有關環境、社會及公司治理議題對公司投資人及其他利害關係人產生重大影響者。

註 2：長榮航空公司企業永續委員會組織圖

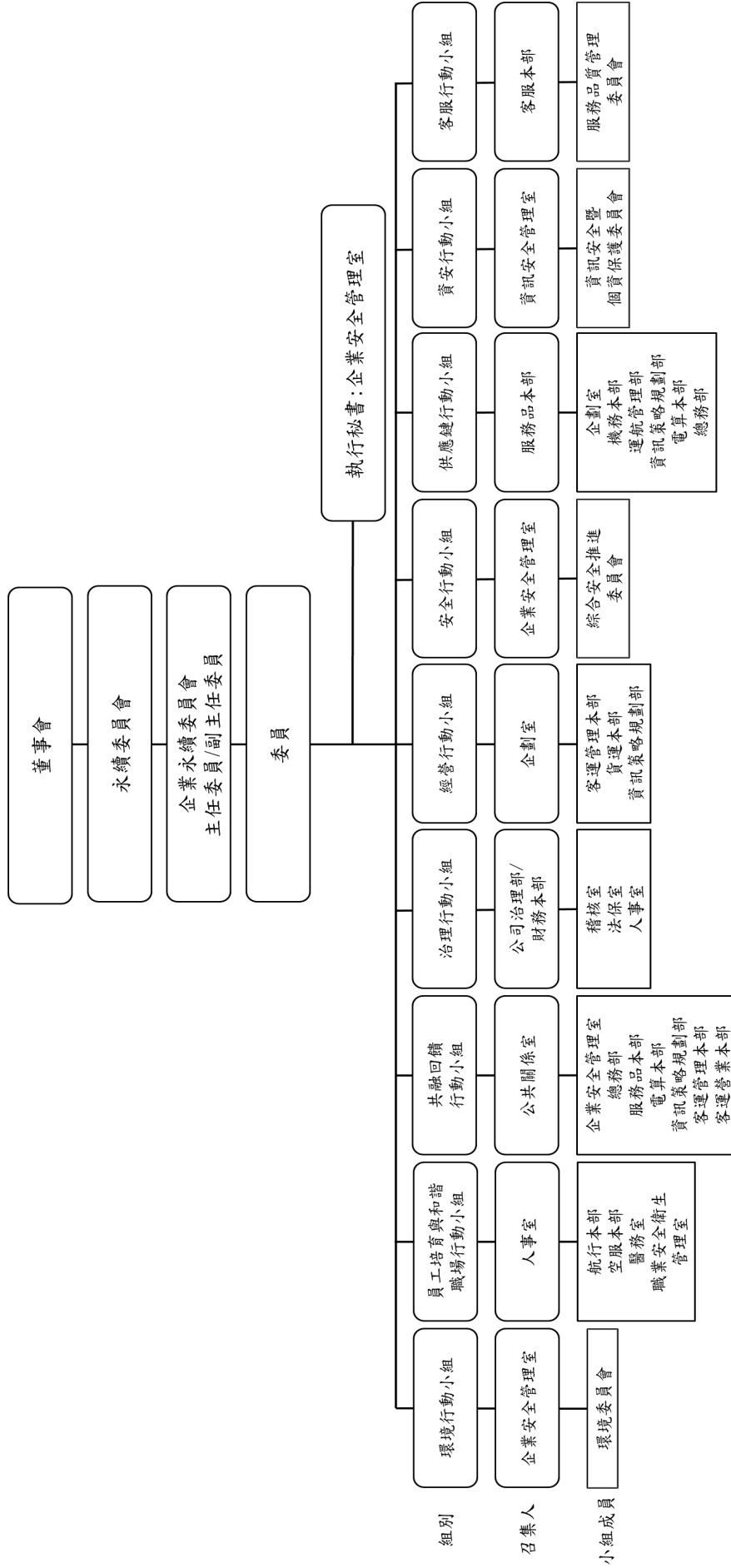

註 3：

溫室氣體排放量(單位：噸CO ₂ e)		110年	111年
航空器	直接排放(範疇一)	4,126,548	4,489,390
非航空器	直接排放(範疇一)	571	476
	間接排放(範疇二)	12,399	12,329
	其他間接排放(範疇三)	7,589	6,935
總計		4,147,107	4,509,130

註 4：

水資源總使用量(單位：立方米)	110年	111年
自來水	130,432	125,778
冷凝水及雨水回收	4,165	6,081
總計	134,597	131,859

註 5：

南崁園區廢棄物產生與資源回收量 (單位：公斤)	110年	111年
一般廢棄物	191,600	181,960
有害事業廢棄物(註)	65	70
資源回收	28,126	52,561

註：有害事業廢棄物皆為醫療廢棄物。

(六) 履行誠信經營情形及與上市上櫃公司誠信經營守則差異情形及原因：

評估項目	運作情形			與上市上櫃公司誠信經營守則差異情形及原因
	是	否	摘要說明	
<p>一、訂定誠信經營政策及方案</p> <p>(一)公司是否制定經董事會通過之誠信經營政策，並於規章及對外文件中明示誠信經營之政策、作法，以及董事會與高階管理階層積極落實經營政策之承諾？</p>	V		本公司業經董事會決議訂定「誠信經營守則」，並將相關條文揭露於員工入口網站，供員工隨時查閱與自我檢視，該守則已詳細說明本公司誠信經營之政策、作法，以及董事會與高階管理階層積極落實經營此政策之承諾。另於永續報告書中，明示誠信經營、公平交易之理念，以提倡並宣導誠信行為。	無差異。
<p>(二)公司是否建立不誠信行為風險之評估機制，定期分析及評估營業範圍內具較高不誠信行為風險之營業活動，並據以訂定防範不誠信行為方案，且至少涵蓋「上市上櫃公司誠信經營守則」第七條第二項各款行為之防範措施？</p>	V		本公司於「誠信經營守則」明示相關誠信經營作業程序及行為指南；並針對營業範圍內具較高不誠信行為風險之營業活動予以事先評估並制定防範指標，並建立評估機制，且涵蓋「上市上櫃公司誠信經營守則」第七條第二項各款行為。	無差異。
<p>(三)公司是否於防範不誠信行為方案內明定作業程序、行為指南、違規之懲戒及申訴制度，且落實執行，並定期檢討修正前揭方案？</p>	V		本公司訂定「誠信經營守則」及「道德行為準則」，並依前開規範建立作業程序、行為指南及申訴處理辦法，以落實執行。另訂定「反托拉斯法遵法準則」，協助公司誠信經營政策，於內部管理及外部商業活動中確實執行。	無差異。
<p>二、落實誠信經營</p> <p>(一)公司是否評估往來對象之誠信紀錄，並於其與往來交易對象簽訂之契約中明定誠信行為條款？</p>	V		本公司以公平與透明之方式進行商業活動，於商業往來前，考量代理商、供應商、客戶或其他商業往來交易對象之合法性及是否有不誠信行為紀錄，避免與有不誠信行為紀錄者進行交易。 另與他人簽訂契約之內容依循誠信經營政策，及交易相對人如涉及不誠信行為，得隨時終止或解除契約之條款。	無差異。

評估項目	運作情形			與上市上櫃公司誠信經營守則差異情形及原因
	是	否	摘要說明	
(二)公司是否設置隸屬董事會之推動企業誠信經營專責單位，並定期(至少一年一次)向董事會報告其誠信經營政策與防範不誠信行為方案及監督執行情形？	V		本公司由人事單位推動企業誠信經營業務，並每年一次定期向董事會報告執行情形。	無差異。
(三)公司是否制定防止利益衝突政策、提供適當陳述管道，並落實執行？	V		本公司於「道德行為準則」明示凡公司人員應避免利益衝突，且應主動說明有無潛在利益衝突，另制定申訴處理辦法，提供適當陳述管道。	無差異。
(四)公司是否為落實誠信經營已建立有效的會計制度、內部控制制度，並由內部稽核單位依不誠信行為風險之評估結果，擬訂相關稽核計畫，並據以查核防範不誠信行為方案之遵循情形，或委託會計師執行查核？	V		本公司已建立有效會計制度、內部控制制度、內部稽核實施細則等，並定期安排內、外部稽核人員(包含ISO驗證機構及會計師等)進行稽查，持續檢視以落實誠信經營。	無差異。
(五)公司是否定期舉辦誠信經營之內、外部之教育訓練？	V		本公司對新進員工於到任時宣導道德行為準則及企業倫理相關規範，並將相關條文揭露於員工入口網站，亦實施定期內部訓練，111年8月18日起，對全球空地勤員工誠信經營議題相關之線上教育訓練(含道德心與長榮精神、道德行為準則暨誠信經營守則、反托拉斯法遵法準則暨防範內線交易等相關課程)計9,922人，完訓率100%。	無差異。

評估項目	運作情形			與上市上櫃公司誠信經營守則差異情形及原因
	是	否	摘要說明	
三、公司檢舉制度之運作情形				
(一)公司是否訂定具體檢舉及獎勵制度，並建立便利檢舉管道，及針對被檢舉對象指派適當之受理專責人員？	V		本公司依「誠信經營守則」等規範明訂「長榮航空公司申訴處理辦法」等相關制度，臚列檢舉制度、管道及受理專責人員，員工得依該辦法提出申訴。	無差異。
(二)公司是否訂定受理檢舉事項之調查標準作業程序、調查完成後應採取之後續措施及相關保密機制？	V		本公司依「誠信經營守則」等規範訂定申訴處理調查標準作業程序、後續措施及保密機制。	無差異。
(三)公司是否採取保護檢舉人不因檢舉而遭受不當處置之措施？	V		本公司依「誠信經營守則」等規範保護檢舉人不因檢舉情事而遭不當處置之措施。	無差異。
四、加強資訊揭露				
(一)公司是否於其網站及公開資訊觀測站，揭露其所定誠信經營守則內容及推動成效？	V		本公司於員工入口網站及企業網頁中揭露「誠信經營守則」，並於公開資訊觀測站及「永續報告書」等公開文件中，明示誠信經營、公平交易之推動成效。	無差異。
五、公司如依據「上市上櫃公司誠信經營守則」定有本身之誠信經營守則者，請敘明其運作與所定守則之差異情形：無差異。				
六、其他有助於瞭解公司誠信經營運作情形之重要資訊（如公司檢討修正其訂定之誠信經營守則等情形）：無。				

(七)公司訂定公司治理守則及相關規章之查詢方式：

請至 <https://mops.twse.com.tw>、<https://www.evaair.com> 與 <https://stock.evergreen.com.tw> 查詢。

(八)其他足以增進對公司治理運作情形之瞭解的重要資訊：

1. 本公司於第 9 屆公司治理評鑑名列所有上市公司百分之六至百分之二十，顯示本公司在公司治理運作上表現良好。
2. 本公司經理人參與公司治理有關之進修與訓練：

姓名	專業訓練機構	訓練課程及時數
孫嘉明 總經理	社團法人中華公司治理協會	公司治理與證券法規(3 小時)
	財團法人台灣永續能源研究基金會	邁向淨零排放(Net-Zero)的碳管理趨勢與因應之道(3 小時)
	社團法人中華公司治理協會	資安公司治理-建構上市櫃公司資安防護策略(3 小時)

姓名	專業訓練機構	訓練課程及時數
蔡大煒 (財務主管)	社團法人中華公司治理協會	資安公司治理-建構上市櫃公司資安防護策略(3小時)

3. 與財務資訊透明有關人員，參加專業訓練機構或取得主管機關指定之相關證照情形：

(1)內部稽核人員

姓名	專業訓練機構	訓練課程及時數
李一中 (稽核主管)	中華民國內部稽核協會	從案例談內部稽核新定位-倫理道德與法律的交會(6小時) 子公司稽核實務(6小時)

內部稽核人員取得主管機關指定之相關證照情形

(A)國際內部稽核師：3人

(B)國際內控自評師：1人

(C)ISO9001 主導稽核員：8人

(D)證基會舉辦之企業內部控制基本能力測驗：1人

(E)舞弊稽核師：1人

(2)會計主管人員

姓名	專業訓練機構	訓練課程及時數
江靜蘭	財團法人中華民國會計研究發展基金會	發行人證券商證券交易所會計主管持續進修班(職業道德法律責任、公司治理、審計共12小時)
	財團法人台灣永續能源研究基金會	邁向淨零排放(Net-Zero)的碳管理趨勢與因應之道(3小時)

(九) 內部控制制度執行狀況：

1. 內部控制制度聲明書

長榮航空股份有限公司
內部控制制度聲明書

日期：民國112年3月13日

本公司民國 111 年度之內部控制制度，依據自行評估的結果，謹聲明如下：

- 一、本公司確知建立、實施和維護內部控制制度係本公司董事會及經理人之責任，本公司業已建立此一制度。其目的係在對營運之效果及效率(含獲利、績效及保障資產安全等)、報導具可靠性、及時性、透明性及符合相關規範暨相關法令規章之遵循等目標的達成，提供合理的確保。
- 二、內部控制制度有其先天限制，不論設計如何完善，有效之內部控制制度亦僅能對上述三項目標之達成提供合理的確保；而且，由於環境、情況之改變，內部控制制度之有效性可能隨之改變。惟本公司之內部控制制度設有自我監督之機制，缺失一經辨認，本公司即採取更正之行動。
- 三、本公司係依據「公開發行公司建立內部控制制度處理準則」(以下簡稱「處理準則」)規定之內部控制制度有效性之判斷項目，判斷內部控制制度之設計及執行是否有效。該「處理準則」所採用之內部控制制度判斷項目，係為依管理控制之過程，將內部控制制度劃分為五個組成要素：1.控制環境，2.風險評估，3.控制作業，4.資訊及溝通，及5.監督作業。每個組成要素又包括若干項目。前述項目請參見「處理準則」之規定。
- 四、本公司業已採用上述內部控制制度判斷項目，評估內部控制制度之設計及執行的有效性。
- 五、本公司基於前項評估結果，認為本公司於民國111年12月31日的內部控制制度(含對子公司之監督與管理)，包括瞭解營運之效果及效率目標達成之程度、報導係屬可靠、及時、透明及符合相關規範暨相關法令規章之遵循有關的內部控制制度等之設計及執行係屬有效，其能合理確保上述目標之達成。
- 六、本聲明書將成為本公司年報及公開說明書之主要內容，並對外公開。上述公開之內容如有虛偽、隱匿等不法情事，將涉及證券交易法第二十條、第三十二條、第一百七十一條及第一百七十四條等之法律責任。
- 七、本聲明書業經本公司民國112年3月13日董事會通過，出席董事9人中，有0人持反對意見，餘均同意本聲明書之內容，併此聲明。

長榮航空股份有限公司

董事長：林寶水 簽章



總經理：孫嘉明 簽章

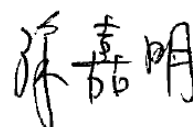

2. 委託會計師專案審查內部控制制度者，應揭露會計師審查報告：不適用。

(十) 最近年度及截至年報刊印日止，公司及其內部人員依法被處罰、公司對其內部人員違反內部控制制度規定之處罰內容、主要缺失與改善情形：無。

(十一) 最近年度及截至年報刊印日止，股東會及董事會之重要決議：

1. 股東會重要決議：

會議日期	重要議案摘要	執行情形
111年5月31日	1. 本公司 110 年度盈餘分配案。	股東紅利為現金股利每股配發新台幣 0.59169450 元，總計新台幣 3,163,332,510 元，現金股利已於 111 年 9 月 7 日發放完竣。
	2. 修訂「取得或處分資產處理程序」。	相關業務已遵照修訂後之「取得或處分資產處理程序」辦理。
	3. 修正公司「章程」。	本次章程修正業經經濟部經授商字第 11101107400 號函核准變更登記在案，且相關業務已遵照修正後之「章程」辦理。
	4. 補選一名董事。	本次董事補選業經經濟部經授商字第 11101107400 號函核准變更登記在案，且新任董事業已依照本公司章程及相關法令執行業務。

2. 董事會、審計委員會、薪資報酬委員會及永續委員會重要決議：

董事會會議日期、期別	重要議案	審計委員會/ 薪資報酬委員會/ 永續委員會 會議日期、期別、獨立董事 之意見及審議結果	公司對審計 委員會/薪 資報酬委員 會/永續委 員會意見之 處理
111年 1月19日 (第1次)	1. 修訂「經理人酬金給付辦法」之附表「經理人職級薪津架構標準」。 2. 決議經理人 111 年度薪津。 <u>董事利益迴避及議案表決情形</u> ● 因孫董事嘉明就本案有自身利害關係，故須依法迴避。 ● 除依法迴避未參與討論及表決之董事外，其餘出席之 7 名董事同意，本案照案通過。	111.1.19 111 年第 1 次薪資報酬委員會 1. 審議結果：全體出席委員同意通過。 2. 獨立董事提出反對、保留意見或重大建議：無。	無

董事會會議 日期、期別	重要議案	審計委員會/ 薪資報酬委員會/ 永續委員會 會議日期、期別、獨立董事 之意見及審議結果	公司對審計 委員會/薪 資報酬委員 會/永續委 員會意見之 處理
	3. 決議董事長 111 年度薪津及業務執行費用。 <u>董事利益迴避及議案表決情形</u> ● 因林董事長寶水就本案有自身利害關係，故須依法迴避。 ● 除依法迴避未參與討論及表決之董事外，其餘出席之 7 名董事同意，本案照案通過。		
	4. 決議提請股東常會補選一名董事。 5. 決議提請股東常會解除補選之新任董事競業限制。 6. 決議召開本公司 111 年股東常會。	—	—
111 年 3 月 14 日 (第 2 次)	1. 通過 110 年度營業報告。 2. 通過 110 年度個體財務報告及合併財務報告。 3. 通過 110 年度盈餘分配。 4. 通過 110 年度「內部控制制度聲明書」。 5. 修訂「內部控制制度」及「內部稽核實施細則」。 6. 決議與以色列「Israel Aerospace Industries Ltd.」簽署 777-300ER 客機改裝貨機及維修合約。 7. 修訂「取得或處分資產處理程序」。 8. 修訂「取得或處分資產及其他財務事項核決權限表」。	111.3.14 111 年第 1 次審計委員會 1. 審議結果：全體出席委員同意通過。 2. 獨立董事提出反對、保留意見或重大建議：無。	無
	9. 決議 110 年度員工酬勞案。 10. 決議 110 年度董事酬勞案。	111.3.14 111 年第 2 次薪資報酬委員會 1. 審議結果：全體出席委員同意通過。 2. 獨立董事提出反對、保留意見或重大建議：無。	無

董事會會議 日期、期別	重要議案	審計委員會/ 薪資報酬委員會/ 永續委員會 會議日期、期別、獨立董事 之意見及審議結果	公司對審計 委員會/薪 資報酬委員 會/永續委 員會意見之 處理
	11. 追認變更印度分公司代表人。 12. 訂定本公司國內第五次無擔保轉換公司債轉換為普通股之增資基準日。 13. 指定保管背書保證專用印鑑章之專責人員。 14. 修訂本公司「章程」。 15. 決議提名 1 名董事候選人。 16. 修訂本公司 111 年股東常會議程。	—	—
111 年 5 月 6 日 (第 4 次)	1. 追認認購「長汎旅行社(股)公司」現金增資股案。 <u>董事利益迴避及議案表決情形</u> ● 因陳董事憲弘亦擔任「長汎旅行社(股)公司」董事長，故須依法迴避。 ● 除依法迴避未參與討論及表決之董事外，其餘出席之 7 名董事同意，本案照案通過。 2. 追認向「長榮空運倉儲(股)公司」承租不動產案。 3. 決議向美國「波音公司」購買乙架 777F 貨機案。 4. 通過本公司 111 年第 1 季合併財務報告案。 5. 修訂「內部控制制度」案。	111.5.5 111 年第 2 次審計委員會 1. 審議結果：全體出席委員同意通過。 2. 獨立董事提出反對、保留意見或重大建議：無。	無
	6. 訂定本公司國內第五次無擔保轉換公司債轉換為普通股之增資基準日案。 7. 變更菲律賓分公司與銀行往來業務簽署人案。 8. 通過 110 年度「現代奴役法聲明書」案。	—	—

董事會會議日期、期別	重要議案	審計委員會/ 薪資報酬委員會/ 永續委員會 會議日期、期別、獨立董事 之意見及審議結果	公司對審計 委員會/薪 資報酬委員 會/永續委 員會意見之 處理
111年 8月3日 (第5次)	1. 決議向關係人「長照(上海)企業管理諮詢有限公司」續租辦公室案。 2. 通過111年第2季合併財務報告案。	111.8.3 111年第3次審計委員會 1. 審議結果：全體出席委員同意通過。 2. 獨立董事提出反對、保留意見或重大建議：無。	無
	3. 設立德國慕尼黑辦事處，並變更德國分公司登記地址及新增營業項目案。 4. 訂定本公司國內第五次無擔保轉換公司債轉換為普通股之增資基準日案。 5. 變更金融機構之被授權人及衍生性商品交易之授權交易人員案。 6. 變更馬來西亞吉隆坡分公司與銀行往來業務之簽署人案。 7. 修訂「董事進修推行要點」案。	—	—
111年 11月2日 (第6次)	1. 追認出租8架客機予「立榮航空(股)公司」案。 <u>董事利益迴避及議案表決情形</u> ● 因孫董事嘉明、張董事明煜亦擔任「立榮航空(股)公司」董事，故須依法迴避。 ● 除依法迴避未參與討論及表決之董事外，其餘出席之7名董事同意，本案照案通過。 2. 決議提前終止與「立榮航空(股)公司」之2架ATR72-600型客機租賃契約，並出售該2架客機予立榮案。 <u>董事利益迴避及議案表決情形</u> ● 因孫董事嘉明、張董事明煜亦擔任「立榮航空(股)公司」董事，故須依法迴避。	111.11.2 111年第4次審計委員會 1. 審議結果：全體出席委員同意通過。 2. 獨立董事提出反對、保留意見或重大建議：無。	無

董事會會議 日期、期別	重要議案	審計委員會/ 薪資報酬委員會/ 永續委員會 會議日期、期別、獨立董事 之意見及審議結果	公司對審計 委員會/薪 資報酬委員 會/永續委 員會意見之 處理
	<ul style="list-style-type: none"> ● 除依法迴避未參與討論及表決之董事外，其餘出席之 7 名董事同意，本案照案通過。 3. 決議向關係人「長照(深圳)企業管理諮詢有限公司」續租辦公室案。 4. 通過本公司 111 年第 3 季合併財務報告案。 		
	<ul style="list-style-type: none"> 5. 訂定本公司國內第五次無擔保轉換公司債轉換為普通股之增資基準日案。 6. 修訂「董事會議事規則」案。 	—	—
111 年 12 月 23 日 (第 7 次)	<ul style="list-style-type: none"> 1. 出售「長榮鋼鐵(股)公司」股份案。 2. 訂定「簽證會計師事務所非確信服務預先核准政策」案。 3. 委任簽證會計師並決議其報酬案。 	111.12.23 111 年第 5 次審計委員會 1. 審議結果:全體出席委員同意通過。 2. 獨立董事提出反對、保留意見或重大建議:無。	無
	<ul style="list-style-type: none"> 4. 修訂「經理人酬金給付辦法」之附表「經理人職級薪津架構標準」案。 5. 決議董事長 111 年度年終獎金案。 <p><u>董事利益迴避及議案表決情形</u></p> <ul style="list-style-type: none"> ● 因林董事長寶水就本案有自身利害關係，故須依法迴避。 ● 除依法迴避未參與討論及表決之董事外，其餘出席之 8 名董事同意，本案照案通過。 6. 決議董事長 112 年度薪津及業務執行費用案。 <p><u>董事利益迴避及議案表決情形</u></p> <ul style="list-style-type: none"> ● 因林董事長寶水就本案有自身利害關係，故須依法迴避。 	111.12.23 111 年第 3 次薪資報酬委員會 1. 審議結果:全體出席委員同意通過。 2. 獨立董事提出反對、保留意見或重大建議:無。	無

董事會會議日期、期別	重要議案	審計委員會/ 薪資報酬委員會/ 永續委員會 會議日期、期別、獨立董事 之意見及審議結果	公司對審計 委員會/薪 資報酬委員 會/永續委 員會意見之 處理
	<ul style="list-style-type: none"> ● 除依法迴避未參與討論及表決之董事外，其餘出席之 8 名董事同意，本案照案通過。 <p>7. 決議經理人 111 年度年終獎金案。</p> <p><u>董事利益迴避及議案表決情形</u></p> <ul style="list-style-type: none"> ● 因孫董事嘉明就本案有自身利害關係，故須依法迴避。 ● 除依法迴避未參與討論及表決之董事外，其餘出席之 8 名董事同意，本案照案通過。 <p>8. 決議經理人 112 年度薪津案。</p> <p><u>董事利益迴避及議案表決情形</u></p> <ul style="list-style-type: none"> ● 因孫董事嘉明就本案有自身利害關係，故須依法迴避。 ● 除依法迴避未參與討論及表決之董事外，其餘出席之 8 名董事同意，本案照案通過。 		
	<p>9. 訂定「112 年度內部稽核計畫」案。</p> <p>10. 修訂「內部重大資訊處理作業程序」案。</p> <p>11. 設置「永續委員會」，並訂定「永續委員會組織規程」案。</p> <p>12. 委任第一屆「永續委員會」委員案。</p> <p>13. 修訂「公司治理守則」案。</p> <p>14. 通過 112 年度營業計畫及預算案。</p>	—	—
112 年 2 月 10 日 (第 1 次)	<p>1. 決議提請股東常會改選董事。</p> <p>2. 決議提請股東常會解除改選後新任董事競業限制。</p> <p>3. 決議召開 112 年股東常會。</p>	—	—

董事會會議日期、期別	重要議案	審計委員會/ 薪資報酬委員會/ 永續委員會 會議日期、期別、獨立董事 之意見及審議結果	公司對審計 委員會/薪 資報酬委員 會/永續委 員會意見之 處理
112年 3月13日 (第2次)	1. 決議 111 年度員工酬勞案。 2. 決議 111 年度董事酬勞案。 3. 修訂「董事酬金給付辦法」。 4. 決議獨立董事出席董事會議及兼任功能性委員會委員之董事出席各委員會之出席費。	112.3.13 112 年第 1 次薪資報酬委員會 1. 審議結果:全體出席委員同意通過。 2. 獨立董事提出反對、保留意見或重大建議:無。	無
	5. 通過 111 年度營業報告。 6. 通過 111 年度個體財務報告及合併財務報告。 7. 通過 111 年度盈餘分配。 8. 通過 111 年度「內部控制制度聲明書」。 9. 修訂「內部控制制度」及「內部稽核實施細則」。 10. 決議向美國「波音公司」購買 5 架 787-9 型客機。	112.3.13 112 年第 1 次審計委員會 1. 審議結果:全體出席委員同意通過。 2. 獨立董事提出反對、保留意見或重大建議:無。	無
	11. 訂定本公司國內第五次無擔保轉換公司債轉換為普通股之增資基準日。 12. 通過 112 年度「現代奴役法聲明書」。 13. 決議提名 9 名董事(含 3 名獨立董事,其中 1 名為公益性獨立董事)候選人。 14. 修訂 112 年股東常會議程。	—	—

(十二) 最近年度及截至年報刊印日止,董事或監察人對董事會通過重要決議有不同意見且有紀錄或書面聲明者,其主要內容:無。

(十三) 最近年度及截至年報刊印日止,公司有關人士辭職解任情形彙總表:無。

註:所稱公司有關人士係指董事長、總經理、會計主管、財務主管、內部稽核主管、公司治理主管及研發主管等。

五、簽證會計師公費資訊

(一) 會計師公費：

單位：新台幣仟元

會計師事務所名稱	會計師姓名	會計師查核期間	審計公費	非審計公費	合計	備註
安侯建業聯合會計師事務所	唐嘉鍵	111.01.01~ 111.12.31	6,170	4,149	10,319	非審計公費主要服務內容如下： 1.稅務簽證 2.稅務諮詢 3.BEPS 三層文據 4.兼營營業人直接扣抵法簽證 5.商務中心協議程序及收入查核 6.美國機場稅申報 7.工商登記
	蘇彥達					

註：本年度本公司若有更換會計師或會計師事務所者，應分別列示查核期間，及於備註欄說明更換原因，並依序揭露所支付之審計及非審計公費等資訊。非審計公費並應附註說明其服務內容。

(二) 更換會計師事務所且更換年度所支付之審計公費較更換前一年度之審計公費減少者，應揭露更換前後審計公費金額及原因：無。

(三) 審計公費較前一年度減少達百分之十以上者，應揭露審計公費減少金額、比例及原因：係因部分審計公費調整至非審計公費所致。

六、更換會計師資訊：

(一)關於前任會計師：

更換日期	民國 111 年 12 月 23 日董事會通過		
更換原因及說明	配合事務所內部人員調整。		
說明係委任人或會計師終止或不接受委任	當事人 情 況	會計師	委任人
	主動 終止委任	無此情形	
	不再接受 (繼續)委任		
最新兩年內簽發無保留意見以外之查核報告書意見及原因	無此情形		
與發行人有無不同意見	有	-	會計原則或實務
		-	財務報告之揭露
		-	查核範圍或步驟
		-	其 他
	無	✓	
	說明		
其他揭露事項 (本準則第十條第六款第一目之四至第一目之七應加以揭露者)	無此情形		

(二)關於繼任會計師：

事務所名稱	安侯建業聯合會計師事務所
會計師姓名	陳雅琳、蘇彥達
委任之日期	民國 111 年 12 月 23 日董事會通過
委任前就特定交易之會計處理方法或會計原則及對財務報告可能簽發之意見諮詢事項及結果	無此情形
繼任會計師對前任會計師不同意見事項之書面意見	無此情形

(三)前任會計師對本準則第 10 條第 6 款第 1 目及第 2 目之 3 事項之復函：無。

七、公司之董事長、總經理、負責財務或會計事務之經理人，最近一年內曾任職於簽證會計師所屬事務所或其關係企業者，應揭露其姓名、職稱及任職於簽證會計師所屬事務所或其關係企業之期間：無。

八、最近年度及截至年報刊印日止，董事、經理人及持股比例超過百分之十之股東股權移轉及股權質押變動情形

(一)董事、經理人及大股東股權變動情形

職稱 (註)	姓名	111 年度		當年度截至 112 年 3 月 26 日	
		持有股數 增(減)數	質押股數 增(減)數	持有股數 增(減)數	質押股數 增(減)數
董事長	長榮海運股份有限公司	0	0	0	0
	代表人：林寶水	0	0	0	0
董事	長榮海運股份有限公司	0	0	0	0
	代表人：陳憲弘	(439)	0	0	0
董事	長榮國際儲運股份有限公司	0	0	0	0
	代表行使董事職務之人： 戴錦銓	0	0	0	0
董事	長榮國際股份有限公司	163,034,000	0	0	0
	代表人：吳景明	0	0	0	0
	代表人：張明煜	0	0	0	0
董事	長榮物流股份有限公司	0	0	0	0
	代表人：孫嘉明	0	0	0	0
獨立董事	簡又新	0	0	0	0
	許順雄	0	0	0	0
	吳宗寶	0	0	0	0
大股東	長榮海運股份有限公司	0	0	0	0
大股東	長榮國際股份有限公司	163,034,000	0	0	0
總經理	孫嘉明	0	0	0	0
首席 副總經理	何慶生	0	0	0	0
副總經理	許惠森	0	0	0	0
副總經理	陳耀銘	(3,000)	0	0	0
副總經理	普維屏	0	0	0	0
副總經理 (財務主管)	蔡大煒	(45,000)	0	0	0

職稱 (註)	姓名	111 年度		當年度截至 112 年 3 月 26 日	
		持有股數 增(減)數	質押股數 增(減)數	持有股數 增(減)數	質押股數 增(減)數
副總經理	廖至維	(75,000)	0	0	0
副總經理	潘信修	0	0	0	0
副總經理	王振興	0	0	0	0
副總經理	陸玉娟	0	0	0	0
副總經理	莊世雄	(9,000)	0	0	0
副總經理	李正傑	(9,000)	0	0	0
副總經理	蕭錦隆	0	0	0	0
副總經理	陳啟弘	0	0	0	0
副總經理	黃世銘	(8,000)	0	0	0
副總經理	葉時忠	(83,000)	0	0	0
副總經理	侯憲裕	0	0	0	0
副總經理	蘇偉仁	(27,000)	0	0	0
協理	周玉娟	0	0	0	0
協理	李一中	0	0	0	0
協理	陳姿伶 (就任日：112.01.01)	-	-	0	0
協理	彭博洲 (就任日：112.01.01)	-	-	0	0
協理	宋海崙	0	0	0	0
協理 (會計主管)	江靜蘭	0	0	0	0
協理	何麗真	0	0	0	0
協理 (公司治理主管)	謝淑蕙	0	0	0	0
協理	江偉督	0	0	0	0
協理	林書芬	0	0	0	0
協理	陳仕明	0	0	0	0

職 稱 (註)	姓 名	111 年度		當年度截至 112 年 3 月 26 日	
		持有股數 增(減)數	質押股數 增(減)數	持有股數 增(減)數	質押股數 增(減)數
協理	葉武漢	0	0	0	0
協理	張玉珩	0	0	0	0
協理	彭翠莉	1,000	0	0	0
協理	邱崇禹	0	0	0	0
協理	曾文江	(3,000)	0	0	0
協理	劉信政	0	0	0	0
協理	林玄修 (就任日：112.01.01)	-	-	0	0
協理	吳淑馨	0	0	0	0
協理	陳裕厚	0	0	0	0
協理	張明弘	0	0	0	0
協理	劉瑩君	0	0	0	0
協理	郭明楨	0	0	0	0
協理	楊秀慧	0	0	0	0
協理	許 平	0	0	0	0
協理	劉 瑛	1,000	0	0	0
協理	王培基	0	0	0	0
協理	李佳芳	(15,000)	0	(2,000)	0
協理	劉文章	0	0	0	0
協理	游家傑	(9,000)	0	0	0
協理	吳淑萍	0	0	0	0
協理	黃俊雄	0	0	0	0
協理	王源祥	0	0	0	0
協理	許淑卿	0	0	0	0
協理	王華才	(40,000)	0	0	0
協理	李 康	0	0	0	0

職稱 (註)	姓名	111 年度		當年度截至 112 年 3 月 26 日	
		持有股數 增(減)數	質押股數 增(減)數	持有股數 增(減)數	質押股數 增(減)數
協理 (資訊安全長)	陳家川	(7,000)	0	0	0
協理	陳水鋒	0	0	0	0
協理	鍾凱成	0	0	0	0
協理	葉佳怡	0	0	0	0

註：持有公司股份總額超過百分之十股東應註明為大股東，並分別列示。

(二)股權移轉資訊：不適用。

(三)股權質押資訊：不適用。

九、持股比例占前十名之股東，其相互間為關係人或為配偶、二親等以內之親屬關係資訊

112年3月26日(股東常會停止過戶日)

姓名(註1)	本人持有股份		配偶、未成年子女持有股份		利用他人名義持有股份		前十大股東相互間具有關係人或為配偶、二親等以內之親屬關係者，其名稱或姓名及關係。(註3)		備註
	股數	持股比例%	股數	持股比例%	股數	持股比例%	名稱(或姓名)	關係	
長榮海運股份有限公司	776,541,111	14.48	不適用		0	0	長榮國際儲運	長榮海運為長榮國際儲運之董事	無
							長榮國際	長榮海運主要股東轉投資之公司	
							長榮鋼鐵	長榮海運之董事	
代表人：張衍義	0	0.00	0	0.00	0	0	長榮國際儲運	董事	無
長榮國際股份有限公司	712,296,304	13.28	不適用		0	0	長榮海運	長榮國際主要股東轉投資之公司	無
								代表人：聖世股份有限公司	
中國信託商業銀行受託保管華光投資公司投資專戶	480,386,482	8.96	不適用		0	0	無	無	無
永豐商業銀行受託保管長友控股有限公司投資專戶	229,560,000	4.28	不適用		0	0	無	無	無
長榮鋼鐵股份有限公司	204,672,763	3.82	不適用		0	0	長榮海運	長榮鋼鐵為長榮海運之董事	無
								代表人：林耿立	
張榮發	131,970,122	2.46	0	0.00	0	0	張國政	具有二親等以內之關係	無

姓名(註1)	本人持有股份		配偶、未成年子女持有股份		利用他人名義合計持有股份		前十大股東相互間具有關係人或為配偶、二親等以內之親屬關係者，其名稱或姓名及關係。(註3)		備註
	股數	持股比例%	股數	持股比例%	股數	持股比例%	名稱(或姓名)	關係	
張國政	92,460,183	1.72	0	0.00	0	0	張榮發	具有二親等以內之關係	無
							聖世股份有限公司	大股東	無
新制勞工退休基金	61,711,078	1.15	不適用		0	0	無	無	無
長榮國際儲運股份有限公司	48,957,013	0.91	不適用		0	0	長榮海運	長榮國際儲運之董事	無
							張衍義	長榮國際儲運之董事	
代表人：邱顯育	20,000	0.00	0	0.00	0	0	無	無	無
永豐商業銀行受託保管全亞管理股份有限公司投資專戶	36,840,000	0.69	不適用		0	0	無	無	無

註1：應將前十名股東全部列示，屬法人股東者應將法人股東名稱及代表人姓名分別列示。

註2：持股比例之計算係指分別以自己名義、配偶、未成年子女或利用他人名義計算持股比例。

註3：將前揭所列示之股東包括法人及自然人，應依發行人財務報告編製準則規定揭露彼此間之關係。

十、公司、公司之董事、經理人及公司直接或間接控制之事業對同一轉投資事業之持股數，
並合併計算綜合持股比例

111年12月31日
單位：股；%

轉投資事業 (註)	本公司投資		董事、經理人及 直接或間接控制 事業之投資		綜合投資	
	股數	持股 比例	股數	持股 比例	股數	持股 比例
Sky Castle Investment Ltd.	5,500,000	100.00	0	0	5,500,000	100.00
Evergreen Airways Service (Macau) Ltd.	未發行股票	99.00	未發行股票	0	未發行股票	99.00
PT Perdana Andalan Air Service	40,800	51.00	0	0	40,800	51.00
EVA Flight Training Academy	10,000,000	100.00	0	0	10,000,000	100.00
長榮航太科技股份有限公司	206,189,241	58.44	41,123	0.01	206,230,364	58.45
長榮航勤股份有限公司	36,183,106	56.33	12,999,827	20.24	49,182,933	76.57
長榮空廚股份有限公司	76,557,790	49.80	38,432,625	25.00	114,990,415	74.80
長榮空運倉儲股份有限公司	72,750,000	60.625	16,049,392	13.37	88,799,392	74.00
翔利投資股份有限公司	2,680,000	100.00	0	0	2,680,000	100.00
長汎旅行社股份有限公司	4,110,374	25.18	1,443,240	8.84	5,553,614	34.02

註：係公司採用權益法之投資。

肆、募資情形

一、資本及股份

(一) 股本來源

單位：仟股；仟元

年 月	發行 價格 (面額)	核定股本(註)		實收股本		備註		
		股 數	金 額	股 數	金 額	股本來源	以現金以外之 財產抵充股款者	核准日期及文號
97.03	每股 10 元	4,000,000	40,000,000	3,906,815	39,068,150	公司債轉換 318,356 仟元	-	經濟部 97.04.11 經授商 字第 09701085730 號函
97.04	每股 10 元	4,000,000	40,000,000	3,942,677	39,426,773	公司債轉換 358,623 仟元	-	經濟部 97.06.30 經授商 字第 09701154430 號函
98.07	每股 10 元	4,000,000	40,000,000	2,262,677	22,626,773	減資彌補虧損 16,800,000 仟元	-	經濟部 98.07.24 經授商 字第 09801165370 號函
98.09	每股 10 元	4,000,000	40,000,000	2,962,677	29,626,773	現金增資 7,000,000 仟元	-	經濟部 98.10.12 經授商 字第 09801233470 號函
100.09	每股 10 元	4,000,000	40,000,000	3,258,945	32,589,450	盈餘轉增資 2,962,677 仟元	-	經濟部 100.10.20 經授商 字第 10001239600 號函
104.02	每股 10 元	4,000,000	40,000,000	3,858,945	38,589,450	現金增資 6,000,000 仟元	-	經濟部 104.03.06 經授商 字第 10401028870 號函
105.08	每股 10 元	4,500,000	45,000,000	4,051,892	40,518,923	盈餘轉增資 1,929,473 仟元	-	經濟部 105.09.29 經授商 字第 10501233140 號函
106.09	每股 10 元	4,500,000	45,000,000	4,173,449	41,734,490	盈餘轉增資 1,215,567 仟元	-	經濟部 106.09.13 經授商 字第 10601131380 號函
107.09	每股 10 元	4,500,000	45,000,000	4,382,121	43,821,215	盈餘轉增資 2,086,725 仟元	-	經濟部 107.10.01 經授商 字第 10701123880 號函
108.01	每股 10 元	5,500,000	55,000,000	4,682,121	46,821,215	現金增資 3,000,000 仟元	-	經濟部 108.02.22 經授商 字第 10801015500 號函
108.03	每股 10 元	5,500,000	55,000,000	4,687,087	46,870,877	公司債轉換 49,662 仟元	-	經濟部 108.04.24 經授商 字第 10801047840 號函
108.05	每股 10 元	5,500,000	55,000,000	4,712,950	47,129,507	公司債轉換 258,630 仟元	-	經濟部 108.06.04 經授商 字第 10801062800 號函
108.09	每股 10 元	7,000,000	70,000,000	4,853,569	48,535,695	盈餘轉增資 1,406,188 仟元	-	經濟部 108.10.04 經授商 字第 10801136110 號函
110.03	每股 10 元	7,000,000	70,000,000	4,923,497	49,234,980	公司債轉換 699,285 仟元	-	經濟部 110.04.16 經授商 字第 11001062140 號函
110.05	每股 10 元	7,000,000	70,000,000	5,030,220	50,302,209	公司債轉換 1,067,229 仟元	-	經濟部 110.06.08 經授商 字第 11001089530 號函
110.08	每股 10 元	7,000,000	70,000,000	5,130,768	51,307,686	公司債轉換 1,005,477 仟元	-	經濟部 110.09.14 經授商 字第 11001151290 號函
110.11	每股 10 元	7,000,000	70,000,000	5,138,538	51,385,387	公司債轉換 77,701 仟元	-	經濟部 110.12.01 經授商 字第 11001216300 號函
111.03	每股 10 元	7,000,000	70,000,000	5,272,220	52,722,209	公司債轉換 1,336,822 仟元	-	經濟部 111.04.07 經授商 字第 11101052700 號函
111.05	每股 10 元	7,000,000	70,000,000	5,287,293	52,872,938	公司債轉換 150,729 仟元	-	經濟部 111.05.30 經授商 字第 11101087180 號函
111.08	每股 10 元	7,000,000	70,000,000	5,346,225	53,462,260	公司債轉換 589,322 仟元	-	經濟部 111.08.24 經授商 字第 11101162600 號函
111.11	每股 10 元	7,000,000	70,000,000	5,358,125	53,581,255	公司債轉換 118,995 仟元	-	經濟部 111.11.24 經授商 字第 11101220460 號函

註：經濟部核定之資本總額。

單位：仟股

股份 種類	核定股本(註)			備註
	流通在外股份	未發行股份	合計	
普通股	5,358,125	1,641,875	7,000,000	上市公司股票

註：經濟部核定之資本總額。

(二) 股東結構

112年3月26日
(股東常會停止過戶日)

股東 結構 數量	政府 機構	金融 機構	其他 法人	個人	外國機構 及外人	合計
人數	8	26	523	304,579	1,404	306,540
持有股數(股)	83,086,934	61,040,293	1,860,472,326	1,979,756,651	1,378,917,396	5,363,273,600
持股比例(%)	1.55	1.14	34.69	36.91	25.71	100.00

(三) 股權分散情形

普 通 股

112年3月26日
(股東常會停止過戶日)

持股分級	股東人數	持有股數(股)	持股比例(%)
1 至 999	61,440	14,711,490	0.27
1,000 至 5,000	182,225	395,822,608	7.38
5,001 至 10,000	32,561	261,799,491	4.88
10,001 至 15,000	9,931	127,965,560	2.39
15,001 至 20,000	6,699	125,114,896	2.33
20,001 至 30,000	5,296	137,393,873	2.56
30,001 至 40,000	2,470	89,451,507	1.67
40,001 至 50,000	1,543	72,540,929	1.35
50,001 至 100,000	2,531	183,624,119	3.42
100,001 至 200,000	1,000	142,717,733	2.66
200,001 至 400,000	429	120,205,031	2.24
400,001 至 600,000	133	65,762,127	1.23
600,001 至 800,000	46	32,164,174	0.60
800,001 至 1,000,000	37	34,394,066	0.64
1,000,001 以上	199	3,559,605,996	66.38
合 計	306,540	5,363,273,600	100.00

(四) 主要股東名單

112年3月26日
(股東常會停止過戶日)

主要股東名稱	股份	持有股數(股)	持股比例(%)
長榮海運股份有限公司		776,541,111	14.48
長榮國際股份有限公司		712,296,304	13.28
中國信託商業銀行受託保管華光投資公司投資專戶		480,386,482	8.96
永豐商業銀行受託保管長友控股有限公司投資專戶		229,560,000	4.28
長榮鋼鐵股份有限公司		204,672,763	3.82
張榮發		131,970,122	2.46
張國政		92,460,183	1.72
新制勞工退休基金		61,711,078	1.15
長榮國際儲運股份有限公司		48,957,013	0.91
永豐商業銀行受託保管全亞管理股份有限公司投資專戶		36,840,000	0.69

(五) 最近二年度每股市價、淨值、盈餘、股利及相關資料

項目		年度	110年 (111年分配)	111年 (112年分配)	當年度截至 112年3月26日 (註8)	
每股市價 (註1)	最高		30.55元	37.60元	30.35元	
	最低		11.90元	22.75元	25.75元	
	平均		21.46元	31.75元	28.54元	
每股淨值	分配前		16.52元	16.41元	(註10)	
	分配後		(註2) 15.91元	15.61元	-	
每股盈餘	加權平均股數		5,047,217 仟股	5,308,111 仟股	-	
	(註3)	每股盈餘				
		追溯調整前		1.31元	1.34元	(註10)
	追溯調整後		1.31元	(註9) 1.34元	-	
每股股利	現金股利		0.59169450元	0.80元	-	
	無償配股	盈餘配股		-	(註9) -	
		資本公積配股		-	(註9) -	
	累積未付股利(註4)		-	(註9) -	-	
投資報酬分析	(註5)	本益比				
		追溯調整前		14.34	22.72	-
		追溯調整後		14.34	(註9) 22.72	-
	本利比(註6)		31.74	38.06	-	
現金股利殖利率(註7)		3.15%	2.63%	-		

*若有以盈餘或資本公積轉增資配股時，並應揭露按發放之股數追溯調整之市價及現金股利資訊。

- 註 1：列示各年度普通股最高及最低市價，並按各年度成交值與成交量計算各年度平均市價。
- 註 2：以年底已發行之股數為準並依據次年度股東會決議分配之情形填列。
- 註 3：如有因無償配股等情形而須追溯調整者，應列示調整前及調整後之每股盈餘。
- 註 4：權益證券發行條件如有規定當年度未發放之股利得累積至有盈餘年度發放者，應分別揭露截至當年度止累積未付之股利。
- 註 5：本益比＝當年度每股平均收盤價／每股盈餘。
- 註 6：本利比＝當年度每股平均收盤價／每股現金股利。
- 註 7：現金股利殖利率＝每股現金股利／當年度每股平均收盤價。
- 註 8：每股淨值、每股盈餘應填列截至年報刊印日止最近一季經會計師查核(核閱)之資料；其餘欄位應填列截至年報刊印日止之當年度資料。
- 註 9：民國 111 年盈餘分派俟股東會決議後定案。
- 註 10：截至 112 年 3 月 26 日止 112 年第 1 季財務資料尚未經會計師核閱。

(六) 公司股利政策及執行狀況

1. 公司章程所訂之股利政策

依本公司章程規定，年終結算如有盈餘，除提付應納稅款外，應先彌補累積虧損，次就其餘額提出百分之十為法定盈餘公積，但法定盈餘公積累積已達本公司實收資本額時，不在此限；並依規定提列或迴轉特別盈餘公積，加計前期累積未分配盈餘後，由董事會擬定盈餘分配案，提請股東會通過後分配之。但以現金股利發放股東紅利之全部或一部者，得經董事會以三分之二以上董事之出席，及出席董事過半數之決議後分配之，並報告股東會。

本公司股東紅利，得全數為現金，或現金及股票二者皆具，惟現金股利至少應為股利總額百分之十。

2. 本次股東會擬議股利分派之情形：

本公司業經 112 年 3 月 13 日董事會通過 111 年度盈餘分配案如下表所示，本案將提請 112 年 5 月 24 日股東常會報告後，依相關規定辦理。

普通股現金股利	每股新台幣 0.80 元	新台幣 4,290,309,886 元
---------	--------------	---------------------

(七) 本次股東會擬議之無償配股對公司營業績效及每股盈餘之影響：不適用。

(八) 員工酬勞及董事酬勞：

1. 公司章程所載員工酬勞及董事酬勞之成數或範圍：

本公司章程第 26 條規定如下：

本公司年度如有獲利，應提撥員工酬勞不得低於 1% 及董事酬勞不得高於 2%。但公司尚有累積虧損時，應預先保留彌補數額後，再依前述原則提撥員工酬勞及董事酬勞。

員工酬勞得以股票或現金為之；董事酬勞限以現金為之。

第一項所稱之獲利，係為當年度稅前利益扣除分派員工酬勞及董事酬勞前之利益。

員工酬勞及董事酬勞之金額連同員工酬勞之發放方式，應由董事會以董事三分之二以上之出席及出席董事過半數同意之決議行之，並報告股東會。

2.本期估列員工酬勞及董事酬勞金額之估列基礎、以股票分派之員工酬勞之股數計算基礎及實際分派金額若與估列數有差異時之會計處理：

本公司 111 年度員工酬勞及董事酬勞金額係依章程規定範圍內，以當年度獲利狀況一定比率估列，若實際金額與估列數有差異時，則依會計估計變動處理，並於發放年度調整入帳。

3.董事會通過分派酬勞情形：

(1)以現金或股票分派之員工酬勞及董事酬勞金額。若與認列費用年度估列金額有差異者，應揭露差異數、原因及處理情形：

本公司於 112 年 3 月 13 日董事會通過 111 年度員工酬勞新台幣 280,000,000 元及董事酬勞新台幣 8,883,562 元分派議案，董事會通過之配發金額與 111 年度估列金額無差異。

(2)以股票分派之員工酬勞金額及占本期個體或個別財務報告稅後純益及員工酬勞總額合計數之比例：不適用。

4.前一年度員工、董事及監察人酬勞之實際分派情形(包括分派股數、金額及股價)、其與認列員工、董事及監察人酬勞有差異者並應敘明差異數、原因及處理情形：

本公司實際分派 110 年度董事現金酬勞為新台幣 9,117,808 元，員工現金酬勞為新台幣 453,180,000 元，與擬議分派金額並無差異。

(九) 公司買回本公司股份情形：本公司無此情形。

二、公司債辦理情形

(一)尚未償還之公司債：

公司債種類	國內第五次無擔保轉換公司債
發行日期	110年9月1日
面額	新台幣10萬元
發行及交易地點	中華民國
發行價格	依票面金額十足發行
總額	新台幣50億元
利率	年利率0%
期限	五年 到期日：115年9月1日
保證機構	無
受託人	兆豐國際商業銀行
承銷機構	凱基證券股份有限公司
簽證律師	彭義誠 (翰辰法律事務所)
簽證會計師	唐嘉鍵、蘇彥達 (安侯建業聯合會計師事務所)
償還方法	除債券持有人依發行及轉換辦法第十條轉換為本公司普通股或依第十九條行使賣回權，或本公司依第十八條提前贖回，或本公司由證券商營業處所買回註銷者外，本公司於本轉換公司債到期時依債券面額以現金一次償還，款項將於到期日後五個營業日(含第五個營業日)內支付。
未償還本金	新台幣690,200仟元
贖回或提前清償之條款	請參閱本次轉換公司債發行及轉換辦法
限制條款	無
信用評等機構名稱、評等日期、公司債評等結果	無
附其他權利	截至年報刊印日止已轉換普通股、海外存託憑證或其他有價證券之金額 發行及轉換(交換或認股)辦法
發行及轉換、交換或認股辦法、發行條件對股權可能稀釋情形及對現有股東權益影響	依目前轉換價格18.9元，若全數轉換為本公司普通股，其最大之稀釋比率為0.68%，對現有股東權益影響有限
交換標的委託保管機構名稱	不適用

(二)辦理中之公司債：無。

(三)轉換公司債資料：

公司債種類		國內第五次無擔保轉換公司債	
項目	年度	111 年	當年度截至 112 年 3 月 26 日
	轉換公司債市價	最 高	194
最 低		122	137
平 均		164	149.05
轉換價格		18.9	
發行(辦理)日期及發行時轉換價格		110 年 9 月 1 日 19.20 元	
履行轉換義務方式		發行新股	

三、特別股辦理情形：無。

四、海外存託憑證辦理情形：無。

五、員工認股權憑證辦理情形：無。

六、限制員工權利新股辦理情形：無。

七、併購(包括合併、收購及分割)或受讓他公司股份發行新股辦理情形：無。

八、資金運用計畫執行情形：

本公司截至 112 年 3 月 26 日止，歷次發行之有價證券資金運用皆按照計畫進度執行，並符合預定效益。

伍、營運概況

一、業務內容

(一)業務範圍

1.本公司及其子公司(以下簡稱合併公司)所營業務之主要內容

- (1)民用及普通航空運輸業務。
- (2)醫療器材批發及零售業。
- (3)機體、零組件、發動機之維修及製造、加工與銷售。
- (4)航空站地勤業務。
- (5)空廚業務、食品製造業。
- (6)航空貨物集散站經營業。
- (7)除許可業務外，得經營法令非禁止或限制之業務。

2.營業比重

單位：新台幣仟元

項目 年度	客 運		貨 運		其 他		合 計	
	金 額	比 率	金 額	比 率	金 額	比 率	金 額	比 率
111 年度	31,875,006	23%	90,298,142	65%	15,895,459	12%	138,068,607	100%
110 年度	7,754,282	7%	85,180,787	82%	10,937,290	11%	103,872,359	100%

3.合併公司目前之服務項目

- (1)客運業務：國際間旅客航空運輸及定期、不定期承攬國際包機業務。
- (2)貨運業務：國際間貨物及快遞、郵件、包裹之運送。
- (3)空中銷售業務：機上免稅商品等之銷售。
- (4)航空器維修業務：機體、零組件、發動機之維修及製造、加工與銷售。
- (5)地勤業務：提供行李貨物裝卸、航機清潔以及各項航機地面設備支援。
- (6)空廚業務：提供航空公司班機之餐飲、食品製造與加工。
- (7)航空貨物集散站經營業務：提供進、出、轉口貨物儲存、裝拆盤櫃之處理。
- (8)訓練業務：飛航學員之訓練。

4.計畫開發之新服務

- (1)112年引進波音 787-9 客機將採三艙等座位規劃，提供旅客更多元選擇及優質服務。
- (2)免稅品預購網站暨 App 改版，以響應式網頁開發嶄新的購物網站，優化旅客跨裝置的購物體驗。
- (3)112年將逐步於全球各站點推廣建置雲端客服系統，提供全球旅客更多元之電話客服服務。
- (4)新一代貨運核心系統全面引進網際網路的新技術，分階段整合開發，功能特色包含操作環境介面 Web 化、自訂選單快速連結、淺顯易懂的圖形化介面設計、操作方式全面優化及整合作業流程相關資訊之自動化和無紙化，以提供客戶更優質的服務。

(5)精進官網/手機功能

- 導入帳戶轉帳功能(如：IATA Pay)，藉以降低信用卡交易手續費；另導入熱門電子支付工具，以增加旅客支付便利性。
- 機上免稅品交易，增加信用卡、Apple Pay、Google Pay、Samsung Pay 感應式支付。
- 新建澳洲、紐西蘭英文之官網及 App 平台，以擴展全球場站數位服務。
- 官網及 App 購票流程新增旅行保險加價購之服務，繼已上線的新加坡及香港市場，今年計畫於新市場推出此項服務，以強化全球資訊網的豐富性，並提供旅客一次性購足的便利體驗。

(6)持續推廣自動化服務

- 導入 REGULA 產品，除了提供護照資料解析，也提供其它旅行證件資料解析服務，以期增加資料驗證的正確性，並簡化機場作業流程。
- 提供部份團體旅客開放使用官網/手機 App 的報到服務，直接領取登機證。
- EVA Mobile App 開放員工網路報到，提升機場作業效率。
- 人臉辨識登機功能，預計新增兩個場站：美國紐約與休士頓機場。

(二)產業概況

1.產業之現況與發展

(1)航空客運市場

依國際航空運輸協會(IATA)統計，全球航空產業受疫情影響，迄今已損失近 1,900 億美元，解封後轉折點浮現，全球航空業者 112 年合計淨利預估可達 47 億美元，為疫後首度轉虧為盈。綜觀而言，全球受地緣政治、經濟衰退及油價等不確定性因素影響，仍存在極大風險。

(2)航空貨運市場

IATA 預估，112 年航空公司貨運量為 5,770 萬噸，年減 4.3%，主因單位收益下降，反映全球經濟、全球貿易正面臨挑戰，但收入仍比疫情前高出 50%以上。

2.產業上、中、下游之關聯性

航空運輸服務業係以提供客、貨運輸服務為主要內容，而其營運有賴上、中、下游各相關產業的支援及配合才得以提供完善的服務流程並滿足客戶需求：

■上游產業

飛機製造業及改裝廠、飛機引擎製造業、地面勤務設備製造業、飛機租賃業等。

■中游產業

石油業、飛機維修業、空廚業、地勤服務業、客貨運輸業等。

■下游產業

一般民眾、旅行社、貨運承攬業、快遞業等。

3.產品之各種發展趨勢

(1)航機舒適化設計

- 更輕更堅固的座椅，增加乘客的舒適性與乘坐空間。
- 個人化設備與機上娛樂系統的連結，降低接觸風險。
- 提供藍芽介面方便乘客使用個人藍芽耳機，享受臨場音效。
- 更薄更大的 4K 超高清解析度螢幕，提供身歷其境的影音感受。
- 更快速且穩定的衛星 Wi-Fi 連線，提供乘客更優質的網際網路連線及無線影音串流服務。

(2)拓展市場廣度及深度

隨著航空產業的發展進程，各航空公司對於航網佈建愈發重質且重量，不論透過拓展航點、加入航空聯盟、找尋聯營夥伴，甚至透過空陸及海空聯運，無不積極將其網路由點至面擴張，以滿足旅客需求。

(3)票價產品差異化

由過往依不同機票使用期限轉變為依附加服務需求設計不同之產品，並推出各式創新附加服務，提供旅客更豐富且多元選擇，以增加營利空間。

(4)空運貨源多元化

全球進出口動能旺盛，除原物料等傳統產業貨品外，半導體機台、消費性電子產品設備、冷鏈溫控服務、最具市場成長性的電商貨品及海轉空等急單效應，使空運之貨源呈現多元化。

4.產品競爭情形

依據民航局統計資料，本公司客運載客率在所有飛航台灣的國際航空公司中名列前茅，佔有率亦逐步提升。

台灣地區國際及兩岸航線航空公司客貨運量統計

航空 公司別	111 年度					
	客運				貨運	
	飛行班次(次)	座位總數(位)	載客人數(人)	載客率(%)	貨運噸數	載貨率(%)
長榮	12,492	3,996,534	2,156,895	54.0	763,748	86.13
中華	12,419	3,694,199	1,472,545	39.9	1,050,997	76.24
台灣虎航	1,385	249,300	151,717	60.9	248	53.11
華信	353	87,261	49,011	56.2	7,061	33.00
立榮	197	59,255	27,507	46.4	4,784	78.72
星宇	4,688	992,306	329,541	33.2	12,606	58.93
其他外籍	13,010	3,382,333	1,561,262	46.2	748,599	N/A
總計	44,544	12,461,188	5,748,478	46.1	2,588,043	N/A

資料來源：111 年 12 月民航統計月報；其中載客人數含過境旅客。

(三)技術及研發概況

1.最近年度及截至年報刊印日止投入之研發費用與開發成功之技術及產品

111 年度及截至年報刊印日止本公司共投入新台幣約 5,600 萬元於下列技術與產品開發：

研發產品	研發產品事項說明
新一代客服系統導入案	本公司導入新一代雲端客服系統，並陸續於台北及美洲客服中心建置啟用，具備多渠道進線及多項提升旅客服務流程之功能，如 Callback、Co-Browsing 及 Web Call 等，達成全球中英文客服 7*24 小時優質服務之重大里程碑。
全球資訊網零接觸服務開發案	本公司全球資訊網已推出機上電子期刊及機上酒菜單服務，除降低接觸風險外，同時減少機上刊物負載，達到節能減碳的綠色企業責任。另提供 Web 護照掃描服務，達零接觸之目標，亦簡化旅客報到及機場人員檢核證件之作業流程。
貨運運價管理系統改版	完成新一代運價管理系統強化作業，將運價管理系統完整改版至新一代貨運系統平台中，以提供運價管理與作業單位統一作業平台；並優化系統的輔佐資訊，提高資訊控管的精確度。
貨運預報通關系統改版	完成新貨運通關系統進化版，打破原有功能框架，重新定義新功能，並注入智能化功能，達到化繁為簡的操作環境。可節省作業時間、防範異常發生，並提升通關品質。
貨物處理費系統改版	完成貨物處理費管理系統改版優化作業，提升操作便利性，整合與簡化作業流程，補強勾稽與管理審核機制，強化異常控管，提升貨運處理費控管品質與效率，有效控管成本。
新一代伺服器監控系統導入建置	採用既有運用於資訊設備記錄收集工具，設計新一代伺服器監控系統，可免除成本支出，有效擴大伺服器監控範圍，提高系統服務等級，並藉由監視伺服器 CPU、磁碟空間和記憶體使用率等關鍵效能指標，完整達到伺服器可見性，提前排除造成伺服器運作中斷之因素，提高資訊應用環境運作可用度及整體資訊服務穩定度。
員工 Internet 上網安全防護機制	透過雲端安全上網防護機制，讓公司電腦免於直接接觸外部網站，降低零時差攻擊(zero-day attack)或安全漏洞惡意網站之威脅，隔離潛在風險，提高國內員工上網瀏覽安全防護。

2.未來之研發計畫

(1)本公司於 112 年將投入約新台幣 2 億 6,300 萬元於下列技術或產品之研發：

未來研發之產品	未來研發產品事項說明	預計完成時間
票價管理系統開發	為簡化並統一票價制訂作業，開發票價管理平台，整合票價申請、審核及檢核作業，資訊電子化有助於公司內部系統串接及運用，提供資料分析作為票價制定參考，提升公司票價制定效率及正確性，降低人工作業疏失，並且利於追蹤成效以機動調整市場銷售策略。	112 年 12 月 目前執行進度 40%
免稅品預購網站暨 App 改版	由於電商平台競爭激烈，免稅品預購網站將透過改版專案，以響應式網頁開發嶄新的購物網站以優化跨裝置的購物體驗，同時將增加更多元化與彈性的促銷方案，搭配行銷策略以期提升競爭力與增加營收。	112 年 7 月 目前執行進度 70%
雲端客服系統全球建置案	台北及美洲客服中心成功導入雲端客服系統後，為達成全球中英文 7*24 小時電話客服之目標，112 年將逐步於全球各客服站點推廣建置雲端客服系統，提供全球旅客更優質之電話客服服務。	112 年 12 月 目前執行進度 10%
資訊環境管理優化	導入伺服器管理工具，協助日常伺服器例行性維運管理作業，將有效提升伺服器管理作業之效率與準確性，提升作業品質。透過系統化方式整合、建立與維護伺服器、網路設備資訊，供日常管理維運或稽核使用，以有效提高維管效率。	112 年 12 月 目前執行進度 30%
營運管理系統優化	為提升營運管理系統之效率與精準度，針對艙位管理，擬增加貨量控管與檢視機制，以提升貨量控管效率；針對運價管理，擬優化運價制定與開發運費到付貨對價作業，以提升運價精準與精確度。	112 年 12 月 目前執行進度 0%
舊貨運系統全面改版完成	舊貨運系統全面改版完成，達成貨運系統技術與平台單一化目標，全面提升貨運作業順暢度與便利性，降低系統維運與管理成本，優化整體貨運系統服務品質與效率。	112 年 12 月 目前執行進度 40%
資料倉儲資料庫轉移案	為降低資料倉儲系統維運成本，有效整合資料庫管理人力資源，規劃進行資料倉儲資料庫及排程工具移轉，並以優化系統工作排程及提升全球運作效能為專案目標。	112 年 9 月 目前執行進度 55%

未來研發之產品	未來研發產品事項說明	預計完成時間
Galley Layout 裝載圖形化開發專案	針對現行機隊 160 種 Galley Layout，透過系統以圖形化介面呈現，並自動計算裝載平衡，以利使用者進行裝載規劃，提高資料即時性與正確性。Galley Layout 裝載圖形化結果，即時提供給外站人員、空廚與機上組員進行裝載確認，提高裝載規劃易用性與結果準確性，及作業人員確認方便性與可讀性。	112 年 6 月 目前執行進度 65 %
飛航維修紀錄整合暨行動化開發	為提升航機維修品質，本公司規劃建置飛航維修紀錄管理平台，使用行動裝置填報前後艙維修紀錄，即時回報航機現況，加速維修問題處理速度。	112 年 6 月 目前執行進度 90 %
超融合伺服器架構平台導入建置案-第三階段	規劃導入資訊系統伺服器架構平台，建構多重備援之虛擬伺服器資源池架構，整合上下游軟硬體資源與網路管理作業，提升公司內、外部使用者與客戶之高速存取資訊系統交易服務與安全防護功能，達整體服務穩定順暢與集中管理之目標。	112 年 6 月 目前執行進度 75 %
國外分公司跨國網路架構與安控升級案	汰換總公司與國外分公司老舊通訊設備，建置次世代廣域網路架構，應用 SD-WAN 新技術並導入雲端服務，提升國外分公司開站網路建置時效、日常連網安全防護、頻寬分流管控及自動備援，優化網管可視性與中控維管，達成跨國網路服務持續營運與資安、管理維運強化目標。	113 年 8 月 目前執行進度 25 %
終端電腦軟體檢核追蹤強化案	現行終端電腦軟體每次檢核結果為獨立報表，需人工逐台確認管理單位後通知處理，耗費大量人力且難以控管，本案規劃進行系統化功能建置，以增進檢核通知、稽催與覆核之作業時效，並提升環境資訊安全。	112 年 9 月 目前執行進度 70 %

(2)未來影響研發成功之主要原因：

- | | |
|---------------|----------------|
| A.營運管理階層的全力支持 | D.新技術的掌握與驗證 |
| B.專案管理的嚴格落實 | E.所有參與部門的配合及支援 |
| C.預算成本的良好管控 | F.業務需求的徹底了解 |

(四)長、短期業務發展計畫

1.短期計畫

- (1)機隊彈性調整，加密區域運能，優化樞紐效益。
- (2)豐富機票選購附加服務，掌握市場反彈，衝高客運收入。

- (3)深耕會員經營，活化哩程使用。
- (4)優化貨機網絡，發揮最大使用率。
- (5)機動調整機型及航線，營運效益最佳化。

2.長期計畫

- (1)精進安全管理系統，堅守飛航安全。
- (2)淨零碳排放，致力永續發展。
- (3)調整機隊規模，評估導入新世代客機，提升市場競爭力。
- (4)關注市場需求，開闢潛力航點，提升總體競爭力。
- (5)改裝及引進新貨機，擴大貨運運能，提高貨運營收比重。

二、市場及產銷概況

(一)市場分析

1.主要服務之提供地區及關鍵績效指標(KPI)

客運

項目 地區	110年度			111年度		
	承載人數 (人)	RPK (百萬公里)	客運營收 (百萬元)	承載人數 (人)	RPK (百萬公里)	客運營收 (百萬元)
美洲線	123,662	1,336	5,528	625,871	6,881	17,206
歐洲線	5,411	53	224	402,590	3,108	6,026
亞洲線	162,827	248	1,967	1,153,701	2,378	8,181
大洋洲線	790	5	35	24,193	163	462
總計	292,690	1,642	7,754	2,206,355	12,530	31,875

註：RPK(收益旅客公里)係以收益旅客人數乘以飛行距離

貨運

項目 地區	110年度			111年度		
	承載噸數 (噸)	FTK (百萬公里)	貨運營收 (百萬元)	承載噸數 (噸)	FTK (百萬公里)	貨運營收 (百萬元)
美洲線	308,566	3,532	56,946	317,222	3,607	59,860
歐洲線	36,163	344	5,489	37,083	368	6,322
亞洲線	500,903	829	21,776	477,329	798	23,089
大洋洲線	11,780	80	970	10,800	73	1,027
總計	857,412	4,785	85,181	842,434	4,846	90,298

註：FTK(收益噸位公里)係以酬載貨物重量乘以飛行距離

2.市場占有率

最近二年度台灣地區國際航線市場占有率

項目		年度	110 年度	111 年度
航次數	長榮航空		5,575	12,492
	台灣地區		21,101	44,544
	占有率(%)		26.42	28.04
旅客人數	長榮航空		323,103	2,156,895
	台灣地區		1,011,419	5,748,478
	占有率(%)		31.95	37.52
載貨噸數	長榮航空		765,582	763,748
	台灣地區		2,876,508	2,588,043
	占有率(%)		26.61	29.51

資料來源：110 年 12 月及 111 年 12 月民航統計月報

最近二年度國籍航空公司國際航線客貨運市場占有率

單位：%

航空公司		年度	110 年度		111 年度	
			客運	貨運	客運	貨運
中華			15.32	42.11	25.62	40.61
長榮			31.95	26.61	37.52	29.51
華信			1.88	0.27	0.85	0.27
立榮			1.34	0.19	0.48	0.18
台灣虎航			0.15	-	2.64	0.01
星宇			4.13	0.17	5.73	0.49

資料來源：110年12月及111年12月民航統計月報

3.市場未來之供需狀況及成長性

- (1)依國際航空運輸協會(IATA)評估資料，112 年客運需求將來到疫情前 85%之水準，其中，亞太區域航空公司客運需求將來到疫情前 70%之水準，顯見對於全球客運市場前景仍持樂觀態度。
- (2)波音公司預測，隨著電子商務需求成長強勁，看好帶來成長動能，未來 20 年航空貨運市場會以 4.0%至 4.6%的複合年均增長率成長，129 年的全球貨機需求將增長 70%以上。

4.競爭利基

- (1)國際飛安評比及獎項肯定

■ 澳洲 AirlineRatings.com 自 102 年起進行「全球最安全航空公司」評比，本公司始終貫徹「追求安全、絕不妥協」的理念，連續十年獲得 AirlineRatings.com

專業評鑑機構評選為全球前 20 大(Top-20)最安全航空公司，本次獲得第九名的肯定，同時也獲得「全球二十大最佳航空公司」第八名。

- 全球近 600 家航空公司、超過 100 萬個航班的旅客進行評比，本公司再次得到全球旅客的肯定與信賴，榮獲美國航空乘客體驗協會(APEX, Airline Passenger Experience Association)頒發 2023 「全球五星級航空公司」。

(2)永續治理績效肯定

財團法人台灣永續能源研究基金會主辦之「2022 年第十五屆台灣企業永續獎(TCSA)」，本公司勇奪五大獎項：

- 「企業永續綜合績效類 - 台灣百大永續典範企業獎」
- 「企業永續報告類 - 運輸業白金獎」
- 「永續單項績效 - 創新成長領袖獎」
- 「永續單項績效 - 永續供應鏈領袖獎」
- 「永續單項績效 - 氣候領袖獎」

本公司參加 111 年標普全球企業永續評鑑(S&P Global Corporate Sustainability Assessment)，榮獲全球航空業第二名的佳績，另標普全球依據 111 年企業永續評鑑結果，於 112 年 2 月發布 2023 永續年鑑(The Sustainability Yearbook 2023)，本公司榮獲「標普全球 ESG 評分前 5%」。

(3)持續引進新世代機隊

- 波音 787 夢幻客機 (Dreamliner)陸續交機，全新客艙設計大幅提升旅客搭乘的舒適性。
- 增購乙架 777F 全新貨機將於 112 年 12 月交機。
- 改裝 3 架 777-300ER 客機為全貨機，將自 114 年起陸續交付。

(4)鞏固軸幅網絡效益，提高市場競爭門檻

透過加入星空聯盟及增加聯航合作夥伴，積極拓展輻射網路，配合固有之歐美航線布局，以及米蘭、慕尼黑及克拉克之開航，整體歐美往返亞洲航網更趨完整，有利於吸引歐美來台轉機之客源，發揮台灣轉運樞紐的價值與利基。

(5)客貨平衡發展

維持客貨運並重的營運策略，航機及航網朝客貨運最佳化搭配規劃，客貨運平衡發展，以發揮最大綜效。

5.發展遠景之有利、不利因素與因應對策

■ 有利因素

- (1)客運快速復甦，增添營運信心。
- (2)全球解封，商旅差旅增溫。
- (3)台商回流，可望帶動空運出口商機。
- (4)電商持續成長，驅動空運成長動能。

■ 不利因素

- (1)全球景氣下行，經濟成長承壓。
- (2)地緣政治與極端氣候，衝擊產業經營。
- (3)產業供應鏈重組，改變全球貨運網路布局。

■ 因應對策

- (1)掌握旅遊復甦商機，爭取區域包機服務。
- (2)聚焦全球企業客戶開發，增加黏著度與忠誠度。
- (3)掌握全球供應鏈分流及重組運送商機。
- (4)人力資源整合，完整自動化服務。
- (5)客貨機資源有效配置，發揮航網綜效。

(二)主要產品之重要用途及產製過程

1.主要產品之重要用途

主要產品	重要用途
客運業務	國際間旅客航空運輸及定期、不定期承攬國際包機業務。
貨運業務	國際間貨物及快遞、郵件、包裹之運送。
其他	機上免稅商品等銷售及維修航空器等業務。

2.主要產品之產製過程

合併公司係以航空運輸服務相關產業為主，較無產製過程。

(三)主要原料之供應狀況

合併公司以航空運輸服務業及機體、零組件、發動機之維修業務為主，其中營運所需之原料以航空燃油占比較大，可謂主要物料。本公司除與國際知名油商簽有供油合約，供油情形穩定且具有保障，並隨時觀察油價走勢，採取適當之避險操作，以穩定燃油成本。維修業務方面，主要為機體維修業務所需之維修材料。

(四)最近二年度主要進銷貨客戶名單

- 1.主要銷貨客戶：合併公司以提供航空產業服務為主，其消費對象為一般社會大眾，並無特定主要銷貨對象。
- 2.主要進貨客戶：台塑石化、台灣中油、GE Engine Services, LLC.、Air BP Limited 等。

最近二年度主要供應商資料

單位：新台幣仟元；%

年度	110 年				111 年				
	項目	名稱	金額	占全年度 進貨淨額 比率	與發行人 之關係	名稱	金額	占全年度 進貨淨額 比率	與發行人 之關係
1		台塑石化	7,283,076	22.24	無	台塑石化	12,040,173	21.15	無
2		GE Engine Services, LLC.	5,343,610	16.32	無	台灣中油	8,709,229	15.30	無
3		台灣中油	4,389,974	13.40	無	GE Engine Services, LLC.	6,789,798	11.93	無
4		-	-	-	-	Air BP Limited	5,927,021	10.41	無
		其他	15,735,998	48.04		其他	23,450,105	41.21	
		進貨淨額	32,752,658	100.00		進貨淨額	56,916,326	100.00	

註：列明最近二年度進貨總額百分之十以上之供應商名稱及其進貨金額與比例，但因契約約定不得揭露供應商名稱或交易對象為個人且非關係人者，得以代號為之。

增減變動說明：

燃油為本公司主要之營運成本，本公司燃油供應商中，台塑石化及台灣中油為國內主要之油品供應商。111 年受嚴重特殊傳染性肺炎疫情解封影響，航班增加，且 111 年國際燃油價格仍持續上漲，致燃油成本增加。

(五)最近二年度生產量值

供給量及載運量	年度		
	110 年度	111 年度	增減率
可售座位公里(千)	8,205,188	20,615,762	151.25%
收益旅客公里(千)	1,642,247	12,530,049	662.98%
載客率(%)	20.01%	60.78%	40.76pp
可售噸位公里(千)	5,098,498	5,625,731	10.34%
收益噸位公里(千)	4,785,143	4,845,654	1.26%
載貨率(%)	93.85%	86.13%	-7.72pp
客貨運能總供給(千)	5,836,965	7,481,149	28.17%
客貨運總運量(千)	4,932,945	5,973,358	21.09%
整體裝載率(%)	84.51%	79.85%	-4.67pp

(六)最近二年度銷售量值

單位：新台幣仟元

銷量	年度	110 年度		111 年度	
		量	值	量	值
客運(人)		292,690	7,754,282	2,206,355	31,875,006
貨運(噸)		857,412	85,180,787	842,434	90,298,142
其他		-	10,937,290	-	15,895,471
合計		-	103,872,359	-	138,068,619

註：銷量=收益旅客數(客運)、收益載重噸數(貨運)

三、從業員工資訊：最近二年度及截至年報刊印日止合併公司從業員工人數、平均服務年資、平均年齡及學歷分布比率

年度		110 年度	111 年度	截至112年 3月26日止
員工 人數	男	9,417	9,227	9,311
	女	7,443	7,740	7,803
	合計	16,860	16,967	17,114
平均年齡		37.9	38.5	38.4
平均服務年資		10.3	10.6	10.4
學歷 分布 比率 (%)	博士	0.1	0.1	0.1
	碩士	5.4	5.4	5.4
	大專	79.3	79.1	79.5
	高中	12.2	12.2	11.9
	高中以下	3.0	3.2	3.1

四、環保支出資訊

(一)最近年度及截至年報刊印日止，因污染環境所受損失(包括賠償)及處分總額：無。

(二)目前及未來環境保護問題之因應對策及改善措施

1.配合能源管理政策，促進設備運作達最佳效益，降低非必要的電力負載及燃油使用，進而達成二氧化碳減量排放。

2.建立持續改善的管理機制及優良的職場環境

(1)運航大樓、訓練大樓、備勤大樓所產生之廢棄物，皆依法設置貯存場分類放置，並依公告應回收、再利用及事業廢棄物等類別，委託環保署許可之回收、代清除處理業者執行回收清理作業，並由本公司權責單位定期追蹤稽核，以確保最終處理之合法性。

(2)合併子公司長榮航太科技(股)公司承諾提供一個安全、衛生及環保的工作環境，不論是高階管理階層或是基層工作人員，大家在從事維修工作的同時也都共同

致力於環境保護。未來將持續致力於降低水資源及其他能源的消耗，做好廢料回收與處理，營造安全衛生的工作環境；進行擴廠計劃時，將依規定辦理環境監測。

(3)合併子公司長榮航勤(股)公司：

- 長興園區及廠辦大樓設有廢汙水處理廠，符合環保署廢汙水排放標準，對環境保護工作不遺餘力。
- 為響應政府綠能政策，長興園區及廠辦大樓設有太陽能光電發電系統，以達節約減碳之效。

(4)合併子公司長榮空廚(股)公司：

- 長榮廠建置大型廢汙水處理廠及水洗機，符合環保署水污染防治法及空氣污染防治法標準，善盡環境保護。
- 長榮廠建置定頻冰水主機可自動調整負載，提升空調坪效，達致節約能源，並使用環保冷媒減少對環境的影響。
- 長榮廠建置蒸氣鍋爐設備使用 LNG 天然氣燃料，可降低氮氧化物排放量，減少臭氧層破壞。
- 為響應政府綠能政策，於蘆竹廠及長榮廠頂樓設置「太陽能光電發電系統」，111 年度總發電量分別為 282,688 度及 466,576 度。

3.機場噪音管制

為符合各地機場噪音管制規定，降低航空噪音對周邊活動區域之衝擊，國際民航組織 ICAO、美國聯邦法規 FAR 皆對航空器噪音強度訂定嚴格驗證標準，飛機製造商如波音與空中巴士，透過引擎系統與優化機身外型設計，讓航機起飛及降落更為安靜，本公司全機隊包括 787-9/-10、777-300ER/F、A330-200/300 和 A321-200 皆符合 ICAO 及 FAR 較嚴謹之第四級噪音標準規範；近年來綠色永續議題持續發酵，符合第四級規範之航機顯得格外重要，更是部分機場允許班機起降的標準之一。本公司嚴格遵循各機場指定噪音管制程序，執行航機起降作業，將噪音對機場周邊環境之影響降到最低，增進生活品質。

4.導入 ISO 14001 環境管理系統及 ISO 50001 能源管理系統

為有效管理與完善本公司環境及能源系統並強化效益，同時符合國內外法令規範，充分展現對於環境保護及能源管理的重視與落實，本公司自 104 年 12 月 2 日及 105 年 1 月 4 日分別取得 ISO 50001 能源管理系統及 ISO 14001 環境管理系統雙項國際驗證，110 年依規範完成每三年重新驗證，並於 111 年完成第一次定期追蹤審查；ISO 50001：2018 證書有效期至 113 年 12 月 1 日，ISO 14001：2015 證書有效期至 114 年 1 月 3 日，驗證標準涵蓋範圍為本公司南崁園區及台北航空大樓民用航空運輸之後勤管理服務。本公司持續以系統化的管理思維，鑑別各環境面向的風險與機會，並推動環境保護相關管理方案及行動計劃，持續朝永續綠色企業邁進。

5.導入智慧能源管理系統

為強化本公司環境保護作為及提升能資源使用效率，於 108 年 6 月導入「智慧能源管理系統(EMS)」，以智能化系統有效地監測、分析並控制空調系統耗能。透過

智慧能源管理技術增加資訊數位化準確性，並導入大數據統計分析功能及利用基因演算法增強智慧化管理，減少人為疏失及管理人力，經由系統效能監測資料，自行學習調整各項參數，使系統運轉在最佳效能區域，可大幅降低能源消耗。智慧能源管理系統自 109 年 1 月起正式啟用，以南崁園區最大能源耗用設備空調系統為計算基礎，透過智能化的整體控制，將最大耗能之空調冰水及冷卻水系統進行最佳化運轉效率以降低空調能耗，111 年平均每月空調節能 31.25%，相當於平均每月南崁園區節電 7.9%，自啟用至 111 年 12 月累計節能度數共 2,679,890 度。

6. 溫室氣體盤查與減量作業

(1) ISO 14064-1 國際標準進行溫室氣體盤查

為掌控溫室氣體排放量，本公司自 100 年起即自主進行溫室氣體盤查，並於 105 年起每年依 ISO 14064-1 國際標準進行溫室氣體盤查並完成第三方查證作業。溫室氣體量化對象以航空燃油、車用汽柴油及各地辦公場所總用電量為主要範疇外，109 年度起採用 ISO 14064:2018 版標準，納入範疇三其他間接溫室氣體排放盤查，以便更深入了解溫室氣體排放情形及趨勢並提早因應。110 年及 111 年之溫室氣體排放量請參考本報告「公司治理運作情形」第 67 頁。

此外，配合金融監督管理委員會「上市櫃公司永續發展路徑圖」規劃，合併報表子公司須於 114 年完成溫室氣體盤查，並於 116 年完成查證；本公司於 112 年 3 月 13 日董事會提報溫室氣體盤查及查證時程規劃。

(2) CORSIA (Carbon Offsetting and Reduction Scheme for International Aviation) 作業

本公司於 107 年訂定並提報碳排放監測計畫(EMP)以遵循國際民用航空組織之「國際航空業碳抵換和減量機制 (CORSIA)」。自 108 年起，依該監測計畫進行年度國際航班燃油監測，並經第三方查證後申報碳排放報告書(ER)予民用航空局，用於未來國際航空業碳抵換和減量作業需求。本公司已分別於 111 年 3 月 31 日及 4 月 15 日完成 111 年度國際航班數及總排放量之查證與報局作業。

(3) EU ETS (EU Emissions Trading Scheme) 與 UK ETS (UK Emissions Trading Scheme) 作業

為遵循歐盟碳排放交易機制(EU ETS)之規範，每年持續監控本公司於歐盟境內之航空器溫室氣體排放量，並申報年度排放量予荷蘭之監管機構及進行碳權額度繳交。另外，英國脫離歐盟後，實施英國碳排放交易機制(UK ETS)取代原先該國實施的歐盟碳排放交易機制；本公司向英國管理機構提出開戶申請並自 111 年起每年向其申報年度排放量及碳權額度繳交。

(4) 飛航節油措施

隨航線拓展及營業規模提升，本公司積極擬定各項節油計畫，分析各種機型之燃油效率。同時，持續針對航機減重、航行運作、航機維修等主題展開各項節油方案，以落實國際航空運輸協會(IATA)之共同減碳策略，呼應政府節能減碳降低溫室氣體排放訴求。

於 COVID-19 疫情期間，在不影響服務品質的前提下，本公司透過客艙服務流程優化、調整服務用品等措施，持續檢視並即時調整節油減碳的策略。而隨著

客機載貨的需求增加，進一步移除客艙座椅以及優化航機調度作業，除了降低航機重量更提升燃油效益，進而減少碳排放。

此外，本公司實施機隊現代化計畫，因應市場變化需求，評估引進新機來汰換高齡航機，近年來持續引進最新一代廣體客機—波音 787 夢幻客機，以及波音 777 貨機，依波音公司網站分析，相較於舊型廣體客機約可減少 20%的燃油消耗與溫室氣體排放。

7.長榮航空「環境委員會」

本公司於 104 年成立「環境推進小組委員會」，為最高環境管理政策之決策督導單位。配合企業永續委員會組織調整，於 110 年更名為「環境委員會」，從環境與能源、永續燃油及碳權管理等面向，規劃並掌控各項環境、能源、永續燃油使用及碳權之策略、目標與管理方針，並推動各項行動方案，以達到本公司「2050 年淨零碳排放」目標。委員會每季定期召開例行會議討論各權責業務執行狀況及達成績效，確保公司環境、能源管理及燃油使用等作業方針與政策有效性，確實減緩溫室氣體排放對全球的負面衝擊，建立本公司永續經營與綠色企業的良好國際形象。

8.氣候風險與機會

本公司導入 TCFD (Task Force on Climate-Related Financial Disclosures) 資訊揭露之四大核心要素，不僅針對氣候變遷及極端氣候所造成之高風險危險因子加以辨識及管控，更擴及到所有環境面向之風險監控。持續以積極主動及前瞻預測的安全管理方式，預防環境風險可能帶來的危害，更定期審視作業程序將惡劣天候之操作列入飛航組員手冊中。此外透過教育訓練及提供完善資訊，運用風險管理流程，充分掌握各項危害訊息。另一方面，除消弭或降低氣候變遷所帶來的衝擊外，辨識氣候變遷為營運所帶來之機會點，積極制訂因應對策與管理作法，適時與適度地掌握任何可為營運獲得短中長期效益的業務發展。

9.永續航空燃油(Sustainable Aviation Fuel, SAF)使用

本公司已宣示 2050 年達淨零排放，為達成此目標，擬定短中長期使用目標及量化之需求，並積極協調國內主管機關規畫建立我國永續航空燃油的生產能量。目前歐美各國皆已逐步將永續航空燃油添加納入法規，本公司將持續追蹤各國法令並與燃油供應商溝通，以合規為前提並逐步提升永續航空燃油使用量。隨著航空客運市場逐漸恢復，本公司計畫於 112 年波音 787 新機交機時，執行第一架次添加永續航空燃油之飛渡班機，展現淨零排放之決心。

10.再生能源（綠電）使用

除航空器溫室氣體排放占本公司總量大宗之外，地面作業方面以外購電力之溫室氣體為主要來源。因此，本公司參考「臺灣 2050 淨零碳排放路徑及策略」並盤點評估自身用電量，設定再生能源（綠電）之短、中、長期使用目標：短期 2025 年使用 10%、中期 2035 年使用 50%及長期 2050 年使用 100%再生能源。本公司將每年檢討目標達成情形並滾動式調整，並積極與國內再生能源售電業者接洽合作，逐步減少碳排放量以達 2050 淨零碳排放之目標。

(三)依 95.04.13 台証上字第 0950007006 號函揭露 RoHS(歐盟有害物質限用指令)資訊：
本公司為航空運輸業，不適用 RoHS 規範。

(四)本年度及未來年度之環境保護支出

單位：新台幣仟元

項目 / 年度	111 年度	112 年度(預計)
廢棄物清除處理費	40,701	61,526
航空器噪音防制費	101,868	153,858
歐盟及英國碳排放作業費	477	677
環境及能源管理系統建置與專案研討費用	40,130	98,521
廢污水處理費	4,900	14,083
防治污染設備	199	216

五、勞資關係

(一)員工福利措施、進修、訓練、退休制度與其實施情形，以及勞資間之協議與各項員工權益維護措施情形

1.員工福利措施

(1)本公司職工福利委員會成立於 86 年 10 月 30 日，並經桃園縣政府核發八六府勞福字第 225031 號登記證，依法由公司及員工提撥福利金，辦理下列福利事項：

- (A)結婚補助費
- (B)喪葬補助費
- (C)探視慰問補助金、住院慰問金、重大傷病慰問金
- (D)節慶禮券或禮品
- (E)語文補助
- (F)休閒健身設施
- (G)圖書借閱、職福課程

(2)提供午餐、加班餐及輪值人員早、夜點餐費。

(3)提供制服等相關配件及制服洗衣服務。

(4)提供員工上下班交通車及輪班人員交通車資。

(5)提供結婚禮金、奠儀、傷病慰問金、調任安家補助費、調動補助。

(6)公司每年將視營運情況發給年終獎金及員工酬勞。

(7)設置醫務室，提供專業醫師問診、用藥，並安排員工免費定期健康檢查。

(8)為員工投保勞工保險、全民健保、團體意外險、員工國外出差住院暨傷害醫療險，並提供團體定期人壽保險優惠費率。

(9)提供心理諮商，持續關心員工，並對有需要者辦理個別諮商服務。

(10)提供按摩服務以紓解同仁工作緊張壓力、痠痛疲勞。

(11)優待機票。

(12)員工運動休閒類社團補助。

2.進修、訓練、退休制度與其實施情形

(1)地勤訓練

本公司自創立以來，持續致力於提升企業人力素質、管理能力及專業知識，以創造公司更高的經營績效。地勤員工訓練課程分為部室職能訓練、年度訓練及國際民航機構訓練三類，茲說明如下：

(A)部室職能訓練：各部門依其職掌業務對人員專業要求所提供的訓練，包含部門專業訓練、主管級人員的管理訓練，以及提升人員軟性知能(soft skill)及行為準則、道德誠信暨防範內線交易等一般性訓練。

(B)年度訓練：為提升從業人員的專業知識、技能與服務態度，使其能夠提供旅客優質的服務，針對地勤人員作業特性所提供的專業訓練，包含訂位、票務、客貨運務、載重平衡、行李與危險品規則、航空保安等課程。

(C)國際民航機構訓練：依地勤人員的專業需求程度，派員參加由國際航空運輸協會(IATA)、星空聯盟或飛機製造商等國際民航機構所提供的訓練。

(D)本公司 111 年地勤訓練實績統計如下：

完訓人次	受訓總人時	總訓練費用(新台幣仟元)
45,859	109,619	4,198

(2)客艙組員訓練

針對客艙組員，本公司提供下列各項訓練，111 年訓練實績統計如下：

訓練課程名稱	完訓人次	訓練時數/每人
定期複訓	4,258	24
A321 機種轉換訓練	17	16
B777 機種轉換訓練(寬體轉寬體)	7	24
B777 機種轉換訓練(窄體轉寬體)	29	32
B787 機種轉換訓練(寬體轉寬體)	150	24
B787 機種轉換訓練(窄體轉寬體)	17	32
副事務長代理職能訓練	292	8
APT Advisor 課程	48	6
PA 認證作業課程-AP/CA	28	16
疫後客艙組員機內作業 精進訓練課程(本籍)	1,849	8
疫後客艙組員機內作業 精進訓練課程(外籍)	466	16
服務差異訓練	11	24
UNI 機隊轉任訓練	16	16

(3) 飛航員進修訓練

針對在職飛航人員，本公司提供下列各項訓練，111 年飛航員訓練實績統計如下：

訓練課程名稱	完訓人次	訓練時數/每人
新進飛航員	61	234
機型轉換訓練-模擬機訓練	58	136
升等訓練(原機型資深副機長升等機長)	38	34
升等訓練(升等資深副機長)	66	8
恢復資格訓練	89	38
定期(Simulator)複訓	2,423	6
定期(Ground School)複訓	1,314	30
組員資源管理及聯合緊急程序複訓	1,314	5

(4) 退休制度

本公司依勞動基準法、勞工退休金條例訂定員工退休辦法，該辦法涵蓋所有正式員工，有關勞工退休金之規定說明如下：

(A) 適用勞動基準法退休金規定者：

依勞動基準法提撥之退休基金係由勞動部勞動基金運用局統籌管理。

每位員工服務年資十五年(含)以內者，每滿一年給予兩個基數，超過十五年者，每增加一年給予一個基數，最高總計以四十五個基數為限。所謂基數係指核准退休時前六個月之平均工資。

(B) 適用勞工退休金條例者：

自 94 年 7 月 1 日起勞工退休金條例施行後，適用勞工退休金條例者，公司按月提撥員工每月提繳工資 6% 金額為其退休金。

3. 勞資間之協議情形及各項員工權益維護措施情形

(1) 持續強化人事制度運作

持續加強進行組織結構的整合、人力配置合理化、進行人事制度、各項津貼的檢視、暢通升遷管道及培育國際化人才，以期能吸引、留任人才，提升人員競爭力。

(2) 團體協約

(A) 本公司與桃園市空服員職業工會於 111 年 7 月 4 日續簽團體協約(含和平協議)，並自 111 年 7 月 6 日起生效，為期三年。

(B) 本公司與長榮航空股份有限公司關係企業工會於 111 年 11 月 1 日簽訂團體協約(含和平協議)，並於當日生效，為期三年。

(3) 維持暢通的勞資溝通管道

(A) 維護良好的各種溝通管道，以凝聚共識，並有效提升全體員工的向心力。如定期舉辦經營會議、部門會議及員工面談，傳遞公司未來發展、策略目標、公司重大訊息與措施、重要興革事項，使員工能充分了解公司營運狀況並表達意見，以保持勞資雙方良好互動關係。

(B)定期與工會進行溝通，以期建立良善的勞資互動關係。公司具體回應對於工會提出的各項議題，並適時調整可行對案，藉由雙方持續理性溝通，共創勞資和諧。

(二)最近年度及截至年報刊印日止，因勞資糾紛所遭受之損失及目前或未來可能發生之估計金額與因應措施：

- 1.民事訴訟目前或未來可能發生之損失約新台幣 280 萬元，對股東權益或證券價格影響尚小，不足以對公司產生重大影響。
- 2.經勞動檢查後受勞動主管機關裁罰共計新台幣 55 萬元，其中違反勞動基準法之明細臚列如下：

處分日期	處分字號	違反法規條文	違反法規內容
111.06.16	府勞檢字第 1110156771 號	勞動基準法第 38 條第 2 項	勞工在同一雇主或事業單位，繼續工作满一定期間者，應依下列規定給予特別休假： 一、六個月以上一年未滿者，三日。 二、一年以上二年未滿者，七日。 三、二年以上三年未滿者，十日。 四、三年以上五年未滿者，每年十四日。 五、五年以上十年未滿者，每年十五日。 六、十年以上者，每一年加給一日，加至三十日為止。
111.12.29	府勞檢字第 1110358159 號	勞動基準法第 38 條第 2 項	前項之特別休假期日，由勞工排定之。但雇主基於企業經營上之急迫需求或勞工因個人因素，得與他方協商調整。

- 3.因應措施：透過關懷訪談、互動會議、職福會等各項管道，針對不同主題與同仁溝通互動，藉由多元的溝通管道反映各類工作上的問題。為保障員工權益，本公司訂有勞工申訴處理辦法，員工得依正式申訴管道反應問題，後續將會妥善地與員工溝通協調，以取得勞資雙方認同。新增申訴主要問題為訓練賠償款金額及雇傭關係爭議，未來將加強勞資雙方僱用條件溝通，以預防相關勞資爭議再發生。

(三)員工行為或倫理準則及工作環境與員工人身安全的保護措施

1.員工行為或倫理準則

本公司之管理規則規範員工之服務守則如下：

- (1)遵守公司一切規章及工作程序，盡忠職守，服從主管命令、指揮及監督。
- (2)應在公司規定之時間內簽到(退)，但有特殊情事經陳奉核准者，不在此限。
- (3)下班時應將所有文件書類收拾妥善，始得離開工作崗位。
- (4)應公私分明、謹言慎行、操守廉潔、維護公司榮譽、摒除一切不良習慣，同事間要和睦相處、相互尊重。
- (5)應堅守崗位，分層負責，並與有關部門保持密切聯繫，同心協力完成經辦事項，以利公司業務之推行。
- (6)應隨時注意工作場所之整潔、美觀及安全。
- (7)對於顧客或來賓應謙和有禮，不得有輕妄、傲慢、敷衍或相應不理之態度。

(8)公務電話避免私用，使用電話時應長話短說。

(9)攜帶公家物品外出時，應先向單位主管領取放行條方得攜出，並應接受警衛人員之檢查。

本公司制定「道德行為準則」及「誠信經營守則」，前者規範人員行為需符合道德標準，並使公司之利害關係人瞭解本公司道德標準，以資遵循；後者則明訂公司本於廉潔、透明及負責之經營理念，以誠信為基礎，建立良好之公司治理與風險控管機制，以創造永續發展之經營環境。

2.工作環境與員工人身安全的保護措施

(1)本公司位於南崁的辦公園區，交通便利、佔地廣闊、環境幽雅，擁有多項休閒健身設施，包括室內溫水游泳池、健身房、韻律教室、桌球室及羽球場，提供本公司員工休閒娛樂或舉辦聯歡活動。

(2)為保障員工安全，本公司除為員工投保勞、健保外，另為出差及派駐國外人員提供意外傷害險、醫療險等保險項目。

(3)設立醫務室安排員工定期健康檢查、醫療諮詢、一般醫療就診等，以確保員工之健康。

(4)設置職業安全衛生管理室，訂定勞工安全衛生工作守則，每三個月至少召開一次職業安全衛生委員會，並處理職業災害調查，辦理職業災害統計。

(5)定期實施消防安全及各項公用設備檢查，以確保工作環境的安全。

(6)舉辦新進人員職業安全衛生教育訓練、消防安全講習及實作訓練。

六、資通安全管理

(一)資通安全風險管理架構、資通安全政策、具體管理方案及投入資通安全管理之資源

1. 資通安全風險管理架構

本公司長期致力於資訊安全制度的建立、法令規範的遵循，為確保資訊安全治理之獨立監督及制衡，自 109 年起設立「資訊安全管理室」，專責資訊安全及個資保護之管理與督導，並藉由「資訊安全暨個資保護委員會」拓展資訊安全規範至各領域。

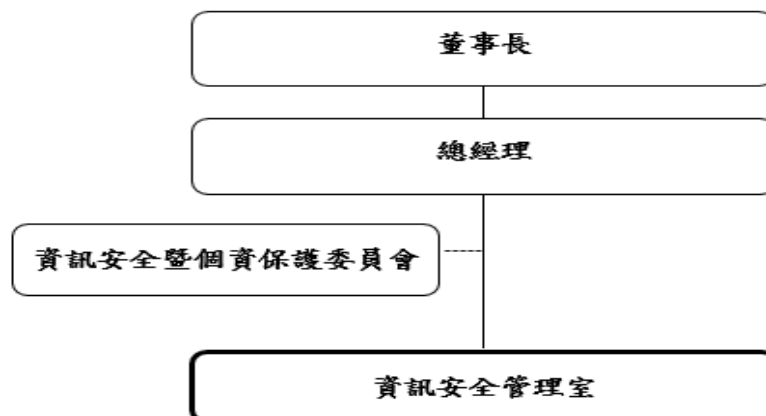

(1) 資訊安全管理室

負責資安暨個資保護之政策制訂、法令規範推動、資安管理系統運行、資安事件預防與應變及訓練宣導等規劃與管理，使其延伸至各業務領域，由權責單位依其屬性擬訂並落實執行細則，並藉由成效評核檢視，完善資訊安全管理機制。資訊安全管理室之最高主管為資訊安全長，綜理資訊安全政策推動及資源調度事務，每年向董事會陳報資安治理成效與規劃。

(2) 資訊安全暨個資保護委員會

因應資安發展趨勢與要求並形塑組織資訊安全意識與文化，自 111 年起設置「資訊安全暨個資保護委員會」。每半年定期召開會議，藉由經營高層及各部門高階主管參與重要決策過程，負責資訊安全相關政策、發展規劃及執行成效之審查，實現資安治理，貫徹資安政策的延續與落實，持續以公司資安體系的周延與韌性，確保公司資訊資產之機密性、完整性及可用性，進而善盡社會責任的義務，以達企業永續經營之目標。

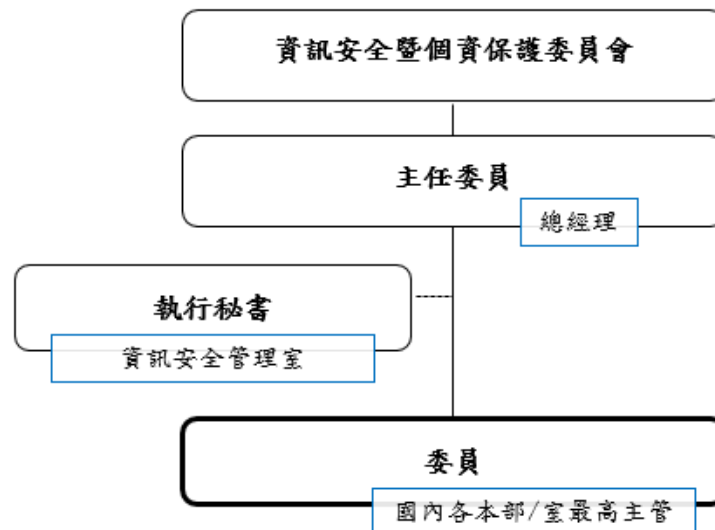

2. 資通安全政策

衡酌公司之業務發展需求，訂定「確保資訊資產之機密性、完整性、可用性，避免遭受內、外部蓄意或意外之威脅」之資訊安全政策，要求本公司全體人員、與本公司有業務往來之廠商及其員工、臨時雇員、訪客等，皆應遵守本政策及相關管理機制之規範與程序，同時於官網揭露資訊安全與隱私保護政策，以展現本公司對於維護資訊安全和個人資料保護之承諾。

3. 具體管理方案

(1) 資訊安全管理系統

為建立資訊安全暨隱私保護管理機制之管理體系，自 108 年起依據 ISO 27001:2013 國際標準建立「資訊安全管理系統」。以風險識別為起始點，風險處置輔以 P-D-C-A(plan-do-check-act)循環持續改善，並藉由第三方驗證機構追蹤審查，以有效落實為目標，確保公司資安體系周延與韌性。本公司已於 111 年 11 月通過英國標準協會(BSI)之重新驗證，延續 ISO 27001:2013 資訊安全管理系統之有效性，證書效期為 111 年 12 月 23 日至 114 年 10 月 25 日。



(2) 資安防護機制摘要

防護面向	防護機制
資安指標	<ul style="list-style-type: none"> ● 依資安管理體系運作及發展方向，擬訂關鍵指標並定期檢視。 ● 依各指標項目之量測頻率進行結果審查及風險處置作業。
資安事件應變	<ul style="list-style-type: none"> ● 擬訂資安事件通報、分級、應變組織及處理流程等規範。 ● 定期實施演練以優化應變程序之適切性。
營運持續管理	<ul style="list-style-type: none"> ● 關鍵業務備有系統服務中斷之營運持續計劃，並設置啟動時機及權責等處置程序。 ● 定期實施演練以確保營運持續計劃之適切性，降低中斷事件造成的損失。
網路防禦	<ul style="list-style-type: none"> ● 建置防火牆分區防護及入侵偵測防禦機制，防範網路攻擊。 ● 調節網站流量及效能管理，抵抗分散式阻斷服務(DDoS)攻擊。 ● 資安日誌偵測與分析，強化內、外部威脅情資掌握與應變。
端點安控	<ul style="list-style-type: none"> ● 佈署端點裝置安控軟體，提昇裝置安全性。 ● 定期軟體更新與弱點掃描偵測，防範漏洞威脅。
應用系統安全	<ul style="list-style-type: none"> ● 制定軟體與系統開發流程及設計規範，管理系統版本變更。 ● 執行源碼弱點掃描、滲透測試及系統更新，防範漏洞威脅。

防護面向	防護機制
資料保護	<ul style="list-style-type: none"> ● 執行資訊資產分級與隱私保護管理，以保護公司重要資料。 ● 進行資料加密與存取權限控管，以確保資料安全。 ● 制定系統資料備份還原策略，以確保資料可用性。
供應鏈資安要求	<ul style="list-style-type: none"> ● 制定供應商須遵守之相關資安規範，並建立遴選及考核機制以確保供應鏈資訊安全。
人力資源	<ul style="list-style-type: none"> ● 舉辦社交工程演練，強化員工對資安威脅警覺性並提升資安意識。 ● 執行新進員工簽署保密協議，說明員工對資訊安全應負之責任。 ● 針對不同對象及供應商實施教育訓練課程。

4. 投入資通安全管理之資源

資訊安全模擬演練

社交工程演練

進行超過 35,000 人次之社交工程郵件演練。

資安演練

個資外洩演練、資安事件演練、核心業務系統營運持續演練共 23 次。

稽核作業

內外部稽核

ISO 27001 外部稽核及資訊安全內部稽核之驗證範圍超過 1,316 人次。

主管機關查核

針對 6 個受查單位進行資訊安全查核，查核內容超過 20 項。

訓練/宣導

全體員工

全體員工實施資訊安全線上訓練課程、晉升基層主管資安課程及外派人員資安課程共超過 10,088 人次。

資訊人員

250 人接受共 500 小時以上資訊安全專業相關課程。

供應商

1,938 人接受共 2,680 小時以上資訊安全相關課程。

資安宣導

於資訊安全暨個資保護委員會開辦資安講座及分享資安案例、國內外部門進行年度資安認知宣導共超過 50 場次。

資訊技術投入

執行超過 22 個資訊安全相關專案，投入金額超過新台幣 6,600 萬。

資訊安全指標 量化評估

量測包含核心系統可用性管理、一般系統可用性管理、權限控管、防止駭客攻擊、資訊安全事件管理、資訊安全持續改善、人力資源安全及供應商安全等八個管理目的，共 16 項指標。平均達成率達 98% 以上。

資訊安全風險 評鑑

執行超過 19 項內外部資安議題風險評估及管理作業。

資訊安全通報 管理

接獲超過 103 件疑似資安安全通報，進一步問題釐清處理超過 18 件。

資安管理制度 文件及法令法 規遵循

檢視 54 件資安政策及管理制度文件；針對 4 項新增法令規範進行後續合規作業。

(二)最近年度截至年報刊印日止，因重大資通安全事件所遭受之損失、可能影響及因應措施：無。

七、重要契約

(一)租賃契約、購機契約及改艙契約

契約性質	當事人	契約起訖日期	主要內容	限制條款
租賃契約	Blackbird Capital II Leasing Ltd.	110.03~112.10	A321-200 (B-16206)	-
	Jin Shan Ireland Co. Ltd.	103.10~112.11	A321-200 (B-16207)	-
	Jin Shan Ireland Co. Ltd.	103.10~113.03	A321-200 (B-16208)	-
	Laf Leasing Ireland 2 Ltd.	106.08~113.03	A321-200 (B-16209)	-
	Zhuoshui Aviation Leasing Ltd.	105.06~113.05	A321-200 (B-16210)	-
	Jackson Square Aviation Ireland Ltd.	105.09~113.07	A321-200 (B-16211)	-
	Jackson Square Aviation Ireland Ltd.	105.09~113.09	A321-200 (B-16212)	-
	Eos Aviation 11 (Ireland) Limited	111.07~113.10	A321-200 (B-16213)	-
	BOC Aviation Ltd.	104.03~114.03	A321-200 (B-16215)	-
	BOC Aviation Ltd.	104.04~114.04	A321-200 (B-16216)	-
	BOC Aviation Ltd.	104.05~114.05	A321-200 (B-16217)	-
	BOC Aviation Ltd.	104.06~114.06	A321-200 (B-16218)	-
	BOC Aviation Ltd.	104.07~114.07	A321-200 (B-16219)	-
	BOC Aviation Ltd.	104.08~114.08	A321-200 (B-16220)	-
	BOC Aviation Ltd.	105.01~115.01	A321-200 (B-16221)	-
	BOC Aviation Ltd.	105.02~115.02	A321-200 (B-16222)	-
	BOC Aviation Ltd.	105.04~115.04	A321-200 (B-16223)	-
	BOC Aviation Ltd.	105.05~115.05	A321-200 (B-16225)	-
	BOC Aviation Ltd.	105.09~115.09	A321-200 (B-16226)	-
	BOC Aviation Ltd.	105.10~115.10	A321-200 (B-16227)	-
	CIT Aerospace International Unlimited Company	100.10~112.10	A330-300 (B-16331)	-
	CIT Aerospace International Unlimited Company	100.11~112.11	A330-300 (B-16332)	-
	CIT Aerospace International Unlimited Company	100.12~112.12	A330-300 (B-16333)	-
	Avation Taiwan Leasing III Pte. Ltd.	106.12~116.11	A330-300 (B-16335)	-
	Wilmington Trust SP Services (Dublin) Limited	107.11~116.12	A330-300 (B-16336)	-
	OAS Aviation (UK) Limited	107.09~118.01	A330-300 (B-16337)	-
	Dadu Aviation Leasing Ltd.	107.05~118.03	A330-300 (B-16338)	-

契約性質	當事人	契約起訖日期	主要內容	限制條款
租賃契約	BOC Aviation Ltd.	106.06~118.06	A330-300 (B-16339)	-
	BOC Aviation Ltd.	106.10~118.10	A330-300 (B-16340)	-
	KV Aviation UK Ltd.	105.11~113.06	777-300ER (B-16703)	-
	Sprite Aviation Netherlands No.1 B.V.	107.05~115.07	777-300ER (B-16712)	-
	ALC B773 44554, LLC	104.11~117.06	777-300ER (B-16725)	-
	ALC B773 44552, LLC	105.01~117.02	777-300ER (B-16726)	-
	Pegasus Jet Leasing 2 Ltd.	108.11~117.07	777-300ER (B-16728)	-
	ALC B773 61601, LLC	105.09~117.09	777-300ER (B-16729)	-
	Celestial Aviation Trading 2 Ltd.	105.09~117.09	777-300ER (B-16730)	-
	Celestial Aviation Trading 44 Ltd.	105.09~117.09	777-300ER (B-16731)	-
	Celestial Aviation Trading 43 Ltd.	105.10~117.10	777-300ER (B-16732)	-
	ALC B773 61600, LLC	106.01~118.02	777-300ER (B-16733)	-
	BOC Aviation Ltd.	106.03~118.03	777-300ER (B-16735)	-
	Celestial Aviation Trading 56 Ltd.	106.03~118.03	777-300ER (B-16736)	-
	BOC Aviation Ltd.	106.04~118.04	777-300ER (B-16737)	-
	Celestial Aviation Trading 68 Ltd.	106.06~118.06	777-300ER (B-16738)	-
	ALC B879 72018,LLC	107.09~119.10	787-9 (B-17881)	-
	ALC B879 102018,LLC	107.10~119.11	787-9 (B-17882)	-
	ALC B879 22019,LLC	108.02~120.03	787-9 (B-17883)	-
	ALC B879 42019,LLC	108.05~120.06	787-9 (B-17885)	-
	ALC B8710 62019,LLC	108.07~120.08	787-10 (B-17802)	-
	ALC B8710 12020,LLC	109.02~121.03	787-10 (B-17806)	-
	立榮航空股份有限公司	108.01~119.09	787-9 (B-17881)	-
	立榮航空股份有限公司	111.10~113.09	A330-300 (B-16340)	-
	立榮航空股份有限公司	111.10~113.09	777-300ER (B-16707)	-
	立榮航空股份有限公司	111.10~113.09	A321-200 (B-16213)	-
	立榮航空股份有限公司	111.10~113.09	A321-200 (B-16219)	-
	立榮航空股份有限公司	111.10~113.09	A321-200 (B-16220)	-
	立榮航空股份有限公司	111.10~113.09	A321-200 (B-16221)	-
	立榮航空股份有限公司	111.10~113.09	A321-200 (B-16222)	-
立榮航空股份有限公司	111.10~113.09	A321-200 (B-16227)	-	

契約性質	當事人	契約起訖日期	主要內容	限制條款
租賃契約	桃園國際機場股份有限公司	112.01~114.12	土地房屋租賃	-
	桃園國際機場股份有限公司	104.07~114.07	土地房屋租賃	-
	交通部民用航空局台北國際航空站	112.01~114.12	土地房屋租賃	-
	交通部民用航空局台北國際航空站	111.03~113.02	土地房屋租賃	-
	長榮航太科技股份有限公司	103.10~書面申請終止	保稅庫房與開放式平台	-
購機契約	The Boeing Company	簽約日 104.11	787-10、787-9、777F	-
改艙契約	Israel Aerospace Industries Ltd.	簽約日 111.03	777-300ER 客機改裝貨機	-

(二)借款契約

契約性質	當事人	契約起訖日期	主要內容	限制條款
借款合同	華南銀行	103.05~115.05	抵押貸款 (航空器型號：777-300ER)	-
	臺灣銀行	103.06~115.06		-
	華南銀行	104.10~116.10		-
	臺灣銀行	105.08~117.08		-
	國泰世華銀行	106.09~118.09		-
	兆豐銀行	106.12~118.12		-
	陽信銀行	109.07~113.07		-
	兆豐銀行	110.02~115.02		-
	土地銀行	110.03~115.03		-
	玉山銀行	107.02~119.02	抵押貸款 (航空器型號：777 F)	-
	臺灣銀行	107.06~119.06		-
	彰化銀行	107.12~119.12		-
	臺灣中小企業銀行	108.01~120.01		-
	臺灣銀行	108.06~120.06		-
	臺灣銀行	111.02~123.02		-
	中國輸出入銀行	111.03~123.03		-
	第一銀行	112.03~124.03		-
	臺灣銀行	108.08~120.08	抵押貸款 (航空器型號：787-10)	-
	元大銀行	108.09~120.09		-

契約性質	當事人	契約起訖日期	主要內容	限制條款
借款合同	華南銀行	108.12~120.12	抵押貸款 (航空器型號：787-10)	-
	彰化銀行	109.11~121.11		-
	臺灣銀行	109.09~116.09	抵押貸款-土地建物	-
	凱基銀行	109.12~116.12		-
	臺灣銀行	107.08~112.08	中長期信用貸款	-
	全國農業金庫	108.07~113.07		-
	彰化銀行	109.01~114.01		-
	王道銀行	109.03~114.03		-
	中國輸出入銀行	109.09~112.09		-
	臺灣銀行	109.12~114.12		-
	兆豐銀行	110.03~115.03		-
	中國信託銀行	110.05~115.05		-
	第一銀行	110.12~115.12		-
	臺灣銀行	111.01~116.01		-
	台新銀行	111.02~114.02		-
	第一銀行	111.02~116.02		-
	永豐銀行	111.10~114.10		-
	臺灣銀行	111.12~114.12		-
	國泰世華銀行	112.02~117.02	-	
	兆豐銀行	112.02~117.02	-	

陸、財務概況

一、最近五年度簡明資產負債表及綜合損益表

(一)簡明資產負債表-國際財務報導準則(合併)

單位：新台幣仟元

項目		年度				
		107年	108年	109年	110年	111年
流動資產		75,996,433	77,199,776	55,932,512	65,182,413	84,726,886
不動產、廠房及設備		143,960,512	138,646,890	133,221,419	136,413,683	123,604,287
無形資產		2,123,769	1,977,277	1,700,564	1,408,660	1,204,884
其他資產		19,113,189	138,427,751	138,712,760	122,309,294	109,995,730
資產總額		241,193,903	356,251,694	329,567,255	325,314,050	319,531,787
流動 負債	分配前	60,922,876	82,441,715	45,433,155	46,637,622	77,623,220
	分配後	63,266,523	83,655,107	45,433,155	49,800,955	(註)81,913,530
非流動負債		110,151,292	195,667,963	207,474,571	185,969,070	145,668,529
負債 總額	分配前	171,074,168	278,109,678	252,907,726	232,606,692	223,291,749
	分配後	173,417,815	279,323,070	252,907,726	235,770,025	(註)227,582,059
歸屬於母公司業主之權益		63,582,269	71,252,182	70,797,388	85,657,277	87,936,555
股本		43,821,215	48,535,695	48,535,695	51,385,387	53,581,255
預收股本		230,642	-	-	480,312	20,634
資本公積		6,751,945	7,849,700	7,985,673	10,678,743	12,912,298
保留 盈餘	分配前	12,344,382	12,117,248	7,827,138	14,503,880	20,610,902
	分配後	8,594,547	10,903,856	7,827,138	11,340,547	(註)16,320,592
其他權益		434,085	2,749,539	6,448,882	8,608,955	811,466
庫藏股票		-	-	-	-	-
非控制權益		6,537,466	6,889,834	5,862,141	7,050,081	8,303,483
權益 總額	分配前	70,119,735	78,142,016	76,659,529	92,707,358	96,240,038
	分配後	67,776,088	76,928,624	76,659,529	89,544,025	(註)91,949,728

(註)截至年報刊印日止，民國111年度盈餘分配案，現金股利分派係依112年3月13日董事會決議辦理，餘俟股東會決議後定案。

資料來源：各年度經會計師查核簽證之合併財務報告。

(二)簡明綜合損益表-國際財務報導準則(合併)

單位：新台幣仟元；每股盈餘(淨損)為元

年度 項目	107年	108年	109年	110年	111年
營業收入	179,907,332	181,275,258	89,048,776	103,872,359	138,068,607
營業毛利	22,117,690	22,827,135	8,557,105	19,324,624	19,711,890
營業淨利(損)	8,889,128	9,442,727	(827,124)	10,357,844	9,797,991
營業外收入及支出	266,803	(3,384,378)	(3,491,812)	(2,555,355)	(329,425)
稅前淨利(損)	9,155,931	6,058,349	(4,318,936)	7,802,489	9,468,566
繼續營業單位 本期淨利(損)	7,214,513	4,851,875	(3,276,719)	6,680,261	7,823,616
本期淨利(損)	7,214,513	4,851,875	(3,276,719)	6,680,261	7,823,616
本期其他綜合損益 (稅後淨額)	(543,495)	1,800,103	4,020,120	2,222,183	(5,462,661)
本期綜合損益總額	6,671,018	6,651,978	743,401	8,902,444	2,360,955
淨利(損)歸屬於 母公司業主	6,552,827	3,982,467	(3,361,639)	6,608,496	7,091,299
淨利(損)歸屬於 非控制權益	661,686	869,408	84,920	71,765	732,317
綜合損益總額歸屬 於母公司業主	6,059,260	5,838,155	622,625	8,826,408	1,468,161
綜合損益總額歸屬 於非控制權益	611,758	813,823	120,776	76,036	892,794
每股盈餘(淨損)	1.45	0.83	(0.69)	1.31	1.34

(註)無償配股之影響已追溯調整。

資料來源：各年度經會計師查核簽證之合併財務報告。

(三)簡明資產負債表-國際財務報導準則(個體)

單位：新台幣仟元

項目		年度				
		107年	108年	109年	110年	111年
流動資產		50,987,932	52,700,839	41,203,094	51,559,537	71,832,756
不動產、廠房及設備		125,704,145	120,612,684	115,493,154	120,601,224	108,744,867
無形資產		600,856	642,155	547,836	414,396	341,620
其他資產		32,994,484	147,907,655	144,992,825	125,643,454	113,129,692
資產總額		210,287,417	321,863,333	302,236,909	298,218,611	294,048,935
流動 負債	分配前	53,593,885	73,188,121	41,251,262	42,724,931	73,551,849
	分配後	55,937,532	74,401,513	41,251,262	45,888,264	(註)77,842,159
非流動負債		93,111,263	177,423,030	190,188,259	169,836,403	132,560,531
負債 總額	分配前	146,705,148	250,611,151	231,439,521	212,561,334	206,112,380
	分配後	149,048,795	251,824,543	231,439,521	215,724,667	(註)210,402,690
股本		43,821,215	48,535,695	48,535,695	51,385,387	53,581,255
預收股本		230,642	-	-	480,312	20,634
資本公積		6,751,945	7,849,700	7,985,673	10,678,743	12,912,298
保留 盈餘	分配前	12,344,382	12,117,248	7,827,138	14,503,880	20,610,902
	分配後	8,594,547	10,903,856	7,827,138	11,340,547	(註)16,320,592
其他權益		434,085	2,749,539	6,448,882	8,608,955	811,466
庫藏股票		-	-	-	-	-
權益 總額	分配前	63,582,269	71,252,182	70,797,388	85,657,277	87,936,555
	分配後	61,238,622	70,038,790	70,797,388	82,493,944	(註)83,646,245

(註)截至年報刊印日止，民國111年度盈餘分配案，現金股利分派係依112年3月13日董事會決議辦理，餘俟股東會決議後定案。

資料來源：各年度經會計師查核簽證之個體財務報告。

(四)簡明綜合損益表-國際財務報導準則(個體)

單位：新台幣仟元；每股盈餘(淨損)為元

項目 \ 年度	107 年	108 年	109 年	110 年	111 年
營業收入	135,620,650	135,621,151	79,602,529	95,331,905	127,142,232
營業毛利	17,989,483	18,143,869	6,513,825	17,690,065	17,028,465
營業淨利	5,995,142	6,116,866	(1,854,164)	9,595,671	8,146,909
營業外收入及支出	1,672,375	(1,588,738)	(2,562,120)	(1,896,752)	148,488
稅前淨利(損)	7,667,517	4,528,128	(4,416,284)	7,698,919	8,295,397
繼續營業單位本期淨利(損)	6,552,827	3,982,467	(3,361,639)	6,608,496	7,091,299
本期淨利(損)	6,552,827	3,982,467	(3,361,639)	6,608,496	7,091,299
本期其他綜合損益 (稅後淨額)	(493,567)	1,855,688	3,984,264	2,217,912	(5,623,138)
本期綜合損益總額	6,059,260	5,838,155	622,625	8,826,408	1,468,161
每股盈餘(淨損)	1.45	0.83	(0.69)	1.31	1.34

(註)無償配股之影響已追溯調整。

資料來源：各年度經會計師查核簽證之個體財務報告。

(五)最近五年度簽證會計師姓名及查核意見

年度	簽證會計師姓名	查核意見
107	陳雅琳、蘇彥達	無保留意見
108	唐嘉鍵、蘇彥達	無保留意見
109	唐嘉鍵、蘇彥達	無保留意見
110	唐嘉鍵、蘇彥達	無保留意見
111	唐嘉鍵、蘇彥達	無保留意見

二、最近五年度財務分析

(一)財務分析-國際財務報導準則(合併)

分析項目		年度				
		107 年度	108 年度	109 年度	110 年度	111 年度
財務結構 (%)	負債占資產比率	70.93	78.07	76.74	71.50	69.88
	長期資金占不動產、廠房及設備比率	125.22	197.49	213.28	204.29	195.71
償債能力 (%)	流動比率	124.74	93.64	123.11	139.76	109.15
	速動比率	114.23	87.34	112.67	131.50	103.82
	利息保障倍數	847.01	246.38	16.69	363.59	431.59
經營能力	應收款項週轉率(次)(註 1)	-	-	-	-	-
	平均收現日數(註 1)	-	-	-	-	-
	存貨週轉率(次)(註 1)	-	-	-	-	-
	應付款項週轉率(次)(註 1)	-	-	-	-	-
	平均銷貨日數(註 1)	-	-	-	-	-
	不動產、廠房及設備週轉率(次)	1.29	1.28	0.66	0.77	1.06
	總資產週轉率(次)	0.77	0.61	0.26	0.32	0.43
獲利能力	資產報酬率(%)	3.76	3.07	0.22	3.02	3.37
	權益報酬率(%)	10.74	6.55	(4.23)	7.89	8.28
	稅前純益占實收資本額比率(%) (註7)	20.89	12.48	(8.90)	15.04	17.66
	純益率(%)	4.01	2.68	(3.68)	6.43	5.67
	每股盈餘(淨損)(元)	1.45	0.83	(0.69)	1.31	1.34
現金流量 (%)	現金流量比率	39.54	45.07	11.82	74.99	81.36
	現金流量允當比率	91.52	105.76	100.62	120.26	202.26
	現金再投資比率	9.39	15.87	1.69	13.20	23.77
槓桿度	營運槓桿度	6.59	6.02	(53.32)	5.40	6.17
	財務槓桿度	1.29	2.34	0.14	1.63	1.63
最近二年度各項財務比率增減變動達 20% 以上者，說明如下：						
1.流動比率及速動比率：因 111 年流動負債增加幅度大於流動資產增加幅度，致比率相對減少。						
2.不動產、廠房及設備週轉率及總資產週轉率：因 111 年度銷貨淨額增加，致比率增加。						
3.現金流量相關比率：因 111 年度公司營業活動之淨現金流入增加，致現金流量允當比率及現金再投資比率增加。						

(註)無償配股之影響已追溯調整。

資料來源：各年度經會計師查核簽證之合併財務報告。

(二)財務分析-國際財務報導準則(個體)

分析項目		年度				
		107 年度	108 年度	109 年度	110 年度	111 年度
財務結構 (%)	負債占資產比率	69.76	77.86	76.58	71.28	70.09
	長期資金占不動產、廠房及設備比率	124.65	206.18	225.97	211.85	202.77
償債能力 (%)	流動比率	95.14	72.01	99.88	120.68	97.66
	速動比率	90.21	67.86	93.64	116.86	95.69
	利息保障倍數	864.00	221.70	9.31	377.28	415.75
經營能力	應收款項週轉率(次)(註 1)	-	-	-	-	-
	平均收現日數(註 1)	-	-	-	-	-
	存貨週轉率(次)(註 1)	-	-	-	-	-
	應付款項週轉率(次)(註 1)	-	-	-	-	-
	平均銷貨日數(註 1)	-	-	-	-	-
	不動產、廠房及設備週轉率(次)	1.11	1.10	0.67	0.81	1.11
	總資產週轉率(次)	0.66	0.51	0.26	0.32	0.43
獲利能力	資產報酬率(%)	3.88	3.03	0.15	3.21	3.36
	權益報酬率(%)	10.78	5.91	(4.73)	8.45	8.17
	稅前純益占實收資本額比率(%) (註7)	17.50	9.33	(9.10)	14.84	15.48
	純益率(%)	4.83	2.94	(4.22)	6.93	5.58
	每股盈餘(淨損)(元)	1.45	0.83	(0.69)	1.31	1.34
現金流量 (%)	現金流量比率	39.15	40.77	(7.69)	77.45	83.14
	現金流量允當比率	95.17	106.06	90.63	110.86	191.56
	現金再投資比率	9.54	14.78	(2.06)	14.26	26.34
槓桿度	營運槓桿度	7.94	7.88	(19.79)	5.13	6.33
	財務槓桿度	1.43	6.03	0.28	1.66	1.78

最近二年度各項財務比率增減變動達 20% 以上者，說明如下：

1. 不動產、廠房及設備週轉率及總資產週轉率：因 111 年度銷貨淨額增加，致比率增加。
2. 現金流量相關比率：因 111 年度公司營業活動之淨現金流入增加，致現金流量允當比率及現金再投資比率增加。
3. 營運槓桿度：因 111 年度營業淨利較 110 年度減少，致比率相對增加。

(註)無償配股之影響已追溯調整。

資料來源：各年度經會計師查核簽證之個體財務報告。

註1：因行業特性故不適用。

註2：截至年報刊印日前，上市或股票已在證券商營業處所買賣之公司如有最近期經會計師查核簽證或核閱之財務資料，應併予分析。

註3：年報本表末端，應列示如下之計算公式：

1.財務結構

(1)負債占資產比率=負債總額/資產總額。

(2)長期資金占不動產、廠房及設備比率=(權益總額+非流動負債)/不動產、廠房及設備淨額。

2.償債能力

(1)流動比率=流動資產/流動負債。

(2)速動比率=(流動資產-存貨-預付費用)/流動負債。

(3)利息保障倍數=所得稅及利息費用前純益/本期利息支出。

3.經營能力

(1)應收款項(包括應收帳款與因營業而產生之應收票據)週轉率=銷貨淨額/各期平均應收款項(包括應收帳款與因營業而產生之應收票據)餘額。

(2)平均收現日數=365/應收款項週轉率。

(3)存貨週轉率=銷貨成本/平均存貨額。

(4)應付款項(包括應付帳款與因營業而產生之應付票據)週轉率=銷貨成本/各期平均應付款項(包括應付帳款與因營業而產生之應付票據)餘額。

(5)平均銷貨日數=365/存貨週轉率。

(6)不動產、廠房及設備週轉率=銷貨淨額/平均不動產、廠房及設備淨額。

(7)總資產週轉率=銷貨淨額/平均資產總額。

4.獲利能力

(1)資產報酬率=[稅後損益+利息費用×(1-稅率)]/平均資產總額。

(2)權益報酬率=稅後損益/平均權益總額。

(3)純益率=稅後損益/銷貨淨額。

(4)每股盈餘=(歸屬於母公司業主之損益-特別股股利)/加權平均已發行股數。(註4)

5.現金流量

(1)現金流量比率=營業活動淨現金流量/流動負債。

(2)淨現金流量允當比率=最近五年度營業活動淨現金流量/最近五年度(資本支出+存貨增加額+現金股利)。

(3)現金再投資比率=(營業活動淨現金流量-現金股利)/(不動產、廠房及設備毛額+長期投資+其他非流動資產+營運資金)。(註5)

6.槓桿度：

(1)營運槓桿度=(營業收入淨額-變動營業成本及費用)/營業利益。(註6)

(2)財務槓桿度=營業利益/(營業利益-利息費用)。

註4：上開每股盈餘之計算公式，在衡量時應特別注意下列事項：

1.以加權平均普通股股數為準，而非以年底已發行股數為基礎。

2.凡有現金增資或庫藏股交易者，應考慮其流通期間，計算加權平均股數。

3.凡有盈餘轉增資或資本公積轉增資者，在計算以往年度及半年度之每股盈餘時，應按增資比例追溯調整，無庸考慮該增資之發行期間。

4.若特別股為不可轉換之累積特別股，其當年度股利(不論是否發放)應自稅後淨利減除、或增加稅後淨損。特別股若為非累積性質，在有稅後淨利之情況，特別股股利應自稅後淨利減除；如為虧損，則不必調整。

註5：現金流量分析在衡量時應特別注意下列事項：

1.營業活動淨現金流量係指現金流量表中營業活動淨現金流入數。

2.資本支出係指每年資本投資之現金流出數。

3.存貨增加數僅在期末餘額大於期初餘額時方予計入，若年底存貨減少，則以零計算。

4.現金股利包括普通股及特別股之現金股利。

5.不動產、廠房及設備毛額係指扣除累計折舊前之不動產、廠房及設備總額。

註6：發行人應將各項營業成本及營業費用依性質區分為固定及變動，如有涉及估計或主觀判斷，應注意其合理性並維持一致。

註7：公司股票為無面額或每股面額非屬新臺幣十元者，前開有關占實收資本比率計算，則改以資產負債表歸屬於母公司業主之權益比率計算之。

三、最近年度財務報告之審計委員會審查報告

審計委員會審查報告書

本公司董事會造送 111 年度營業報告書、財務報告及盈餘分配議案，其中財務報告經委請「安侯建業聯合會計師事務所」查核竣事並出具查核報告。上述營業報告書、財務報告及盈餘分配議案經本審計委員會審查，認為尚無不合，爰依證券交易法第十四條之四及公司法第二百零一十九條規定報告如上，敬請 鑒核。

此 致

長榮航空股份有限公司
112 年股東常會

審計委員會召集人：

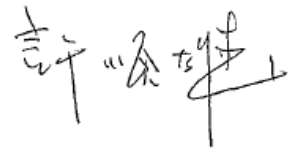

中 華 民 國 1 1 2 年 3 月 1 3 日

四、最近年度經會計師查核簽證之合併財務報告：詳附錄第 146 ~ 195 頁。

五、最近年度經會計師查核簽證之公司個體財務報告：詳附錄第 196 ~ 247 頁。

六、公司及其關係企業最近年度及截至年報刊印日止，如有發生財務週轉困難情事，應列明其對本公司財務狀況之影響：無。

柒、財務狀況及財務績效之檢討分析與風險事項

一、財務狀況 (合併公司)

單位：新台幣仟元

項目	年度	111 年度	110 年度	差異	
				金額	%
流動資產		84,726,886	65,182,413	19,544,473	29.98
不動產、廠房及設備		123,604,287	136,413,683	(12,809,396)	(9.39)
無形資產		1,204,884	1,408,660	(203,776)	(14.47)
其他資產		109,995,730	122,309,294	(12,313,564)	(10.07)
資產總額		319,531,787	325,314,050	(5,782,263)	(1.78)
流動負債		77,623,220	46,637,622	30,985,598	66.44
非流動負債		145,668,529	185,969,070	(40,300,541)	(21.67)
負債總額		223,291,749	232,606,692	(9,314,943)	(4.00)
歸屬於母公司業主之權益		87,936,555	85,657,277	2,279,278	2.66
股本		53,581,255	51,385,387	2,195,868	4.27
預收股本		20,634	480,312	(459,678)	(95.70)
資本公積		12,912,298	10,678,743	2,233,555	20.92
保留盈餘		20,610,902	14,503,880	6,107,022	42.11
其他權益		811,466	8,608,955	(7,797,489)	(90.57)
非控制權益		8,303,483	7,050,081	1,253,402	17.78
權益總額		96,240,038	92,707,358	3,532,680	3.81

1. 重大變動項目說明：

(1) 流動資產、流動負債：

主要係111年上半年貨運延續高運價及艙位需求，第四季國境管制措施大幅鬆綁，客運市場逐步回溫，整體營收大幅成長，致現金及預收機票款增加。

(2) 非流動負債：主要係長期借款減少所致。

(3) 資本公積：主要係轉換公司債轉換及出售子公司部分持股，處分利益認列於資本公積項下。

(4) 保留盈餘：主要係本期淨利增加所致。

(5) 其他權益：主要係匯率波動致避險工具產生未實現評價損失。

2. 因應計畫：上述變動對合併公司並無重大影響。

二、財務績效 (合併公司)

單位：新台幣仟元

項目 \ 年度	111 年度	110 年度	增(減)金額	變動比例(%)
營業收入	138,068,607	103,872,359	34,196,248	32.92
營業成本	118,356,717	84,547,735	33,808,982	39.99
營業毛利	19,711,890	19,324,624	387,266	2.00
營業費用	9,913,899	8,966,780	947,119	10.56
營業淨利(損)	9,797,991	10,357,844	(559,853)	(5.41)
營業外收入及支出	(329,425)	(2,555,355)	2,225,930	87.11
稅前淨利(損)	9,468,566	7,802,489	1,666,077	21.35
所得稅利益(費用)	(1,644,950)	(1,122,228)	(522,722)	(46.58)
本期淨利(損)	7,823,616	6,680,261	1,143,355	17.12

增減比例變動分析說明：

(1)營業收入：

主要係111年上半年貨運延續高運價及艙位需求，第四季國境管制措施大幅鬆綁，客運市場逐步回溫，致整體營收大幅成長。

(2)營業成本：主要係燃油成本增加所致。

(3)營業外收入及支出、稅前淨利、所得稅費用：主要係外幣兌換利益、利息收入及整體獲利增加所致。

三、現金流量 (合併公司)

(一) 最近兩年度現金流量變動之分析說明

單位：新台幣仟元

項目 \ 年度	111 年度	110 年度	增(減)金額	變動比例(%)
年初現金及約當現金餘額	48,256,204	40,869,190	7,387,014	18.07
營業活動之淨現金流入(出)	63,151,601	34,974,953	28,176,648	80.56
投資活動之淨現金流入(出)	957,798	(11,787,988)	12,745,786	108.13
籌資活動之淨現金流入(出)	(44,979,439)	(15,796,916)	(29,182,523)	(184.74)
匯率影響數	24,590	(3,035)	27,625	910.21
年底現金及約當現金餘額	67,410,754	48,256,204	19,154,550	39.69

1. 增減比例變動分析說明：

(1)營業活動：主要係111年預收機票款之合約負債增加所致。

(2)投資活動：主要係111年購置航空器減少所致。

(3)籌資活動：主要係111年長期借款減少所致。

(4)匯率影響數：主要係匯率波動所致。

2. 流動性不足之改善計畫：無此情事。

(二) 未來一年現金流動性分析

單位：新台幣仟元

期初現金餘額(1)	全年來自營業活動淨現金流量(2)	全年現金流出量(3)	現金剩餘(不足)數額(1)+(2)-(3)	若現金不足額之補救措施	
				投資計劃	理財計劃
67,410,754	50,044,460	61,748,459	55,706,755	-	-

1. 112年度現金流量變動情形分析：

- (1)營業活動：預估營業活動產生之現金流入。
- (2)投資活動：主要係購置飛機、設備等現金流出。
- (3)籌資活動：主要係償還銀行借款及發放現金股利等淨現金流出。

2. 預計現金不足額之補救措施：不適用。

四、最近年度重大資本支出對財務業務之影響(個體)

(一) 本公司於 104 年 11 月與波音公司訂立購機合約共十八架波音 787-10 型客機，之後於 109 年 8 月修訂合約，取消購買七架波音 787-10 型客機，變更為四架 787-9 型客機及三架波音 777F 型貨機；續於 111 年 5 月與波音公司簽訂增購一架波音 777F 型貨機，合約總價約為美金 6,861,000 仟元。截至 111 年 12 月 31 日止餘十二架尚未交機，本公司已依約預付設備款 12,532,601 仟元。

(二) 本公司於民國 111 年 3 月與 Israel Aerospace Industries Ltd. 訂立合約改裝三架 777-300ER 客機為貨機，合約總價約為美金 120,000 仟元，截至民國 111 年 12 月 31 日止餘三架尚未交機，本公司已依約預付設備款 286,381 仟元。

五、最近年度轉投資政策、其獲利或虧損之主要原因、改善計畫及未來一年投資計畫

本公司之轉投資事業主要著重於航空相關產業，目前有航空器、零組件及發動機之維修及製造、地勤代理服務、航空貨物集散站、空中廚房及食品製造與加工、航空飛行學校、旅行社等事業，以確保航空事業體完整服務鏈之競爭優勢，尋求公司及股東最大利益。111 年度總計認列轉投資收益為新台幣 1,100,480 仟元，合併公司於 111 年度認列關聯企業投資收益為新台幣 205,642 仟元。

六、最近年度及截至年報刊印日止之風險事項評估

(一)利率、匯率變動、通貨膨脹情形對公司損益之影響及未來因應措施：

利率方面，合併公司定期並機動評估融資利率情形。經由發行固定利率公司債、取得固定利率貸款或承作利率交換交易，將部份貸款利率鎖定於合理區間。若利率增加或減少 1%，在其他因素維持不變情況下，合併公司 111 年之稅前淨利將變動 756,012 仟元。

匯率方面，合併公司之營業收入來源主要為國際間航運收入，原則上外幣收入足以支付外幣支出之需求，因而達到自然避險效果；對於額外之美元部位，則隨時監控匯率波動及走勢，於即期市場買賣美元以調節美金部位，或操作外匯衍生性商品交易以降低風險。合併公司 111 年底具匯率變動風險之金融資產或負債，當新台幣相對於美金、

歐元、日圓、人民幣及港幣等貶值或升值 1%，在其他因素不變之情況下，111 年之稅前淨利將變動 235,222 仟元。

烏俄戰爭、美中競爭態勢加劇及後疫情時代對全球供應鏈的重新布局，帶動通膨居高不下，為全球經濟帶來全新的挑戰，各國央行紛紛採取升息政策來抑制通膨，本公司持續掌握國內外經濟及金融情勢，並適時採取相應之避險措施，降低利率、匯率及通貨膨脹情形對本公司財務及營運造成之影響。

(二)從事高風險、高槓桿投資、資金貸與他人、背書保證及衍生性商品交易之政策、獲利或虧損之主要原因及未來因應措施：

- 1.本公司並未從事高風險、高槓桿投資。
- 2.本公司目前並無資金貸與他人與背書保證，相關作業悉依本公司「資金貸與及背書保證作業程序」辦理。
- 3.本公司從事衍生性商品交易之避險策略，以規避市場風險為主要目的，交易商品以選擇規避公司業務經營所產生之利率、匯率及油價波動之風險為主，每筆交易皆依本公司「從事衍生性商品交易處理程序」定期評估風險與績效，以求達成風險控管之最終目標。

(三)本公司未來研發計畫及預計投入之研發費用：

- 1.票價管理系統開發
- 2.免稅品預購網站暨 App 改版
- 3.雲端客服系統全球建置案
- 4.資訊環境管理優化
- 5.營運管理系統優化
- 6.舊貨運系統全面改版完成
- 7.資料倉儲資料庫轉移案
- 8.Galley Layout 裝載圖形化開發專案
- 9.飛航維修紀錄整合暨行動化開發
- 10.超融合伺服器架構平台導入建置案-第三階段
- 11.國外分公司跨國網路架構與安控升級案
- 12.終端電腦軟體檢核追蹤強化案

上述預計投入之研發費用約新台幣 2 億 6,300 萬元。

(四)國內外重要政策及法律變動對公司財務業務之影響及因應措施：無。

(五)科技改變(包括資通安全風險)及產業變化對公司財務業務之影響及因應措施：

因應日益嚴峻的資安環境，本公司以積極主動的態度面對可能的資安威脅並採取因應措施。除了資訊技術之多層次防護外，亦同步藉由資訊安全管理系統之運作，發掘潛在風險並實施風險處置作為；惟資安威脅瞬息萬變，仍無法完全避免來自外部的攻擊。為降低資安事件對公司營運的衝擊和影響，本公司已建立營運持續計劃和資安事件通報應變機制，並定期實施演練，優化應變效率和適切性，以資安管理體系之韌性應對

資安風險，減緩業務運作中斷之衝擊，確保企業永續經營。

(六)企業形象改變對企業危機管理之影響及因應措施：無。

(七)進行併購之預期效益、可能風險及因應措施：無。

(八)擴充廠房之預期效益、可能風險及因應措施：無。

(九)進貨或銷貨集中所面臨之風險及因應措施：本公司無進貨或銷貨集中之風險。

(十)董事或持股超過百分之十之大股東，股權之大量移轉或更換對公司之影響、風險及因應措施：無。

(十一)經營權之改變對公司之影響、風險及因應措施：無。

(十二)訴訟或非訟事件：本公司並無已判決確定或尚在繫屬中之重大訴訟、非訟或行政爭訟事件，其結果可能對股東權益或證券價格有重大影響之情事。

(十三)其他重要風險及因應措施：

1. 信用風險之評估與因應策略：

因客戶或金融工具之交易對手無法履行合約義務而產生財務損失之信用風險，本公司採取完整之信用風險管理，評估個別客戶之信用評等並要求提供相關之擔保，及僅接受信用良好之金融機構或公司為交易對象，以確保應收款項或投資無重大信用風險。

2. 流動性風險之評估與因應策略：

本公司秉持穩健經營及財務健全之原則，定期規劃短期、中長期營運資金，向金融機構申請融資額度，同時視資本市場狀況評估辦理現金增資或發行國內普通公司債、轉換公司債，以支應重大資本支出及償還借款改善財務結構，確保本公司之資產及營運資金足以支應履行所有合約義務。

3. 營運風險之評估與因應策略：

本公司綜合安全推進委員會(Safety Promotion Committee, SPC)為最高之安全決策及督導單位，其主要職責為確保公司安全管理系統之運作成效與安全目標的達成、掌控企業安全風險，包含新興安全風險之評估與因應作為。

本委員會轄下依公司部門功能設置八大安全管理系統(Safety Management System, SMS)行動小組，以積極主動及前瞻預測的理念，採行Data Driven、Evidence Based及Systematic Approach的系統運作，並結合智能分析應用人工智慧掌握本公司運行風險，據以建構出最佳的風險管控措施來確保飛行安全，期許每趟航班的起降均能滿足旅客對安全的要求。

4. 新興風險之評估與因應策略：

隨著全球航空監管機構法規要求日益增加、氣候變遷、資訊安全、政治影響，以及新興科技的疾速發展等，企業面臨的風險伴隨著不確定性，而「新興風險」無疑為航空公司須審慎評估的重要議題之一，需更進一步辨識、分析、訂定因應措施，以即早因應新形態的潛在風險，減少對營運產生的衝擊。

本公司參酌世界經濟論壇(World Economic Forum, WEF)每年初公布之「全球風

險報告(The Global Risks Report)」，由企業永續委員會各行動小組鑑別可能之新興風險，並於每年首季針對各部室進行風險因子調查，建立風險因應措施，定期將結果提報董事會。

(1) 新興風險辨別流程

Step 1	Step 2	Step 3	Step 4
啟動新興風險評估程序	各行動小組鑑別新興風險	企業永續委員會辨識與篩選新興風險	向董事會呈報新興風險及研擬因應措施

(2) 新興風險鑑別結果

名稱	永續航空燃油穩定生產的挑戰	地緣政治衝突
描述	使用永續航空燃油為航空業達成淨零碳排的重要途徑，國外永續航空燃油需求大於供給，而台灣燃油供應商因政府未將相關標準納入法令，且國內無足夠永續航空燃油的生產原料、進口原料成本高等挑戰下，面臨永續航空燃油供給不足的問題。	中國大陸在20大後黨政運作與權力結構朝向「個人集權」方向，再加上美中競爭態勢加劇，升高兩岸發生軍事衝突風險；南海區域牽涉重要的海空貿易通道及石油蘊藏量，中美及各國在南海利益牽涉複雜，更加推高台海軍事衝突的可能性。
對本公司衝擊	本公司以台灣為營運基地，面對國際減碳規範的要求與趨勢，若未來國內、外油商無法穩定提供足夠的永續航空燃油，航空公司可能面臨未達減碳標準，而衍生高額碳稅、碳費、罰款等額外成本支出。	若兩岸關係持續惡化，進而發生海空封鎖或軍事衝突，將導致公司運作全面或部分停擺。再者，南海為重要的海空貿易通道，若有衝突將影響公司南向航班大規模更改航線，增加公司營運成本。
本公司之因應措施	<p>永續航空燃油為航空業達成2050淨零碳排的關鍵因素，面對全球永續航空燃油供給不穩定的挑戰，本公司因應措施如下：</p> <ol style="list-style-type: none"> 1.積極參與由政府主導的永續航空燃油工作小組運作，建立SAF使用標準、法令及相關配套措施，並建議提供稅負減免誘因或補貼，共同推動國內SAF的生產與供給能量，以滿足國籍航空使用需求。 2.持續與國際SAF供應商協商並簽訂長期合作及採購計劃，確保可依使用規劃提供足額SAF 	<ol style="list-style-type: none"> 1.擬定相關應變計畫，並針對新形態複合式的風險情境進行演練，以降低相關危害帶來的衝擊及損失。 2.與政府、外交、國安等單位保持順暢的溝通渠道，隨時關注印太地緣動態，進行風險評估以掌握相關威脅，即時調整飛航航路及計劃油量等措施，確保飛行安全。 3.加強機組人員對於地緣政治衝突衍生空域關閉、導航信號干擾等危害因子之研擬風險管控作為。

	<p>及合理價格。同時考量各國政府提出的獎勵方案，以降低未達減碳標準之風險。</p> <p>3.透過航空聯盟合作，共同與SAF供應商洽談長期採購計劃，以取得足夠油源與合理價格。</p> <p>4.評估投資永續航空燃油的原料供應或生產設施，擴大SAF生產能量。</p>	<p>4.分散客艙免稅、服務相關用品採購之供應商或改為國內採購，以因應地緣政治衝突可能帶來供貨短缺之危機。</p>
--	---	---

(十四)風險管理之組織架構與執行負責單位

為完善並落實風險管理機制，本公司參考「上市上櫃風險管理實務守則」，訂定「風險管理政策與程序」，針對可能威脅企業經營的不確定因素進行風險管理，提昇風險管理分工效能，確保公司營運目標之達成。

董事會為風險管理之最高指導單位，並依整體營運策略及經營環境，持續監督風險管理機制之有效運作。本公司了解風險因子的相互影響關係，由「企業永續委員會」負責執行風險管理相關業務，整合及督導各權責部門落實風險管理政策及風險控管之執行與改善進度，每年定期向董事會報告運作情形。並依重大性原則，將營運過程中可能面臨之經濟(含公司治理)、環境、社會與其他面向之風險，執行風險範疇確認、評估、管理及揭露，各權責單位辨識其可能風險因子及衡量方法執行風險管理，並提出因應計畫，定期將風險及因應計畫於企業永續委員會中提報。本公司面臨之風險類別含下列五大類：

風險類別	說明
策略風險	包含因國際政經局勢、產業發展趨勢、同異業競爭、品牌形象及智慧資本等面向的改變，可能對公司造成影響之風險。
營運風險	包含對營運可能產生的衝擊，如市場變化、飛航安全、資訊安全、勞資關係、法律合規性及供應鏈管理等各項可能造成公司損失之風險。
財務風險	匯兌風險、投資風險、資金風險、流動性風險、信用風險及避險操作等造成可能損失之風險。
環境風險	包含因應氣候變遷與天然災害相關議題所展開之溫室氣體排放管理、碳權管理、能源管理、自然資源等有關議題之風險；以及需符合國際及當地環保法令或環評要求等風險。
其他風險	指包含非屬上述各項風險，但該風險將致使公司產生重大損失，如長期新興風險、重大外部、不可控或非人為之危害事件等。此外，若有其他風險應依據風險特性及受影響程度，建立適當之風險控管處理程序。

七、其他重要事項：無。

捌、特別記載事項

一、關係企業相關資料

(一)關係企業合併營業報告書

1. 關係企業組織圖(截至民國 111 年 12 月 31 日)

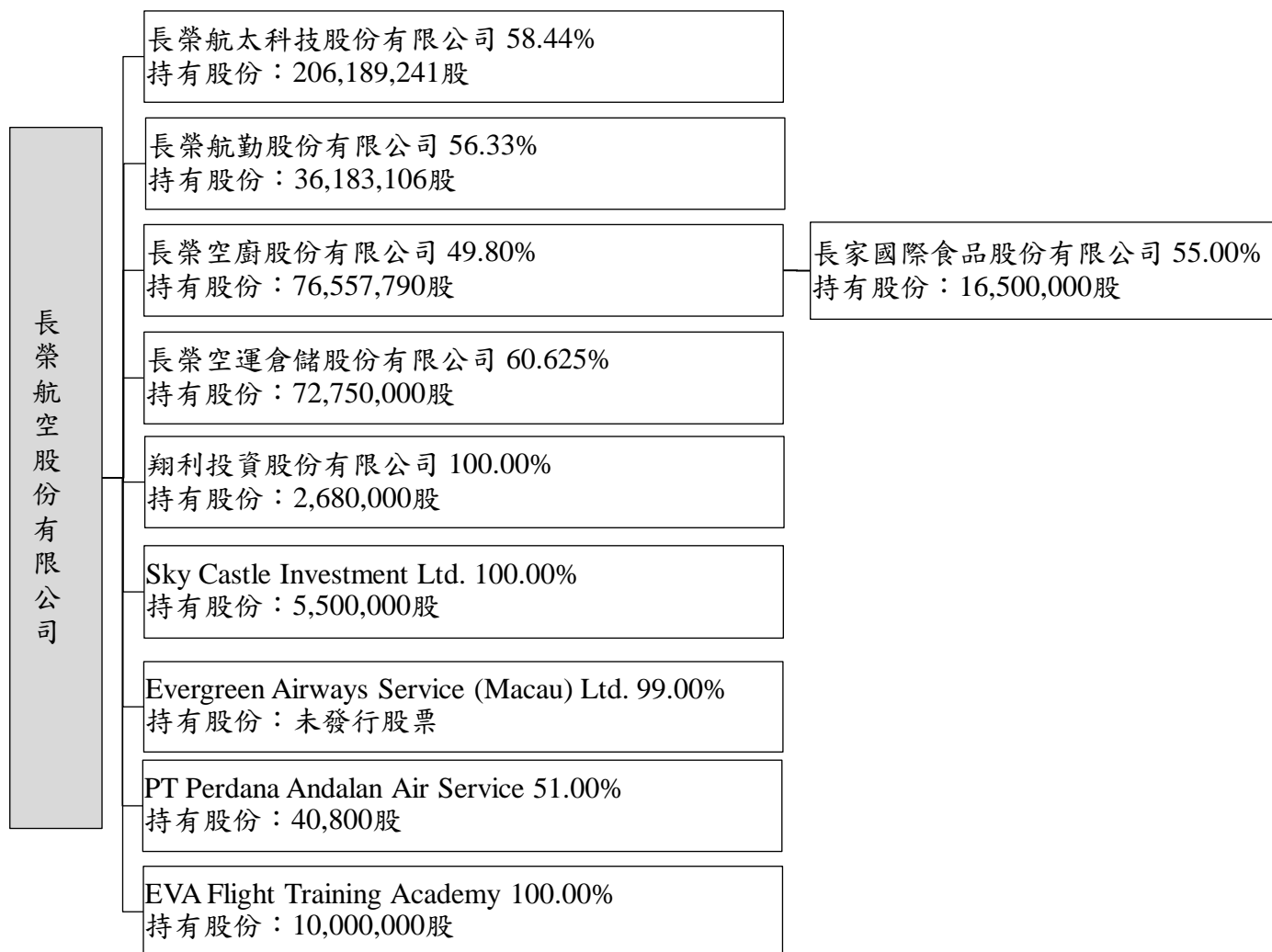

2. 各關係企業基本資料

單位：新台幣仟元

企業名稱	設立日期	地 址	實收資本額	主要營業或生產項目
長榮航太科技股份有限公司	86年11月10日	桃園市大園區航站南路6號	3,528,069	機體、零組件、發動機之維修及製造、加工與銷售
長榮航勤股份有限公司	79年10月17日	桃園市大園區航站北路608號	642,312	航空站地勤業

企業名稱	設立日期	地 址	實收資本額	主要營業或生產項目
長榮空廚股份有限公司	82年10月20日	桃園市大園區航勤北路3號	1,537,305	供應航空旅客餐點之空中廚房業務及相關食品之買賣
長榮空運倉儲股份有限公司	89年03月03日	桃園市大園區航勤北路8-1號	1,200,000	航空貨物集散站經營業
翔利投資股份有限公司	90年01月18日	台北市長安東路二段117號1樓	26,800	一般投資業
長家國際食品股份有限公司	111年08月24日	桃園市蘆竹區長興路四段63號	300,000	食品製造業
Sky Castle Investment Ltd.	2 FEB, 2005	Maystar Chambers, P.O. Box 3269, Apia, Samoa	USD 5,500,000 RATE : 30.71	一般投資業
Evergreen Airways Service (Macau) Ltd.	5 DEC, 1994	澳門新口岸宋玉生廣場398號中航大廈3F K-M	USD 12,488 RATE : 30.71	一般投資業
PT Perdana Andalan Air Service	1 MAY, 1991	10/F, Gedung Mega Plaza, Jl.H.R. Rasuna Said Kav,C-3 Jakarta 12920, Indonesia	IDR1,600,000,000 RATE : 0.0020	代理航空公司客、貨運業務及旅遊市場的開發及推展
EVA Flight Training Academy	11 FEB, 2013	3745 Whitehead Street Mather, CA,95655,USA	USD 30,000,000 RATE : 30.71	飛行學校

註：上表所列關係企業，係指本公司直接或透過子公司間接持有表決權之股份超過百分之五十以上或具有控制能力之被投資公司。

3. 整體關係企業經營業務所涵蓋之業務

本公司主要業務係經營國際航線之定期及不定期客、貨運輸服務，整體關係企業之經營業務則涵蓋航空週邊產業，其往來分工情形如下：

長榮航太科技股份有限公司負責機體、零組件、發動機之維修及製造、加工與銷售。

長榮航勤股份有限公司代理地勤作業。

長榮空廚股份有限公司供應航空旅客餐點之空中廚房業務及相關食品之買賣。

長榮空運倉儲股份有限公司負責航空貨物集散作業。

4.各關係企業董事、監察人及總經理資料

日期：111年12月31日

單位：股；%

企業名稱	職 稱	姓名或代表人	持有股份	
			股數	持股比例
長榮航太科技 股份有限公司	董事長	長榮航空股份有限公司	206,189,241	58.44%
		代表人：黃南宏	45,000	0.01%
	董事	長榮航空股份有限公司	206,189,241	58.44%
		代表人：林寶水	--	--
	董事	長榮航空股份有限公司	206,189,241	58.44%
		代表人：孫嘉明	1,679	0.00%
	董事	立榮航空股份有限公司	50,847,721	14.41%
		代表人：鄭靜芬	--	--
	董事	立榮航空股份有限公司	50,847,721	14.41%
		代表人：葉佳全	28,005	0.01%
	董事	順安產業股份有限公司	50,000	0.01%
		代表人：陳成邦	--	--
	獨立董事	許妙靜	--	--
	獨立董事	鄧衍森	--	--
獨立董事	周雍強	--	--	
總經理	郭勝義	35,000	0.01%	
總經理	李緯章	40,000	0.01%	
長榮航勤股份 有限公司	董事長	長榮航空股份有限公司	36,183,106	56.33%
		代表人：陳有玉	--	--
	董事	長榮航空股份有限公司	36,183,106	56.33%
		代表人：林寶水	153,598	0.24%
	董事	長榮航空股份有限公司	36,183,106	56.33%
		代表人：林大淵	--	--
	董事	長榮國際股份有限公司	12,846,229	20.00%
		代表人：張明煜	--	--
董事	新加坡商新翔集團有限公司	12,846,229	20.00%	
	代表人：Kuah Boon Kiam	--	--	
監察人	柯麗卿	--	--	
總經理	林大淵	--	--	

企業名稱	職 稱	姓名或代表人	持有股份	
			股數	持股比例
長榮空廚股份有限公司	董事長	長榮航空股份有限公司	76,557,790	49.80%
		代表人：柯金成	--	--
	董事	長榮航空股份有限公司	76,557,790	49.80%
		代表人：林寶水	--	--
	董事	長榮航空股份有限公司	76,557,790	49.80%
		代表人：戴錦銓	--	--
	董事	長榮國際股份有限公司	38,432,625	25.00%
		代表人：張明煜	--	--
	董事	長榮國際股份有限公司	38,432,625	25.00%
		代表人：張黎秋	--	--
	董事	新加坡商新翔集團有限公司	38,432,625	25.00%
		代表人：Tan Chuan Lye	--	--
	董事	新加坡商新翔集團有限公司	38,432,625	25.00%
代表人：Cheah Chi Choy		--	--	
監察人	柯麗卿	--	--	
監察人	蔡大煒	--	--	
總經理	蔡銘芳	--	--	
長榮空運倉儲股份有限公司	董事長	長榮航空股份有限公司	72,750,000	60.625%
		代表人：李士亮	--	--
	董事	長榮航空股份有限公司	72,750,000	60.625%
		代表人：林寶水	--	--
	董事	長榮航空股份有限公司	72,750,000	60.625%
		代表人：孫嘉明	--	--
	董事	長榮航空股份有限公司	72,750,000	60.625%
		代表人：林宗彥	--	--
董事	新加坡商新翔集團有限公司	30,000,000	25.00%	
	代表人：Kuah Boon Kiam	--	--	
監察人	長榮物流股份有限公司	2,400,000	2.00%	
	代表人：柯麗卿	--	--	
總經理	林宗彥	--	--	
翔利投資股份有限公司	董事長	長榮航空股份有限公司	2,680,000	100%
		代表人：林寶水	--	--

企業名稱	職 稱	姓名或代表人	持有股份	
			股數	持股比例
翔利投資股份有限公司	董事	長榮航空股份有限公司	2,680,000	100%
		代表人：孫嘉明	--	--
	董事	長榮航空股份有限公司	2,680,000	100%
		代表人：蔡大煒	--	--
	監察人	長榮航空股份有限公司	2,680,000	100%
		代表人：吳光輝	--	--
長家國際食品股份有限公司	董事長	長榮空廚股份有限公司	16,500,000	55%
		代表人：柯金成	--	--
	董事	長榮空廚股份有限公司	16,500,000	55%
		代表人：蔡銘芳	--	--
	董事	長榮空廚股份有限公司	16,500,000	55%
		代表人：楊一騰	--	--
	董事	全家便利商店股份有限公司	13,500,000	45%
		代表人：葉榮廷	--	--
	董事	全家便利商店股份有限公司	13,500,000	45%
		代表人：薛東都	--	--
監察人	葉麗玉	--	--	
監察人	吳勝福	--	--	
總經理	黃國龍	--	--	
Sky Castle Investment Ltd.	董事	林寶水	--	--
	董事	孫嘉明	--	--
Evergreen Airways Service (Macau)Ltd.	董事	林寶水	--	--
	董事	孫嘉明	--	--
PT Perdana Andalan Air Service	董事長	Mohamad Feriansyah Permadi	6,272	7.84%
	董事	林寶水	--	--
	董事	孫嘉明	--	--
	監察人	蔡大煒	--	--
	監察人	Gunadi Widjaja	32,928	41.16%
EVA Flight Training Academy	董事長	林寶水	--	--
	董事	孫嘉明	--	--
	董事	蔡大煒	--	--

5.關係企業營運概況：

日期：111年12月31日

單位：新台幣仟元

企業名稱	資本額	資產總值	負債總額	淨值	營業收入	營業利益 (損失)	本期 淨利 (損)	每股 盈餘 (元)
長榮航太科技股份有限公司	3,528,069	21,774,703	10,862,517	10,912,186	11,847,386	1,399,268	1,581,224	4.48
長榮航勤股份有限公司	642,312	5,584,588	3,920,196	1,664,392	2,170,484	(7,611)	28,263	0.44
長榮空廚股份有限公司	1,537,305	6,423,681	2,920,573	3,503,108	1,533,631	(282,546)	(230,799)	(1.50)
長榮空運倉儲股份有限公司	1,200,000	3,886,667	1,025,835	2,860,832	2,010,895	570,948	459,448	3.83
翔利投資股份有限公司	26,800	59,070	433	58,637	4,933	4,594	4,691	1.75
長家國際食品股份有限公司	300,000	310,512	12,675	297,837	8,941	(2,399)	(2,163)	(0.07)
Sky Castle Investment Ltd.	179,173	435,127	522	434,605	25,784	25,272	25,284	4.60
Evergreen Airways Service(Macau)Ltd.	327	137,119	669	136,450	12,169	11,554	11,955	-
PT Perdana Andalan Air Service	5,280	74,584	31,453	43,131	22,352	4,168	4,841	60.51
EVA Flight Training Academy	932,050	689,245	69,733	619,512	78,918	(50,001)	(47,507)	(4.75)

註：關係企業如為外國公司，相關數字應以報告日之兌換率換算為新台幣列示。

(二)關係企業合併財務報表：關係企業合併財務報表所應揭露相關資訊於附錄一合併財務報告中均已揭露，爰不再另行編製關係企業合併財務報表。

(三)關係報告書：本公司非他公司之從屬公司，故未予編列關係報告書。

- 二、最近年度及截至年報刊印日止，私募有價證券辦理情形：無。
- 三、最近年度及截至年報刊印日止，子公司持有或處分本公司股票情形：無。
- 四、其他必要補充說明事項：無。
- 五、最近年度及截至年報刊印日止，發生證券交易法第三十六條第三項第二款所定對股東權益或證券價格有重大影響之事項：無。

聲 明 書

本公司民國一一一年度(自一一一年一月一日至十二月三十一日止)依「關係企業合併營業報告書、關係企業合併財務報告及關係報告書編製準則」應納入編製關係企業合併財務報告表之公司與依金融監督管理委員會認可之國際財務報導準則第十號應納入編製母子公司合併財務報告之公司均相同，且關係企業合併財務報告所應揭露相關資訊於前揭母子公司合併財務報告中均已揭露，爰不再另行編製關係企業合併財務報告表。

特此聲明



公司名稱：長榮航空股份有限公司



董事長：林 寶 水

日 期：民國一一二年三月十三日



安侯建業聯合會計師事務所
KPMG

台北市110615信義路5段7號68樓(台北101大樓)
68F., TAIPEI 101 TOWER, No. 7, Sec. 5,
Xinyi Road, Taipei City 110615, Taiwan (R.O.C.)

電 話 Tel + 886 2 8101 6666
傳 真 Fax + 886 2 8101 6667
網 址 Web kpmg.com/tw

會 計 師 查 核 報 告

長榮航空股份有限公司董事會 公鑒：

查核意見

長榮航空股份有限公司及其子公司(合併公司)民國一一一年及一一〇年十二月三十一日之合併資產負債表，暨民國一一一年及一一〇年一月一日至十二月三十一日之合併綜合損益表、合併權益變動表及合併現金流量表，以及合併財務報告附註(包括重大會計政策彙總)，業經本會計師查核竣事。

依本會計師之意見，上開合併財務報告在所有重大方面係依照證券發行人財務報告編製準則暨金融監督管理委員會認可並發布生效之國際財務報導準則、國際會計準則、解釋及解釋公告編製，足以允當表達合併公司民國一一一年及一一〇年十二月三十一日之合併財務狀況，與民國一一一年及一一〇年一月一日至十二月三十一日之合併財務績效與合併現金流量。

查核意見之基礎

本會計師係依照會計師查核簽證財務報表規則及審計準則執行查核工作。本會計師於該等準則下之責任將於會計師查核合併財務報告之責任段進一步說明。本會計師所隸屬事務所受獨立性規範之人員已依會計師職業道德規範，與合併公司保持超然獨立，並履行該規範之其他責任。本會計師相信已取得足夠及適切之查核證據，以作為表示查核意見之基礎。

關鍵查核事項

關鍵查核事項係指依本會計師之專業判斷，對合併公司民國一一一年度合併財務報告之查核最為重要之事項。該等事項已於查核合併財務報告整體及形成查核意見之過程中予以因應，本會計師並不對該等事項單獨表示意見。本會計師判斷應溝通在查核報告上之關鍵查核事項如下：

- 合約負債－兌換哩程收入
有關合約負債－兌換哩程收入之會計政策請詳合併財務報告附註四(十七)收入之認列；合約負債－兌換哩程收入評估之會計估計及假設不確定性，請詳合併財務報告附註五；合約負債－兌換哩程收入之說明，請詳合併財務報告附註六(二十四)客戶合約之收入。

關鍵查核事項之說明：

參與長榮航空股份有限公司「無限萬哩遊」之會員因搭乘飛機或其他消費而取得累積哩程兌換獎勵方案之權利，當累積哩程之權利實際被兌換及履行義務或該權利很有可能被兌換時，始可認為收入。

合併公司之兌換哩程收入係仰賴自動化系統計算，其中每一單位兌換哩程收入之公允價值涉及估計，因此，合約負債一兌換哩程收入之截止測試為本會計師執行合併公司合併財務報告查核重要的評估事項。

因應之查核程序：

本會計師對上述關鍵查核事項之主要查核程序包括測試「無限萬哩遊」常客獎勵計畫與財務報導相關之銷貨作業循環之內部控制的設計與執行；由內部專家測試合併公司「無限萬哩遊」哩程數及兌換獎勵方案之公允價值及其歷史兌換機率，並設置單位哩程之公允價值，以確認合約負債一兌換哩程收入截止之正確性。

其他事項

長榮航空股份有限公司已編製民國一一〇年度及一一〇一年度之個體財務報告，並經本會計師出具無保留意見之查核報告在案，備供參考。

管理階層與治理單位對合併財務報告之責任

管理階層之責任係依照證券發行人財務報告編製準則暨經金融監督管理委員會認可並發布生效之國際財務報導準則、國際會計準則、解釋及解釋公告編製允當表達之合併財務報告，且維持與合併財務報表編製有關之必要內部控制，以確保合併財務報告未存有導因於舞弊或錯誤之重大不實表達。

於編製合併財務報告時，管理階層之責任包括評估合併公司繼續經營之能力、相關事項之揭露，以及繼續經營會計基礎之採用，除非管理階層有意圖清算合併公司或停止營業，或除清算或停業外別無實際可行之其他方案。

合併公司之治理單位(含審計委員會)負有監督財務報導流程之責任。

會計師查核合併財務報告之責任

本會計師查核合併財務報告之目的，係對合併財務報告整體是否存有導因於舞弊或錯誤之重大不實表達取得合理確信，並出具查核報告。合理確信係高度確信，惟依照審計準則執行之查核工作無法保證必能偵出合併財務報告存有之重大不實表達。不實表達可能導因於舞弊或錯誤。如不實表達之個別金額或彙總數可合理預期將影響合併財務報告使用者所作之經濟決策，則被認為具有重大性。

本會計師依照審計準則查核時，運用專業判斷及專業懷疑。本會計師亦執行下列工作：
1. 辨認並評估合併財務報告導因於舞弊或錯誤之重大不實表達風險；對所評估之風險設計及執行適當之因應對策；並取得足夠及適切之查核證據以作為查核意見之基礎。因舞弊可能涉及共謀、偽造、故意遺漏、不實聲明或逾越內部控制，故未偵出導因於舞弊之重大不實表達之風險高於導因於錯誤者。

2. 對與查核相關之內部控制取得必要之瞭解，以設計當時情況下適當之查核程序，惟其目的非對合併公司內部控制之有效性表示意見。

3. 評估管理階層所採用會計政策之適當性，及其所作會計估計與相關揭露之合理性。
4. 依據所取得之查核證據，對管理階層採用繼續經營會計基礎之適當性，以及使合併公司繼續經營之能力可能產生重大疑慮之事件或情況是否存在重大不確定性，作出結論。本會計師若認為該等事件或情況存在重大不確定性，則須於查核報告中提醒合併財務報告使用者注意合併財務報告之相關揭露，或於該等揭露係屬不適當時修正查核意見。本會計師之結論係以截至查核報告日所取得之查核證據為基礎。惟未來事件或情況可能導致合併公司不再具有繼續經營之能力。

5. 評估合併財務報告(包括相關附註)之整體表達、結構及內容，以及合併財務報告是否允當表達相關交易及事件。

6. 對於合併財務報告內組成個體之財務資訊取得足夠及適切之查核證據，以對合併財務報告表示意見。本會計師負責合併財務報告查核案件之指導、監督及執行，並負責形成合併財務報告查核意見。

本會計師與治理單位溝通之事項，包括所規劃之查核範圍及時間，以及重大查核發現(包括於查核過程中所辨認之內部控制顯著缺失)。

本會計師亦向治理單位提供本會計師所隸屬事務所受獨立性規範之人員已遵循會計師職業道德規範中有關獨立性之聲明，並與治理單位溝通所有可能被認為會影響會計師獨立性之關係及其他事項(包括相關防護措施)。

本會計師從與治理單位溝通之事項中，決定對合併公司民國一一〇一年度合併財務報告查核之關鍵查核事項。本會計師於查核報告中敘明該等事項，除非法令不允許公開揭露特定事項，或在極罕見情況下，本會計師決定不於查核報告中溝通特定事項，因可合理預期此溝通所產生之負面影響大於所增進之公眾利益。

安侯建業聯合會計師事務所

會計師：
康嘉緯
蘇彥廷

證券主管機關：金管證審字第1080303300號
核准簽證文號：金管證審字第1070304941號

民國 一一二 年 三 月 十三 日

單位：新台幣千元

	111年度		110年度	
	金額	%	金額	%
營業收入(附註六(十九)、六(二十四)及七)	\$ 138,068,607	100	103,872,359	100
營業成本(附註六(五)、六(六)、六(十一)、六(十二)、六(十四)、六(十七)、六(二十)、六(二十五)、七及九)	(118,356,717)	(86)	(84,547,735)	(81)
營業毛利	19,711,890	14	19,324,624	19
營業費用(附註六(四)、六(五)、六(十一)、六(十二)、六(十三)、六(十四)、六(十七)、六(二十)、六(二十五)及七)	(9,913,899)	(7)	(8,966,780)	(9)
營業淨利(損)	9,797,991	7	10,357,844	10
營業外收入及支出(附註六(三)、六(八)、六(十七)、六(十八)、六(二十一)及七)：				
其他收入	1,140,811	1	326,459	1
其他利益及損失	2,119,073	2	1,037,067	1
財務成本	(3,794,951)	(3)	(3,999,666)	(4)
採用權益法認列之關聯企業利益之份額	205,642	-	80,785	-
營業外收入及支出合計	(329,425)	-	(2,555,355)	(2)
稅前淨利(損)	9,468,566	7	7,802,489	8
所得稅利益(費用)(附註六(二十一))	(1,644,950)	(1)	(1,122,228)	(1)
本期淨利(損)	7,823,616	6	6,680,261	7
其他綜合損益(附註六(二)、六(三)、六(八)、六(二十)、六(二十一)及六(二十二))：				
不重分類至損益之項目				
確定福利計畫之再衡量數	1,533,210	1	(136,623)	-
透過其他綜合損益按公允價值衡量之權益工具投資未實現評價損益	(309,461)	-	1,371,778	1
採用權益法認列之關聯企業之其他綜合損益之份額	19,857	-	(10,287)	-
與不重分類之項目相關之所得稅利益(費用)	(303,180)	-	27,016	-
不重分類至損益之項目合計	940,426	1	1,251,884	1
後續可能重分類至損益之項目				
國外營運機構財務報表換算之兌換差額	90,880	-	(27,379)	-
迴轉工具之損益	(8,187,525)	(6)	1,275,943	1
採用權益法認列之關聯企業之其他綜合損益之份額	56,053	-	(23,076)	-
與可能重分類之項目相關之所得稅利益(費用)	1,637,505	1	(255,189)	-
後續可能重分類至損益之項目合計	(6,403,087)	(5)	970,299	1
本期其他綜合損益(稅後淨額)	(5,462,661)	(4)	2,222,183	2
本期綜合損益總額	\$ 2,360,955	2	8,902,444	9

淨利(損)歸屬於：

8610 母公司業主	\$ 7,091,299	5	6,608,496	7
8620 非控制權益	732,317	1	71,765	-
	\$ 7,823,616	6	6,680,261	7
綜合損益總額歸屬於：				
8710 母公司業主	\$ 1,468,161	1	8,826,408	9
8720 非控制權益	892,794	1	76,036	-
	\$ 2,360,955	2	8,902,444	9
每股盈餘(附註六(二十三))				
9750 基本每股盈餘(單位：新台幣元)	\$ 1.34		1.31	
9850 稀釋每股盈餘(單位：新台幣元)	\$ 1.32		1.29	

綜合損益總額歸屬於：

9750 基本每股盈餘(單位：新台幣元)	\$ 1.34		1.31	
9850 稀釋每股盈餘(單位：新台幣元)	\$ 1.32		1.29	

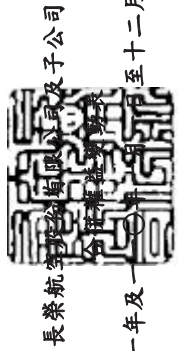

長榮航空運輸股份有限公司及其子公司

民國一〇一一年一月一日起至十二月三十一日

單位：新台幣千元

歸屬於母公司業主之權益

普通股	保留盈餘				其他權益				歸屬於母 公司業主 權益合計	非控制 權益	權益總計
	股本	資本公積	法定盈 餘公積	未分配 盈餘	國外營運機 構財務報告 換算之兌換 差	透過其他綜合損 益按公允價值衡 量之金融資產未 實現評價損益	遞延工具 之損益	合計			
\$ 48,535,695	7,985,673	2,574,002	5,253,136	7,827,138	(113,246)	5,448,829	6,448,882	70,797,388	5,862,141	76,659,529	
-	34,729	-	-	-	-	-	-	34,729	-	34,729	
-	255,744	-	-	-	-	-	-	255,744	-	255,744	
-	-	-	6,608,496	6,608,496	-	-	-	6,608,496	71,765	6,680,261	
-	-	-	(103,490)	(103,490)	(45,491)	1,020,754	2,321,402	2,217,912	4,271	2,222,183	
-	-	-	6,505,006	6,505,006	(45,491)	1,020,754	2,321,402	8,826,408	76,036	8,902,444	
2,849,692	480,312	-	-	-	-	-	-	3,955,332	-	3,955,332	
-	-	-	1,777,956	1,777,956	-	-	-	1,777,956	1,425,333	3,203,289	
-	-	-	(687)	(687)	10,407	-	10,407	9,720	(10,407)	(687)	
-	-	-	171,736	171,736	-	(171,736)	(171,736)	-	-	-	
\$ 51,385,387	480,312	2,574,002	11,929,878	14,503,880	(148,330)	6,469,583	8,608,955	85,657,277	7,050,081	92,707,358	
-	-	-	24,489	24,489	-	-	-	24,489	-	24,489	
-	-	667,674	(667,674)	-	-	-	-	-	-	-	
-	-	-	(3,163,333)	(3,163,333)	-	-	-	(3,163,333)	-	(3,163,333)	
-	-	-	7,091,299	7,091,299	-	-	-	7,091,299	732,317	7,823,616	
-	-	-	1,084,554	1,084,554	123,491	(6,550,020)	(6,707,692)	(5,623,138)	160,477	(5,462,661)	
-	-	-	8,175,853	8,175,853	123,491	(6,550,020)	(6,707,692)	1,468,161	892,794	2,360,955	
2,195,868	(459,678)	-	-	-	-	-	-	3,150,037	-	3,150,037	
-	-	-	795,198	795,198	-	-	-	795,198	636,948	1,432,146	
-	-	-	21	21	4,705	-	4,705	4,726	(4,705)	21	
-	-	-	1,094,502	1,094,502	-	(1,094,502)	(1,094,502)	-	-	-	
\$ 53,581,255	20,634	3,241,676	17,369,226	20,610,902	(20,134)	(80,437)	811,466	87,936,555	8,303,483	96,240,038	

民國一〇一〇年一月一日餘額

因受領贈與產生者

因發行可轉換公司債認列權益組成項目一認股權而產生者

本期淨利(損)

本期其他綜合損益

本期綜合損益總額

可轉換公司債轉換

實際取得或處分子子公司股權價格與帳面價值差額

採用權益法認列關聯企業之變動

處分透過其他綜合損益按公允價值衡量之權益工具

非控制權益增減

民國一〇一〇年十二月三十一日餘額

因受領贈與產生者

盈餘指撥及分配：

提列法定盈餘公積

普通股現金股利

本期淨利(損)

本期其他綜合損益

本期綜合損益總額

可轉換公司債轉換

實際取得或處分子子公司股權價格與帳面價值差額

採用權益法認列關聯企業之變動

處分透過其他綜合損益按公允價值衡量之權益工具

非控制權益增減

民國一〇一〇年十二月三十一日餘額



董事長：林 寶 水



經理人：孫 嘉 明

(請詳閱本報告附註)



會計主管：江 靜 蘭

單位：新台幣千元

	111年度	110年度
營業活動之現金流量：		
本期稅前淨利(損)	\$ 9,468,566	7,802,489
調整項目：		
收益費損項目		
預期信用(迴轉利益)減損損失	(90,543)	(55,029)
折舊費用	29,166,661	28,042,310
攤銷費用	331,340	382,466
透過損益按公允價值衡量金融資產及負債之淨(利益)損失	(9,622)	(43,349)
利息費用	3,794,951	3,999,666
利息收入	(901,105)	(157,252)
股利收入	(209,010)	(144,898)
採用權益法認列之關聯企業利益之份額	(205,642)	(80,785)
處分不動產、廠房及設備(利益)損失	(38,095)	22,507
處分待出售非流動資產(利益)損失	(87,596)	(11,484)
處分投資(利益)損失	(76,931)	-
未實現外幣兌換(利益)損失	1,321,540	(1,533,477)
其他項目	(283,148)	(296,564)
收益費損項目合計	32,712,800	30,124,111
與營業活動相關之資產及負債變動數：		
與營業活動相關之資產之變動數：		
合約資產	4,345	19,004
應收票據淨額	(287,679)	1,815
應收票據—關係人	(27,149)	840
應收帳款淨額	77,699	(3,437,421)
應收帳款—關係人	(16,460)	92,278
存貨	(428,188)	(75,386)
其他流動資產	29,568	196,098
其他	(647,864)	(3,202,772)
與營業活動相關之資產之淨變動數合計	16,397,379	(1,012,598)
與營業活動相關之負債之變動數：		
合約負債	(826)	826
應付票據—關係人	3,671,502	1,889,686
應付票據及帳款	4,775	(48,866)
其他應付款	550,778	2,180,939
其他流動負債	2,470,088	(1,822,347)
淨確定福利負債—非流動	(588,355)	(534,456)
其他非流動負債	4,207	(5,002)
與營業活動相關之負債之淨變動數合計	22,509,548	648,182
與營業活動相關之資產及負債之淨變動數合計	21,861,684	(2,554,590)
調整項目合計	54,574,484	27,569,521
營運產生之現金流入(流出)	64,043,050	35,372,010
支付之所得稅	(891,449)	(397,057)
營業活動之淨現金流入(流出)	63,151,601	34,974,953

董事長：林 寶 水
(請詳閱後附合併財務報表)

經理人：孫 嘉 明
(請詳閱後附合併財務報表)

會計主管：江 靜 蘭



董事長：林 寶 水



經理人：孫 嘉 明
(請詳閱後附合併財務報表)

會計主管：江 靜 蘭



單位：新台幣千元

	111年度	110年度
投資活動之現金流量：		
處分透過其他綜合損益按公允價值衡量之金融資產	1,964,502	238,711
透過其他綜合損益按公允價值衡量之金融資產減資退回股款	3,344	-
取得按攤銷後成本衡量之金融資產	(808,411)	-
處分透過損益按公允價值衡量之金融資產	311,220	188,613
取得透過損益按公允價值衡量之金融資產	(50,000)	(380,000)
處分透過損益按公允價值衡量之金融資產	995,765	690,298
取得採用權益法之投資	(116,919)	(76,695)
處分採用權益法之投資	192,984	-
處分待出售非流動資產	338,664	85,461
取得不動產、廠房及設備	(562,384)	(9,715,481)
處分不動產、廠房及設備	884,803	24,012
取得無形資產	(126,282)	(90,413)
處分無形資產	320	-
取得投資性不動產	(54,393)	(109,134)
其他非流動資產(增加)減少	46,232	56,349
預付設備款(增加)減少	(3,042,160)	(3,111,366)
收取之利息	710,153	155,247
收取之股利	270,360	256,410
	957,798	(11,787,988)
投資活動之淨現金流入(流出)	300,000	50,000
短期借款增加	-	(130,000)
短期借款減少	-	4,995,010
發行公司債	-	(4,253,300)
舉借長期借款	13,382,700	13,132,500
償還長期借款	(40,946,563)	(17,861,948)
償還本金	(12,739,774)	(11,456,785)
租賃其他非流動負債增加(減少)	76,032	39,284
發放現金股利	(3,163,333)	-
處分子公司股權(未喪失控制力)	1,431,840	3,202,602
支付之利息	(3,073,195)	(3,245,986)
非控制權益變動	(271,635)	(303,022)
其他籌資活動	24,489	34,729
籌資活動之淨現金流入(流出)	(44,979,439)	(15,796,916)
匯率變動對現金及約當現金之影響	24,590	(3,035)
本期現金及約當現金增加(減少)數	19,154,550	7,387,014
期初現金及約當現金餘額	48,256,204	40,869,190
期末現金及約當現金餘額	\$ 67,410,754	48,256,204

長榮航空股份有限公司及子公司
合併財務報告附註

民國一一一年度及一一〇年度

(除另有註明者外，所有金額均以新台幣千元為單位)

長榮航空股份有限公司及子公司合併財務報告附註(續)

(三)金管會尚未認可之新發布及修訂準則及解釋
合併公司預期下列尚未認可之新發布及修正準則不致對合併財務報告造成重大影響。

- 國際財務報導準則第十號及國際會計準則第二十八號之修正「投資者與其關聯企業或合資間之資產出售或投入」
- 國際財務報導準則第十七號「保險合約」及其修正
- 國際會計準則第一號之修正「將負債分類為流動或非流動」
- 國際會計準則第一號之修正「具合約條款之非流動負債」
- 國際財務報導準則第十七號之修正「初次適用IFRS 17及IFRS 9比較資訊」
- 國際財務報導準則第十六號之修正「售後租回交易之規定」

四、重大會計政策之彙總說明

本合併財務報告所採用之重大會計政策彙總說明如下。除另有說明者外，下列會計政策已一致適用於本合併財務報告之所有表達期間。

(一) 遵循聲明

本合併財務報告係依照證券發行人財務報告編製準則(以下簡稱「編製準則」)及金融監督管理委員會認可並發布生效之國際財務報導準則、國際會計準則、解釋及解釋公告(以下簡稱「金管會認可之國際財務報導準則」)編製。

(二) 編製基礎

1. 衡量基礎

除下列資產負債表之重要項目外，本合併財務報告係依歷史成本為基礎編製：
(1) 依公允價值衡量之透過損益按公允價值衡量之金融工具；
(2) 依公允價值衡量之透過其他綜合損益按公允價值衡量之金融資產；
(3) 依公允價值衡量之遞延金融工具；及
(4) 淨確定福利負債(資產)，係依確定福利義務現值減除退休基金資產之公允價值衡量。

2. 功能性貨幣及表達貨幣

合併公司係以營運所處主要經濟環境之貨幣為其功能性貨幣。本合併財務報告係以本公司之功能性貨幣，新台幣表達。所有以新台幣表達之財務資訊均以新台幣千元為單位。

(三) 合併基礎

1. 合併財務報告編製原則

合併財務報告之編製主體包含本公司及由本公司所控制之個體(即子公司)。當本公司暴露於來自對被投資個體之參與之變動報酬或對該等變動報酬享有權利，且透過對被投資個體之權力有能力影響該等報酬時，本公司控制該個體。

一、公司沿革

長榮航空股份有限公司(以下簡稱「本公司」)於民國七十八年四月七日經事業主管機關交通部特許設立，註冊地址為桃園市蘆竹區新南路一段376號。本公司及子公司(以下簡稱「合併公司」)主要營業項目為(一)民用及普通航空運輸業務。(二)醫療器材批發及零售業。(三)機體、零組件、發動機之維修及製造、加工與銷售。(四)航空站地勤業務。(五)空廚及食品製造業務。(六)航空貨物集散站經營業。(七)除許可業務外，得經營法令非禁止或限制之業務。請詳附註十四。

二、通過財務報告之日期及程序

本合併財務報告已於民國一一二年三月十三日經董事會通過發布。

三、新發布及修訂準則及解釋之適用

(一) 已採用金融監督管理委員會認可之新發布及修訂準則及解釋之影響
合併公司自民國一一一年一月一日起開始適用下列新修正之國際財務報導準則，且對合併財務報告未造成重大影響。

- 國際會計準則第十六號之修正「不動產、廠房及設備—達到預定使用狀態前之價款」

• 國際會計準則第三十七號之修正「虧損性合約—履行合約之成本」

• 國際財務報導準則2018-2020週期之年度改善

• 國際財務報導準則第三號之修正「對觀念架構之引述」

(二) 尚未採用金管會認可之國際財務報導準則之影響

下列新修正之國際財務報導準則將自民國一一二年一月一日起生效，可能影響說明如下：

1. 國際會計準則第十二號之修正「與單一交易所產生之資產及負債有關之遞延所得稅」

修正條文限縮列列豁免之範圍，當交易之原始認列產生等額應課稅及可減除暫時性差異時，不再適用該列列豁免。合併公司可能需要認列等額之遞延所得稅資產及遞延所得稅負債，合併公司預估上述修正將不致對本公司之保留盈餘產生影響。

2. 其他

預期下列新修正準則不致對合併財務報告造成重大影響。

- 國際會計準則第一號之修正「會計政策之揭露」
- 國際會計準則第八號之修正「會計估計值之定義」

長榮航空股份有限公司及子公司合併財務報告附註(續)

自對子公司取得控制之日起，開始將其財務報告納入合併財務報告，直至喪失控制之日為止。合併公司間之交易、餘額及任何未實現收益與費損，業於編製合併財務報告時已全數消除。子公司之綜合損益總額係分別歸屬至本公司業主及非控制權益，即使非控制權益因而成為虧損餘額亦然。

子公司之財務報告業已適當調整，俾使其會計政策與合併公司所使用之會計政策一致。

合併公司對子公司所有權益之變動，未導致喪失對子公司之控制者，係作為與業主間之權益交易處理。非控制權益之調整數與所支付或收取對價公允價值間之差額，係直接認列於權益且歸屬於本公司業主。

2. 列入合併財務報告之子公司

投資公司名稱	子公司名稱	業務性質	所持股權百分比		說明
			111.12.31	110.12.31	
本公司	長榮航太科技(股)公司	機體、零組件、發動機之維修及製造、加工與銷售	58.44%	64.90%	註1
本公司	長榮航勤(股)公司	航空站地勤業務	56.33%	56.33%	-
本公司	長榮空廚(股)公司	空廚業務	49.80%	49.80%	註2
本公司	長榮空運倉儲(股)公司	航空貨物集裝站經營	60.625%	60.625%	-
本公司	翔利投資(股)公司	一般投資業務	100.00%	100.00%	-
本公司	Sky Castle Investment Ltd.	一般投資業務	100.00%	100.00%	-
本公司	Evergreen Airways Service (Macau) Ltd.	一般投資業務	99.00%	99.00%	-
本公司	PT Perdana Andalan Air Service	旅遊業務代理	51.00%	51.00%	-
本公司	EVA Flight Training Academy	飛行訓練	100.00%	100.00%	-
長榮空廚(股)公司	長榮國際食品(股)公司	食品製造業	55.00%	-	註3

註1：本公司於民國一〇七年七月十六日股東常會決議通過辦理長榮航太科技(股)公司釋股規劃，請詳財務報告附註六(九)。

註2：本公司未直接或間接持有該公司過半數之有表決權股份，惟因本公司對該公司具有實質控制能力，故將該公司視為子公司。

註3：長榮空廚(股)公司於民國一〇一年七月二十八日經董事會決議通過設立子公司長榮國際食品(股)公司，資本額計300,000千元，並於一〇一年八月以現金165,000千元取得該公司55%股權。

3. 未列入合併財務報告之子公司：無。

(四) 外幣

1. 外幣交易

外幣交易依交易日之匯率換算為功能性貨幣。報導期間結束日(以下稱報導日)之外幣貨幣性項目依當日之匯率換算為功能性貨幣，其兌換損益係指期初以功能性貨幣計價之攤銷後成本，調整當期之有效利息及付款後之金額，與依外幣計價之攤銷後成本按報導日匯率換算金額間之差異。

長榮航空股份有限公司及子公司合併財務報告附註(續)

以公允價值衡量之外幣非貨幣性項目依衡量公允價值當日之匯率重新換算為功能性貨幣，以歷史成本衡量之外幣非貨幣性項目則依交易日之匯率換算。

除非貨幣性之透過其他綜合損益按公允價值衡量之權益工具、指定為國外營運機構淨投資避險之金融負債或合格之現金流量避險，換算所產生之外幣兌換差異認列於其他綜合損益外，其餘係認列為損益。

2. 國外營運機構

國外營運機構之資產及負債，包括收購時產生之商譽及公允價值調整，係依報導日之匯率換算為新台幣(本合併財務報告之表達貨幣)；收益及費損項目係依當期平均匯率換算為新台幣(本合併財務報告之表達貨幣)，所產生之兌換差額均認為其他綜合損益。

當處分國外營運機構致喪失控制、共同控制或重大影響時，與該國外營運機構相關之累計兌換差額係全數重分類為損益。部分處分含有國外營運機構之子公司時，相關累計兌換差額係按比例重新歸屬至非控制權益。部分處分含有國外營運機構之關聯企業或合資之投資時，相關累計兌換差額則按比例重分類至損益。

對國外營運機構之貨幣性應收或應付項目，若尚無清償計畫且不可能於可預見之未來予以清償時，其所產生之外幣兌換損益視為對該國外營運機構淨投資之一部分而認列為其他綜合損益。

(五) 資產與負債區分流動與非流動之分類標準

符合下列條件之一之資產列為流動資產，非屬流動資產之所有其他資產則列為非流動資產：

1. 預期於合併公司正常營業週期中實現，或意圖將其出售或消耗者。
2. 主要為交易目的而持有者。
3. 預期將於資產負債表日後十二個月內實現者。
4. 現金或約當現金，但不包括於資產負債表日後逾十二個月用以交換、清償負債或受有其他限制者。

符合下列條件之一之負債列為流動負債，非屬流動負債之所有其他負債則列為非流動負債：

1. 預期將於合併公司正常營業週期中清償者。
2. 主要為交易目的而持有者。
3. 預期將於資產負債表日後十二個月內到期清償者。
4. 合併公司不能無條件將清償期限延期至資產負債表日後至少十二個月者。負債之條款可能依交易對方之選擇，以發行權益工具而導致其清償者，並不影響其分類。

長榮航空股份有限公司及子公司合併財務報告附註(續)

(六) 現金及約當現金

現金包括庫存現金及銀行存款。約當現金係指可隨時轉換成定額現金且價值變動風險甚小之短期並具高度流動性之投資。定期存款符合前述定義且持有目的係滿足短期現金承諾而非投資或其他目的者，列報於約當現金。

(七) 金融工具

1. 金融資產

金融資產之購買或出售符合價例交易者，合併公司對以相同方式分類之金融資產，其所有購買及出售一致地採交易日會計處理。合併公司之金融資產分類為：按攤銷後成本衡量之金融資產、透過其他綜合損益按公允價值衡量之金融資產及透過損益按公允價值衡量之金融資產。

合併公司僅於改變管理金融資產之經營模式時，始依規定重分類所有受影響之金融資產。

(1) 按攤銷後成本衡量之金融資產

金融資產同時符合下列條件，且未指定為透過損益按公允價值衡量時，係按攤銷後成本衡量：

- 係在以收取合約現金流量為目的之經營模式下持有該金融資產。
- 該金融資產之合約條款產生特定日期之現金流量，完全為支付本金及流通在外本金金額之利息。

原始認列時係按公允價值加計直接可歸屬之交易成本衡量；後續採有效利率法以攤銷後成本減除減損損失衡量。利息收入、外幣兌換損益及減損損失係認列於損益。除列時，將累積之利息或損失列入損益。

(2) 透過其他綜合損益按公允價值衡量之金融資產

債務工具投資同時符合下列條件，且未指定為透過損益按公允價值衡量時，係透過其他綜合損益按公允價值衡量：

- 係在以收取合約現金流量及出售為目的之經營模式下持有該金融資產。
- 該金融資產之合約條款產生特定日期之現金流量，完全為支付本金及流通在外本金金額之利息。

合併公司於原始認列時，可作一不可撤銷之選擇，將非持有供交易之權益工具投資後續公允價值變動列報於其他綜合損益。前述選擇係按逐項工具基礎所作成。

長榮航空股份有限公司及子公司合併財務報告附註(續)

原始認列時係按公允價值加計直接可歸屬之交易成本衡量；後續按公允價值衡量，除債務工具投資之外幣兌換損益、按有效利息法計算之利息收入及減損損失及權益工具投資之股利收入(除非明顯代表部分投資成本之回收)認列於損益外，其餘帳面金額之變動係認列為其他綜合損益，並累積於權益項下之透過其他綜合損益按公允價值衡量之金融資產未實現損益；於除列時，屬債務工具投資者，將權益項下之利益或損失累計金額重分類至損益；屬權益工具投資者，則將權益項下之利益或損失累計金額重分類至保留盈餘，不重分類至損益。

權益投資之股利收入於合併公司有權利收取股利之日認列。

(3) 透過損益按公允價值衡量之金融資產

非屬上述按攤銷後成本衡量或透過其他綜合損益按公允價值衡量之金融資產，係透過損益按公允價值衡量。合併公司於原始認列時，為消除或重大減少會計配比不當，得不可撤銷地將符合按攤銷後成本衡量或透過其他綜合損益按公允價值衡量條件之金融資產，指定為透過損益按公允價值衡量之金融資產。

原始認列時係按公允價值衡量，交易成本於發生時認列為損益；後續按公允價值衡量，再衡量產生之利益或損失(包含相關股利收入及利息收入)認列為損益。

持有供交易及以公允價值基礎管理並評估績效之金融資產，係透過損益按公允價值衡量。

(4) 金融資產減損

合併公司針對按攤銷後成本衡量之金融資產(包括現金及約當現金、應收票據及應收帳款、其他應收款、存出保證金及其他金融資產等)及合約資產之預期信用損失認列備抵損失。

下列金融資產係按十二個月預期信用損失金額衡量備抵損失，其餘係按存續期間預期信用損失金額衡量：

- 判定債務證券於報導日之信用風險低；及
- 其他債務證券及銀行存款之信用風險(即金融工具之預期存續期間發生違約之風險)自原始認列後未顯著增加。

應收帳款及合約資產之備抵損失係按存續期間預期信用損失金額衡量。

存續期間預期信用損失係指金融工具預期存續期間所有可能違約事項產生之預期信用損失。

十二個月預期信用損失係指金融工具於報導日後十二個月內可能違約事項所產生之預期信用損失(或較短期間，若金融工具之預期存續期間短於十二個月時)。

衡量預期信用損失之最長期間為合併公司暴露於信用風險之最長合約期間。

長榮航空股份有限公司及子公司合併財務報告附註(續)

於判定自原始認列後信用風險是否已顯著增加時，合併公司考量合理且可佐證之資訊(無需過度成本或投入即可取得)，包括質性及量化資訊，及根據合併公司之歷史經驗、信用評估及前瞻性資訊所作之分析。

若合約款項逾期超過三十天，合併公司假設金融資產之信用風險已顯著增加。

若合約款項逾期超過三百六十五天，或借款人不太可能履行其信用義務支付金額款項予合併公司時，合併公司視為該金融資產發生違約。

預期信用損失為金融工具預期存續期間信用損失之機率加權估計值。信用損失係按所有現金短收之現值衡量，亦即合併公司依據合約可收取之現金流量與合併公司預期收取之現金流量之差額。預期信用損失係按金融資產之有效利率折現。

於每一報導日合併公司評估按攤銷後成本衡量金融資產及透過其他綜合損益按公允價值衡量之債務證券是否有信用減損。對金融資產之估計未來現金流量具有不利影響之一項或多項事項已發生時，該金融資產已信用減損。金融資產已信用減損之證據包括有關下列事項之可觀察資料：

- 借款人或發行人之重大財務困難；
- 違約，諸如延滯或逾期超過六十天；
- 因與借款人之財務困難相關之經濟或合約理由，合併公司給予借款人原本不會考量之讓步；
- 借款人很有可能會申請破產或進行其他財務重整；或
- 由於財務困難而使該金融資產之活絡市場消失。

按攤銷後成本衡量之金融資產之備抵損失係自資產之帳面金額中扣除。透過其他綜合損益按公允價值衡量債務工具投資之備抵損失係認列於其他綜合損益(而不減少資產之帳面金額)，備抵損失之提列或迴轉金額係認列於損益中。

當合併公司對回收金融資產整體或部分無法合理預期時，係直接減少其金融資產總帳面金額。通常係指合併公司判定債務人之資產或收益來源不能產生足夠之現金流量以償還沖銷之金額，然而，已沖銷之金融資產仍可強制執行，以符合合併公司回收逾期金額之程序。

(5)金融資產之除列

合併公司僅於對來自該資產現金流量之合約權利終止，或已移轉金融資產且該資產所有權之幾乎所有之風險及報酬已移轉予其他企業，或既未移轉亦未保留所有權之幾乎所有之風險及報酬且未保留該金融資產之控制時，始將金融資產除列。

合併公司簽訂移轉金融資產之交易，若保留已移轉資產所有權之所有或幾乎所有風險及報酬，則仍持續認列於資產負債表。

長榮航空股份有限公司及子公司合併財務報告附註(續)

2.金融負債及權益工具

(1)負債或權益之分類

合併公司發行之債務及權益工具係依據合約協議之實質與金融負債及權益工具之定義分類為金融負債或權益。

(2)權益交易

權益工具係指表彰合併公司於資產減除其所有負債後剩餘權益之任何合約。合併公司發行之權益工具係以取得之價款扣除直接發行成本後之金額認列。

(3)複合金融工具

合併公司所發行之複合金融工具係指有人擁有選擇權可轉換為股本之轉換公司債，其發行股份之數量並不會隨其公允價值變動而有所不同。

複合金融工具負債組成部分，其原始認列金額係以不包括權益轉換權之類似負債之公允價值衡量。權益組成部分之原始認列金額則以整體複合金融工具公允價值與負債組成部分之公允價值二者間之差額衡量。任何直接可歸屬之交易成本係原始負債及權益之帳面金額比例，分攤至負債及權益組成部分。

原始認列後，複合金融工具之負債組成部分係採有效利率法以攤銷後成本衡量。複合金融工具之權益組成部分，原始認列後無須重新衡量。

與金融負債相關之利息及損失或利益係認列為損益，並列於營業外收入及支出項下。

金融負債於轉換時重分類為權益，其轉換不產生損益。

(4)金融負債

金融負債係分類為攤銷後成本或透過損益按公允價值衡量。金融負債若屬持有供交易、衍生工具或於原始認列時指定，則分類為透過損益按公允價值衡量。透過損益按公允價值衡量之金融負債係以公允價值衡量，且相關淨利益及損失，包括任何利息費用，係認列於損益。

其他金融負債後續採有效利率法按攤銷後成本衡量。利息費用及兌換損益係認列於損益。除列時之任何何利益或損失亦係認列於損益。

(5)金融負債之除列

合併公司係於合約義務已履行、取消或到期時，除列金融負債。

除列金融負債時，其帳面金額與所支付或應支付對價總額，包含任何所移轉之非現金資產或承擔之負債間之差額認列為損益，並列於營業外收入及支出項下之其他利益及損失。

(6)金融資產及負債之互抵

金融資產及金融負債僅於合併公司有法定權利進行互抵及有意圖以淨額交割或同時變現資產及清償負債時，方予以互抵並以淨額表達於資產負債表。

長榮航空股份有限公司及子公司合併財務報告附註(續)

3. 衍生金融工具及避險會計

合併公司為規避匯率及油價波動風險之暴險而持有衍生金融工具。原始認列時係按公允價值衡量，交易成本則認列為損益；後續依公允價值衡量，再衡量產生之利益或損失直接列入損益，然指定且為有效避險工具之衍生工具，其認列於損益之時間點則將規避關係之性質而定。當衍生工具之公允價值為正值時，列為金融資產；公允價值為負值時，列為金融負債。

合併公司指定部分避險工具(包括衍生工具、嵌入式衍生工具及規避匯率風險之非衍生工具)進行公允價值避險、現金流量避險或國外營運機構淨投資避險。對確定承諾匯率風險避險係以公允價值避險處理。

於避險關係開始時，合併公司以書面記錄風險管理目標、避險執行策略及被避險項目與避險工具間之經濟關係，包括避險工具是否預期能抵銷被避險項目之公允價值或現金流量變動。

指定且符合現金流量避險之避險工具，其公允價值變動屬於有效避險部分係認列於其他綜合損益，並累計列入「其他權益項目－避險工具之損益」。屬避險無效部分之利益或損失則立即認列為損益。

當被避險項目認列於損益時，原先認列於其他綜合損益並累計列入權益之金額將於同一期間重新分類至損益，並與已認列之被避險項目於綜合損益表列於相同會計項目下。然而，當被避險預期交易將認列非金融資產或非金融負債時，原先認列於其他綜合損益並累計列入「其他權益項目－避險工具之損益」之金額，將自其他權益轉列為該非金融資產或非金融負債之原始衡量成本。

合併公司僅於避險關係不再符合避險會計之要件時推延停止避險會計，此包括避險工具已到期、出售、解約或行使。

(八) 存貨

存貨係以成本與淨變現價值孰低衡量。成本包括使其達可供使用的地點及狀態所發生之取得、產製或加工成本及其他成本，並採加權平均法計算。製成品及在製品存貨之成本包括依適當比例按正常產能分攤之製造費用。

淨變現價值係指正常營業下之估計售價減除估計完工尚需投入之估計成本及完成出售所需之估計成本後之餘額。

(九) 待出售非流動資產(或處分群組)

非流動資產或由資產及負債組成之處分群組，於高度很有可能將透過出售而非持續使用以回收其帳面金額時，分類為待出售。資產或處分群組中之組成部分於原始分類至待出售前，依合併公司之會計政策重新衡量。分類為待出售後，係以其帳面金額與公允價值減出售成本孰低為衡量基礎。

不動產、廠房及設備及投資性不動產分類為待出售時，即不再提列折舊。

長榮航空股份有限公司及子公司合併財務報告附註(續)

(十) 投資關聯企業

關聯企業係指合併公司對其財務及營運政策具有重大影響，但非控制或聯合控制者。

合併公司對於關聯企業之權益採用權益法處理。權益法下，原始取得時係依成本認列，投資成本包含交易之成本。投資關聯企業之帳面金額包括原始投資時所辨認之商譽，減除任何累計減損損失。

於編製合併財務報告時，合併公司對關聯企業係自具有重大影響力之日起至喪失重大影響力之日止，於進行與合併公司會計政策一致性之調整後，依權益比例認列各該投資關聯企業之損益及其他綜合損益之金額。當關聯企業發生非損益及其他綜合損益之權益變動且對其之持股比例時，合併公司將歸屬於合併公司可享有關聯企業份額下之權益變動按持股比例認列為資本公積。

合併公司與關聯企業間之交易所產生之未實現利益，已在合併公司對該被投資公司之權益範圍內予以消除。未實現損失之消除方法與未實現利益相同，但僅限於未有減損證據之情況下所產生。

當合併公司依比例應認列關聯企業之損失份額等於或超過其在關聯企業之權益時，即停止認列其損失，而僅於發生法定義務、推定義務或已代該被投資公司支付款項之範圍內，認列額外之損失及相關負債。

(十一) 投資性不動產

投資性不動產係指持有供賺取租金或資產增值或二者兼具，而非供正常營業出售、用於生產、提供商品或勞務或作為行政管理目的之不動產。投資性不動產原始認列時以成本衡量，後續衡量亦按成本模式處理，於原始認列後以可折舊金額計算提列折舊費用，其折舊方法、耐用年限及殘值比照不動產、廠房及設備規定。成本包含可直接歸屬於取得投資性不動產之費用及為使投資性不動產達到可使用狀態之任何可直接歸屬之其他成本及借款資本化成本。

當投資性不動產用途變更而重分類為不動產、廠房及設備時，以變更用途時之帳面金額予以重分類。

(十二) 不動產、廠房及設備

1. 認列與衡量

不動產、廠房及設備之認列及衡量係採成本模式，依成本減除累計折舊與累計減損後之金額衡量。成本包含可直接歸屬於取得資產之支出。此外，成本亦包含因外幣計價之不動產、廠房及設備採購，屬現金流量避險有效而自權益轉入之部分。

當不動產、廠房及設備包含不同組成部分，且相對於該項目之總成本若屬重大而採用不同之折舊率或折舊方法較為合宜時，則視為不動產、廠房及設備之單獨項目(主要組成部分)處理。

長榮航空股份有限公司及子公司合併財務報告附註(續)

不動產、廠房及設備之處分損益，係由不動產、廠房及設備之帳面金額與處分價款之差額決定，並以淨額認列於損益項下之「其他利益及損失」。

2. 重大檢驗或翻修成本

自有及租賃飛機設備之重大檢驗或翻修成本，依組成部份資本化為飛機設備及租賃資產之成本，並按預計大修屆滿期間以直線法提列折舊。以租賃承租之飛機設備於租期屆滿時所需進行之指定檢修，應估計檢修費用並於租賃期間按直線法攤提。

3. 後續成本

若不動產、廠房及設備項目後續支出所預期產生之未來經濟效益很有可能流入合併公司，且其金額能可靠衡量，則該支出認列為該項目帳面金額之一部分，被重置部分之帳面金額則予以除列。不動產、廠房及設備之日常維修成本於發生時認列為損益。

4. 折舊

折舊係依資產成本減除殘值後按估計耐用年限採直線法計算，並依資產之個別重大組成部分評估，若一組成部分之耐用年限不同於資產之其他部分，則此組成部分應單獨提列折舊。折舊之提列認列為損益。

當期及比較期間之估計耐用年限如下：

(1) 土地無須提列折舊。	
(2) 房屋及建築	
主建物	10年~55年
其他附屬設備	4年~35年
(3) 機器設備及其他設備	
機電動力設備	2年~18年
其他	1年~32年
(4) 飛機設備	
飛機機身	15年~18年
客機內艙	12年
發動機	15年~18年

(5) 租賃改良係依租賃期間及其耐用年限兩者較短者提列。

折舊方法、耐用年限及殘值係於每個財務年度結束日加以檢視，若預期值與先前之估計不同時，於必要時適當調整，該變動按會計估計變動規定處理。

當供自用之不動產變更為投資性不動產時，該項不動產應以變更用途時之帳面金額重分類為投資性不動產。

長榮航空股份有限公司及子公司合併財務報告附註(續)

(十三) 租賃

合併公司係於合約成立日評估合約是否係屬或包含租賃，若合約轉讓對已辨認資產之使用之控制權一段時間以換得對價，則合約係屬或包含租賃。

1. 承租人

合併公司於租賃開始日認列使用租賃資產及租賃負債，使用租賃資產係以成本為原點衡量，該成本包含租賃負債之原始衡量金額，調整租賃開始日或之前支付之任何租賃給付，並加計所發生之原始直接成本及為拆卸、移除標的資產及復原其所在地點或標的資產之估計成本，同時減除收取之任何租賃誘因。

使用租賃資產後續於租賃開始日至使用租賃資產之耐用年限屆滿時或租賃期間屆滿時兩者之較早者以直線法提列折舊。此外，合併公司定期評估使用租賃資產是否發生減損並處理任何已發生之減損損失，並於租賃負債發生再衡量的情況下配合調整使用租賃資產。

租賃負債係以租賃開始日尚未支付之租賃給付之現值為原始衡量。若租賃應含利率容易確定，則折現率為該利率，若並非容易確定，則使用合併公司之增額借款利率。一般而言，合併公司係採用其增額借款利率為折現率。

計入租賃負債衡量之租賃給付包括：

- (1) 固定給付，包括實質固定給付；
- (2) 取決於某項指數或費率之變動租賃給付，採用租賃開始日之指數或費率為原始衡量；
- (3) 預期支付之殘值保證金額；及
- (4) 於合理確定將行使購買選擇權或租賃終止選擇權時之行使價格或所須支付之罰款。

租賃負債後續係以有效利息法計提利息，並於發生以下情況時再衡量其金額：

- (1) 用以決定租賃給付之指數或費率變動導致未來租賃給付有變動；
- (2) 預期支付之殘值保證金額有變動；
- (3) 標的資產購買選擇權之評估有變動；
- (4) 對是否行使延長或終止選擇權之估計有所變動，而更改對租賃期間之評估；
- (5) 租賃標的、範圍或其他條款之修改。

租賃負債因前述用以決定租賃給付之指數或費率變動、殘值保證金額有變動以及購買、延長或終止選擇權之評估變動而再衡量時，係相對應調整使用租賃資產之帳面金額，並於使用租賃資產之帳面金額減至零時，將剩餘之再衡量金額認列於損益中。

對於減少租賃範圍之租賃修改，則係減少使用租賃資產之帳面金額以及反映租賃之部分或全面終止，並將其與租賃負債再衡量金額間之差額則認列於損益中。

長榮航空股份有限公司及子公司合併財務報告附註(續)

合併公司將不符合投資性不動產定義之使用權資產及租賃負債分別以單行項目表達於資產負債表中。

針對短期租賃及低價值標的資產租賃，合併公司選擇不認列使用權資產及租賃負債，而係將相關租賃給付依直線基礎於租賃期間內認列為費用。

售後租回交易係依國際財務報導準則第十五號評估將資產移轉給買方兼出租人是否滿足以銷售處理之規定。若經判斷以銷售處理，並將已移轉給買方兼出租人之權利部分認列相關損益，租回交易適用承租人會計處理模式，使用權資產則係依所租回部分原帳列金額衡量；若經判斷未滿足以銷售處理之規定，則以融資處理。

合併公司針對所有符合下列所有條件之租金減讓，選擇採用實務權宜作法，不評估其是否係租賃修改：

- (1) 作為新型冠狀病毒肺炎大流行之直接結果而發生之租金減讓；
 - (2) 租賃給付之變動導致租賃之修正後對價與該變動前租賃之對價幾乎相同或較小；
 - (3) 租賃給付之任何減少僅影響原於民國一一年六月三十日以前到期之給付；且
 - (4) 該租賃之其他條款及條件並無實質變動。
- 於實務權宜作法下，租金減讓導致租賃給付變動時，係於啟動租金減讓之事件或情況發生時將變動數認列於損益。

2. 出租人

合併公司為出租人之交易，係於租賃成立日將租賃合約依其是否移轉附屬於標的資產所有權之幾乎所有風險與報酬分類，若是則分類為融資租賃，否則分類為營業租賃。於評估時，合併公司考量包括租賃期間是否涵蓋標的資產經濟年限之主要部分等相關特定指標。

若合併公司為轉租出租人，則係分別處理主租賃及轉租交易，並以主租賃所產生之使用權資產評估轉租交易之分類。若主租賃為短期租賃並適用認列豁免，則應將其轉租交易分類為營業租賃。

若協議包含租價及非租價組成部分，合併公司使用國際財務報導準則第十五號之規定分攤合約中之對價。

針對營業租賃，合併公司將所收取之租賃給付於租賃期間內認列為收入。

(十四)非金融資產減損

針對存貨及遞延所得稅資產以外之非金融資產，合併公司於報導日評估是否發生減損，並就有減損跡象之資產估計其可回收金額。若無法估計個別資產之可回收金額，則合併公司估計該項資產所屬現金產生單位之可回收金額以評估減損。

長榮航空股份有限公司及子公司合併財務報告附註(續)

可回收金額為個別資產或現金產生單位之公允價值減出售成本與其使用價值孰高者。個別資產或現金產生單位之可回收金額若低於帳面金額，則將該個別資產或現金產生單位之帳面金額調整減少至可回收金額，並認列減損損失。減損損失係立即認列於當期損益。

合併公司於報導日重新評估是否有跡象顯示，商譽以外之非金融資產於以前年度所認列之減損損失可能已不存在或減少。若用以決定可回收金額之估計有任何改變，則迴轉減損損失，以增加個別資產或現金產生單位之帳面金額至其可回收金額，惟不超過若以前年度該個別資產或現金產生單位未認列減損損失之情況下，減除應提列折舊或攤銷後之帳面金額。

(十五)負債準備

負債準備之認列係因過去事件而負有現時義務，使合併公司未來很可能需要流出具經濟效益之資源以清償該義務，且該義務之金額能可靠估計。負債準備係以反映目前市場對貨幣時間價值及負債特定風險評估之稅前折現率予以折現，折現之攤銷則認列為利息費用。

合併公司之租賃飛機除役負債係按租賃合約規定之必要維修費用及退租時可能發生之維修費用進行估計。該等金額係根據過去相同或類似飛機維修經驗、實際發生之大修費用及飛機使用狀況之歷史經驗數據所估列。

(十六)無形資產

合併公司與政府簽訂提供公共服務之基礎建設合約，由合併公司建造提供公共服務之基礎建設且自建造完成後提供30年之營運服務，營運期間屆滿後該提供公共服務之基礎建設將無償移轉予政府。依國際財務報導解釋第十二號「服務特許權協議」之規定，應按所提供服務之相對公允價值分攤建造及營運服務，續後依國際會計準則第十五號「客戶合約之收入」之規定認列相關收入，其公允價值係按合約約定授予人提供予營運者對價之方式決定並認列為無形資產或金融資產。

合併公司取得無形資產係以成本減除累計攤銷與累計減損衡量之。後續支出僅於可增加相關特定資產的未來經濟效益時，方可將其資本化。

攤銷時係以資產成本減除殘值後金額為可攤銷金額。除商譽及非確定耐用年限無形資產外，無形資產自達可供使用狀態起，依估計耐用年限採直線法攤銷，攤銷數認列於損益。估計耐用年限如下：

1. 營運特許權 30年
2. 電腦軟體 2~5年

合併公司至少於每一報導日檢視無形資產之攤銷方法、耐用年限及殘值，並於必要時適當調整。

長榮航空股份有限公司及子公司合併財務報告附註(續)

(十七)收入之認列

1. 客戶合約之收入

收入係按移轉商品或勞務而預期有權取得之對價衡量。合併公司係對於商品或勞務之控制移轉予客戶而滿足履約義務時認列收入。合併公司依主要收入項目說明如下：

(1) 航運收入

於實際載運客貨提供勞務時，認列載運客貨之勞務收入，其中客運服務是以機票出售時，先行承認預收收入並帳列合約負債項下，俟實際載運提供勞務時，方予轉列收入。

(2) 客戶忠誠計畫

合併公司之客戶忠誠計畫係提供會員搭乘而累積哩程之權利，原始銷售已收或應收對價之公允價值係分攤至累積哩程之權利及該銷售之其他組成部分。分攤至累積哩程之權利金額係依客戶忠誠計畫可兌換方案之公允價值，並參考歷史經驗客戶兌換之機率，予以估計並遞延其相對應之公允價值，俟累積哩程之權利實際被兌換且已履行義務時認列收入。另，當預期累積哩程之權利很有可能不會被兌換時，合約負債將轉列收入。

(3) 維修服務

合併公司提供維修服務，並於提供勞務之財務報導期間認列相關收入。固定價格合約係以截至報導日實際已提供服務占總服務之比例為基礎認列收入，該比例係以已履行勞務量占全部應履行勞務量之百分比決定。

若情況改變，將修正對收入、成本及完成程度之估計，並於管理階層得知情況改變而作修正之期間將造成之增減變動反映於損益。

固定價格合約下，客戶依約定之時程支付固定金額之款項。已提供之勞務超過支付款時，認列合約資產；支付款超過已提供之勞務，則認列合約負債。

若合約提供勞務之時數計價，係以合併公司有權開立發票之金額認列收入。合併公司每月向客戶請款，開立發票後可收取對價。

(4) 銷售商品

合併公司係於對產品之控制移轉時認列收入。該產品之控制移轉係指產品已交付給客戶，客戶能完全裁決產品之使用，且已無會影響客戶接受該產品之未履行義務。交付係發生於產品運送至特定地點，其陳舊過時及損失風險已移轉予客戶，及客戶已依據銷售合約接受產品，驗收條款已失效，或合併公司有客觀證據認為已滿足所有驗收條件時。

合併公司於交付商品時認列應收帳款，因合併公司在該時點具備條件收取對價之權利。

長榮航空股份有限公司及子公司合併財務報告附註(續)

(5) 財務組成部分

合併公司預期所有客戶合約移轉商品或勞務予客戶之時間與客戶為該商品或勞務付款之時間間隔皆不超過一年，因此，合併公司不調整交易價格之貨幣時間價值。

2. 客戶合約之成本

• 取得合約之增額成本

合併公司若預期可回收其取得客戶合約之增額成本，係將該等成本認列為資產。取得合約之增額成本係為取得客戶合約所發生且若未取得該合約則不會發生之成本。無論合約是否取得均會發生之取得合約成本係於發生時認列為費用，除非該等成本係無論合約是否已取得均明確可向客戶收取。

合併公司採用準則之實務權宜作法，若取得合約之增額成本認列為資產且該資產之攤銷期間為一年以內，係於該增額成本發生時將其認列為費用。

(十八) 政府補助

合併公司係於可收到與嚴重特殊傳染性肺炎疫情相關之政府補助時，將該未附帶條件之補助認列為費用之減項。補償合併公司所發生費用或損失之政府補助，係配合相關之費用同期認列於損益。

(十九) 員工福利

1. 確定提撥計畫

確定提撥退休金計畫之提撥義務係於員工提供服務期間內認列為損益項下之員工福利費用。

2. 確定福利計畫

非屬確定提撥計畫之退職福利計畫為確定福利計畫。合併公司在確定福利退休金計畫下之淨義務係分別針對各項福利計畫以員工當期或過去服務所賺得之未來福利金額折算為現值計算。任何計畫的公允價值均予以減除。折現率係以到期日與合併公司淨義務期限接近，且計價幣別與預期支付福利金相同之政府公債之市場殖利率於財務報導日之利率為主。

企業淨義務每年由合格精算師以預計單位福利法精算。當計算結果對合併公司有利時，認列資產係以未來得以從該計畫退還之資金或減少未來對該計畫之提撥等方式所獲得經濟效益現值之總額為限。計算經濟效益現值時應考量任何適用於合併公司任何計畫之最低資金提撥需求。一項效益若能在計畫期間內或計畫負債清償時實現，對合併公司而言，即具有經濟效益。

當計畫內容之福利改善，因員工過去服務使福利增加之部分，相關費用立即認列為損益。

長榮航空股份有限公司及子公司合併財務報告附註(續)

淨確定福利負債(資產)之再衡量數包含(1)精算損益；(2)計畫資產報酬，但不包括包含於淨確定福利負債(資產)淨利息之金額；及(3)資產上限影響數之任何變動，但不包括包含於淨確定福利負債(資產)淨利息之金額。淨確定福利負債(資產)再衡量數認列於其他綜合損益項目下。合併公司將確定福利計畫之再衡量數認列於保留盈餘。

合併公司於縮減或清償發生時，認列確定福利計畫之縮減或清償損益。縮減或清償損益包括任何計畫資產公允價值之變動及確定福利義務現值之變動。

3. 短期員工福利

短期員工福利係因員工過去提供服務而使合併公司負有現時之法定或推定支付義務，且該義務能可靠估計時，將該金額認列為負債。

(二十一) 所得稅

所得稅費用包括當期及遞延所得稅。除與企業合併、直接認列於權益或其他綜合損益之項目相關者外，當期所得稅及遞延所得稅應認列於損益。

當期所得稅包括依據當年度課稅所得(損失)計算之預計應付所得稅或應收退稅款，及任何對以前年度應付所得稅或應收退稅款之調整。其金額係反映所得稅相關不確定性(若有)後，按報導日之法定稅率或實質性立法之稅率衡量預期將支付或收取款項之最佳估計值。

遞延所得稅係就資產及負債於財務報導目的之帳面金額與其課稅基礎之暫時性差異予以衡量認列。下列情況產生之暫時性差異不予認列遞延所得稅：

1. 非屬企業合併之交易原始認列之資產或負債，且於交易當時不影響會計利潤及課稅所得(損失)者。
2. 因投資子公司及合資權益所產生，且很有可能於可預見之未來不會迴轉者。
3. 商譽之原始認列。

遞延所得稅係以預期資產實現或負債清償當期之稅率衡量，並以報導日之法定稅率或實質性立法稅率為基礎。

合併公司僅於同時符合下列條件時，始將遞延所得稅資產及遞延所得稅負債互抵：

1. 有法定執行權將當期所得稅資產及當期所得稅負債互抵；且
 2. 遞延所得稅資產及遞延所得稅負債與下列同一稅捐機關課徵所得稅之納稅主體之一有關；
- (1) 同一納稅主體；或
- (2) 不同納稅主體，惟各主體意圖在重大金額之遞延所得稅資產預期回收及遞延所得稅負債預期清償之每一未來期間，將當期所得稅負債及資產以淨額基礎清償，或同時實現資產及清償負債。

長榮航空股份有限公司及子公司合併財務報告附註(續)

對於未使用之課稅損失及未使用所得稅抵減遞轉後期，與可減除暫時性差異，在很有可能未來課稅所得可供使用之範圍內，認列為遞延所得稅資產。並於每一報導日予以重評估，就相關所得稅利益非屬很有可能實現之範圍內予以調減。

(二十一) 每股盈餘

合併公司列示歸屬於本公司普通股之基本及稀釋每股盈餘。合併公司基本每股盈餘係以歸屬於本公司普通股權益持有人之損益，除以當期加權平均流通在外普通股股數計算之。稀釋每股盈餘則係將歸屬於本公司普通股權益持有人之損益及加權平均流通在外普通股股數，分別調整所有潛在稀釋普通股之影響後計算之。本公司之潛在稀釋普通股包括可轉債公司債及員工酬勞估計數。

(二十二) 部門資訊

營運部門係合併公司之組成部分，從事可能賺得收入並發生費用(包括與合併公司內其他組成部分間交易相關之收入及費用)之經營活動。所有營運部門之營運結果均定期由合併公司主要營運決策者複核，以制定分配資源予該部門之決策並評量其績效。各營運部門均具單獨之財務資訊。

五、重大會計判斷、估計及假設不確定性之主要來源

管理階層編製本合併財務報告時，必須作出判斷、估計及假設，其將對會計政策之採用及資產、負債、收益及費用之報導金額有所影響。實際結果可能與估計存有差異。

管理階層持續檢視估計及基本假設，會計估計變動於變動期間及受影響之未來期間予以認列。

本合併財務報告並無涉及重大判斷之資訊。

以下假設及估計之不確定性具有導致資產及負債帳面金額於下個財務年度重大調整之重大風險，其相關資訊如下：

合約負債－兌換哩程收入

如附註四(十七)所述，兌換哩程之權利價值係依「無限萬哩遊」中可兌換方案之公允價值，並參考歷史經驗客戶兌換之機率予以估計。可兌換方案之公允價值及歷史經驗客戶兌換機率之變動將會影響合約負債－兌換哩程收入之估列。是以，當會員以哩程進行兌換並獲得有關勞務服務或哩程逾期失效時，合約負債－兌換哩程收入將轉列為收入。合約負債－兌換哩程收入之估列請詳附註六(二十四)。

合併公司之會計政策及揭露包含採用公允價值衡量其金融資產及負債。合併公司財務部門之金融工具評價小組負責進行獨立公允價值驗證，藉獨立來源資料使評價結果貼近市場狀態、確認資料來源係獨立、可靠、與其他資源一致，並定期更新評價模型所需輸入值及資料及其他任何必要之公允價值調整，以確保評價結果係屬合理。

長榮航空股份有限公司及子公司合併財務報告附註(續)

合併公司在衡量其資產和負債時，盡可能使用市場可觀察之輸入值。公允價值之等級係以評價技術使用之輸入值為依據歸類如下：

- 第一級：相同資產或負債於活絡市場之公開報價(未經調整)。
 - 第二級：除包含於第一級之公開報價外，資產或負債之輸入參數係直接(即價格)或間接(即由價格推導而得)可觀察。
 - 第三級：資產或負債之輸入參數非基於可觀察之市場資料(非可觀察參數)。
- 若發生公允價值各等級間之移轉事項或情況，本公司係於報日認列該移轉。衡量公允價值所採用假設之相關資訊請詳附註六(七)、附註六(十三)及附註六(二十七)。

六、重要會計項目之說明

(一)現金及約當現金

現金	111.12.31	110.12.31
銀行存款	\$ 81,229	77,343
	67,329,525	48,178,861
	<u>\$ 67,410,754</u>	<u>48,256,204</u>

合併公司金融資產及負債之利率風險及敏感度分析之揭露請詳附註六(二十七)。

(二)金融資產

1.透過損益按公允價值衡量之金融資產

強制透過損益按公允價值衡量之金融資產：	111.12.31	110.12.31
貨幣市場基金	\$ 731,486	1,671,992
可轉換公司債嵌入衍生性工具	4,641	21,612
	<u>\$ 736,127</u>	<u>1,693,604</u>

合併公司發行之可轉換公司債，其嵌入式衍生性工具之揭露，請詳附註六(十六)。

2.按攤銷後成本衡量之金融資產-流動

三個月以上定期存款	111.12.31	110.12.31
	<u>\$ 1,115,094</u>	<u>615,205</u>

3.透過其他綜合損益按公允價值衡量之金融資產

透過其他綜合損益按公允價值衡量之權益工具：	111.12.31	110.12.31
上市(櫃)公司股票	\$ 1,075,695	3,549,775
非上市(櫃)公司股票	824,832	628,051
	<u>\$ 1,900,527</u>	<u>4,177,826</u>

長榮航空股份有限公司及子公司合併財務報告附註(續)

合併公司持有該等權益工具投資為長期策略性投資且非為交易目的所持有，故已指定為透過其他綜合損益按公允價值衡量。

合併公司於民國一一年及一〇年間出售透過其他綜合損益按公允價值衡量之金融資產，處分時之公允價值分別為1,964,502千元及238,711千元，累積處分利益分別為1,094,502千元及171,736千元，故已將前述累積處分利益自其他權益移轉至保留盈餘。

4.信用風險及市場風險資訊請詳附註六(二十七)。

5.上述金融資產並未提供作質押擔保之情事。

(三)避險之金融負債

避險之金融負債明細如下：

避險之金融負債：	111.12.31	110.12.31
非衍生性租賃負債外幣組成部分	\$ 70,436,429	74,969,915
流動	\$ 13,084,120	11,664,825
非流動	57,352,309	63,305,090
	<u>\$ 70,436,429</u>	<u>74,969,915</u>

1.非衍生性租賃負債外幣組成部分

合併公司以租賃負債之外幣組成部分來規避高度很有可能發生外幣營業收入匯率變動之現金流量風險。民國一一年及一〇年十二月三十一日之現金流量避險項目及指定避險之非衍生金融工具明細如下：

避險項目	避險工具	111.12.31	110.12.31	現流量預	預期影響
外幣營業收入	外幣租賃負債	\$ 70,436,429	74,969,915	期產生期間	損益期間
				民國110年-121年	民國110年-121年

2.合併公司民國一一年度及一〇年度因現金流量避險交易所產生之明細如下：

當期認列於其他綜合損益之金額	111年度	110年度
當期自權益重分類至兌換損失(利益)之金額	\$ (8,187,525)	1,275,943
	\$ (521,671)	(1,290,072)

合併公司未沖銷之避險交易並未有避險無效須立即認列為損益之情事。

(四)應收票據及應收帳款

應收票據(含關係人)	111.12.31	110.12.31
應收帳款(含關係人)	\$ 321,637	6,809
減：備抵損失	10,142,317	10,210,743
	(42,797)	(140,940)
	<u>\$ 10,421,157</u>	<u>10,076,612</u>

長榮航空股份有限公司及子公司合併財務報告附註(續)

合併公司針對所有應收票據及應收帳款採用簡化作法估計預期信用損失，亦即使存續期間預期信用損失衡量，為此衡量目的，該等應收票據及應收帳款係按代表客戶依據合約條款支付所有到期金額能力之共同信用風險特性予以分組，並已納入前瞻性之資訊。合併公司應收票據及應收帳款之預期信用損失分析如下：

	111.12.31		110.12.31	
應收票據及應收帳款(含關係人)帳面金額	\$ 10,298,159	加權平均預期信用損失率	0.00%~0.03%	備抵存續期間預期信用損失
未逾期	106,166	0.00%~100%	6,748	732
逾期1天~30天	17,128	0.00%~3.45%	562	6,748
逾期31天~60天	35,048	0.00%~100%	26,129	562
逾期61天~一年	7,453	100%	7,453	26,129
逾期超過一年	\$ 10,463,954		41,624	7,453
		110.12.31		
應收票據及應收帳款(含關係人)帳面金額	\$ 10,117,726	加權平均預期信用損失率	0.56%	備抵存續期間預期信用損失
未逾期	78,230	85.24%	66,687	56,381
逾期1天~30天	8,307	55.17%	4,583	66,687
逾期31天~60天	495	100%	495	4,583
逾期61天~一年	12,794	100%	12,794	495
逾期超過一年	\$ 10,217,552		140,940	12,794

合併公司應收票據及應收帳款之備抵損失變動表如下：

	111年度	110年度
期初餘額	\$ 140,940	215,412
認列(迴轉)之減損損失	(90,543)	(55,029)
沖銷之金額	(7,600)	(19,443)
期末餘額	\$ 42,797	140,940

上述金融資產未有供質押擔保之情形。其餘信用風險資訊請詳附註六(二十七)。

長榮航空股份有限公司及子公司合併財務報告附註(續)

(五)其他應收款

	111.12.31	110.12.31
其他應收款－關係人	\$ 237,636	165,282
其他	249,011	114,003
減：備抵損失	(145)	(145)
	\$ 486,502	279,140

於民國一〇一一年度及一〇一〇年度因嚴重特殊傳染性肺炎疫情取得補償合併公司所發生費用或損失之政府補助金分別為901,195千元及1,997,125千元，已配合相關之費用同期認列於損益。截至民國一〇一一年及一〇一〇年十二月三十一日止，因上述交易產生之應收款項分別為20,422千元及79,597千元。

合併公司民國一〇一一年度及一〇一〇年度之其他應收款備抵損失無變動。

上述金融資產未有提供質押擔保之情形。其餘信用風險資訊請詳附註六(二十七)。

(六)存貨

1.其明細如下：

	111.12.31	110.12.31
維修及倉儲設備零配件	\$ 933,878	707,465
機上消耗品及販售品等	883,558	985,044
航空器零組件及其他	1,858,868	1,555,501
	\$ 3,676,304	3,248,010

2.除列為已銷售成本及費用之存貨成本外，相關費損明細如下：

	111年度	110年度
存貨跌價及報廢損失(回升利益)	\$ (25,932)	(681,855)
未攤銷之固定製造成本	216,591	243,602
盤虧(盈)淨額	(7)	(16)
下腳收入	(7,696)	(7,595)
合計	\$ 182,956	(445,864)

上述存貨跌價回升利益主係原已提列跌價損失之存貨去化所致。

於民國一〇一一年及一〇一〇年十二月三十一日，合併公司之存貨均未有提供作質押擔保之情形。

長榮航空股份有限公司及子公司合併財務報告附註(續)

(七)待出售非流動資產(或處分群組)

合併公司預計出售洛杉磯機辦公大樓，並已開始處理相關出售事宜，預期於一年內完成出售，該等資產據此予以列報於待出售非流動資產(或處分群組)。民國一一年及一〇年十二月三十一日該待出售非流動資產(或處分群組)之資產金額如下：

	111.12.31	110.12.31
不動產、廠房及設備	\$ -	37,437

民國一一年及一〇年十二月三十一日，待出售非流動資產(或處分群組)之非重複性公允價值衡量分別為0千元及48,039千元(係分別減出售成本0千元及2,627千元前之金額)係以可觀察輸入值，即參考市場成交價格為衡量基礎，其公允價值之等級係屬第二等級。

(八)採用權益法之投資

合併公司於報導日採用權益法之投資列示如下：

關聯企業	111.12.31	110.12.31
	\$ 2,470,953	2,209,782

合併公司於民國一〇年間以現金13,695千元及63,000千元分別取得長榮航材(股)公司49%及長鑽科技(股)公司35%之股份，對上述公司皆具重大影響力。

合併公司於民國一一年間參與長榮航材(股)公司現金增資，依持股比例49%新增投資金額97,857千元。

合併公司於民國一一年間以現金19,062千元參與長汎旅行社(股)公司現金增資，合併公司因上述增資案對該公司之持股比例由26.48%變更至25.18%。

合併公司於民國一一年間處分長榮警備保全(股)公司全數股權予其他關係人，處分價款為192,984千元，其處分利益76,931千元已包含於合併綜合損益表之其他利益及損失項下。

1.對合併公司具重大性之關聯企業，其相關資訊如下：

關聯企業 名稱	與合併公司間 關係之性質	所有權權益及 表法權之比例	
		111.12.31	110.12.31
長榮發動機維修(股)公司	機體、發動機及發動機零件之維修、製造及銷售	49.00%	49.00%

對合併公司具重大性之關聯企業其彙總性財務資訊如下，該等財務資訊已調整各關聯企業之國際財務報導準則合併財務報告中所包含之金額，以及反映合併公司於取得關聯企業股權時所作之公允價值調整及就會計政策差異所作之調整：

長榮航空股份有限公司及子公司合併財務報告附註(續)

長榮發動機維修(股)公司之彙總性財務資訊：

	111.12.31	110.12.31
流動資產	\$ 6,323,491	4,214,812
非流動資產	3,490,839	3,549,967
流動負債	4,438,283	2,851,231
非流動負債	716,605	738,684
淨資產	\$ 4,659,442	4,174,864
歸屬於合併公司之淨資產	\$ 2,283,125	2,045,682

	111年度	110年度
營業收入淨額	\$ 18,517,186	15,162,486
本期淨利(損)	\$ 409,144	85,094
其他綜合損益	139,820	(62,930)
綜合損益總額	\$ 548,964	22,164
歸屬於合併公司之綜合損益總額	\$ 268,993	10,861

	111年度	110年度
期初合併公司對關聯企業淨資產所享份額	\$ 2,045,682	2,136,830
本期歸屬於合併公司之綜合損益總額	268,993	10,860
本期自關聯企業所收取之股利	(31,550)	(102,008)
期末合併公司對關聯企業淨資產所享份額	2,283,125	2,045,682
減：順流交易未實現利益沖銷	(467,591)	(533,967)
合併公司對關聯企業權益之期末帳面金額	\$ 1,815,534	1,511,715

2.合併公司採用權益法之關聯企業屬個別不重大者，其彙總財務資訊如下，該等財務資訊係於合併公司之合併財務報表中所包含之金額：

	111.12.31	110.12.31
對個別不重大關聯企業之權益之期末彙總帳面金額	\$ 655,419	698,067
歸屬於合併公司之份額：		
繼續營業單位本期淨利(損)	\$ 5,161	39,089
其他綜合損益	7,398	(2,528)
綜合損益總額	\$ 12,559	36,561

3.上述採用權益法之投資均未提供作質押擔保之情形。

長榮航空股份有限公司及其子公司合併財務報告附註(續)

(九)對子公司權益之變動

配合合併子公司長榮航太科技(股)公司(以下簡稱「長榮航太」)申請股票上市，並符合「台灣證券交易所股份有限公司有價證券上市審查準則」規定，本公司於民國一〇一年七月十六日股東常會決議通過辦理長榮航太釋股規劃，由本公司股東依認股基準日按持股比例優先認購，原股東放棄認購之股份或認購不足部分，授權董事長特定人認購之。本公司股東及特定人之認股價格為每股62元~63元，交易價格係參考專業機構出具之合理性意見書。

於民國一〇一一年度及一〇一〇年度，本公司因上述釋股規劃案處長榮航太之股權分別為22,796千股及51,204千股，處分價款分別為1,431,840千元及3,202,602千元，處分利益分別為802,579千元及1,794,534千元(列於資本公積項下)。

(十)具重大非控制權益之子公司

子公司之非控制權益對合併公司具重大性者如下：

子公司名稱	非控制權益之所有權權益及表決權之比例	
	111.12.31	110.12.31
長榮空廚(股)公司及其子公司	50.2 %	50.2 %
長榮航太科技(股)公司	41.56 %	35.1 %

上述子公司之彙總性財務資訊如下，該等財務資訊係依據金管會認可之國際財務報導準則所編製，並已反映合併公司於收購日所作之公允價值調整及就會計政策差異所作之調整，且該等財務資訊係合併公司間之交易尚未銷除前之金額：

1.長榮空廚(股)公司及其子公司之彙總性財務資訊：

	111.12.31	110.12.31
流動資產	\$ 1,181,385	956,278
非流動資產	5,388,047	5,627,844
流動負債	1,012,666	391,431
非流動負債	1,919,631	2,488,917
淨資產	\$ 3,637,135	3,703,774
非控制權益期末帳面金額	\$ 1,892,587	1,859,295
	111年度	110年度
營業收入淨額	\$ 1,542,360	692,286
本期淨利(損)	\$ (231,772)	(509,462)
其他綜合損益	30,133	(718)
綜合損益總額	\$ (201,639)	(510,180)
歸屬於非控制權益之本期淨利(損)	\$ (116,835)	(255,750)
歸屬於非控制權益之綜合損益總額	\$ (101,708)	(256,110)

長榮航空股份有限公司及其子公司合併財務報告附註(續)

	111年度	110年度
營業活動現金流量	\$ (324,433)	(417,661)
投資活動現金流量	33,005	(12,675)
籌資活動現金流量	81,250	254,724
現金及約當現金增加(減少)數	\$ (210,178)	(175,612)
支付予非控制權益之股利	\$ -	-

2.長榮航太科技(股)公司之彙總性財務資訊：

	111.12.31	110.12.31
流動資產	\$ 9,648,531	10,074,863
非流動資產	12,126,172	12,375,029
流動負債	3,281,919	3,522,180
非流動負債	7,580,598	9,198,375
淨資產	\$ 10,912,186	9,729,337
非控制權益期末帳面金額	\$ 4,535,105	3,414,997
	111年度	110年度
營業收入淨額	\$ 11,847,386	9,616,931
本期淨利(損)	\$ 1,581,224	880,785
其他綜合損益	307,239	(45,121)
綜合損益總額	1,888,463	835,664
歸屬於非控制權益之本期淨利(損)	653,411	182,431
歸屬於非控制權益之綜合損益總額	781,100	169,784
	111年度	110年度
營業活動現金流量	\$ 1,237,572	1,550,251
投資活動現金流量	(187,364)	(298,084)
籌資活動現金流量	(2,817,547)	(2,314,071)
現金及約當現金增加(減少)數	\$ (1,767,339)	(1,061,904)
支付予非控制權益之股利	\$ 293,235	217,853

長榮航空股份有限公司及子公司合併財務報告附註(續)

長榮航空股份有限公司及子公司合併財務報告附註(續)

(十一)不動產、廠房及設備

合併公司不動產、廠房及設備之變動明細如下：

成本：	土地	房屋及 建築	機器設備 及其他設備	租賃改良	在建工程	總計
民國一一年一月一日餘額	\$ 5,037,225	23,573,276	32,131,917	1,629,832	159,312,933	221,718,474
本期增添	-	-	542,681	915	11,406	555,002
本期處分	(46,732)	(590)	(1,226,466)	(159,477)	-	(2,682,161)
重分類(註)	-	620	23,047	7,123	(16,444)	14,346
匯率變動之影響	-	38,584	15,145	-	2,908	56,637
民國一一年十二月三十一日餘額	<u>4,990,493</u>	<u>23,611,890</u>	<u>31,486,324</u>	<u>1,478,303</u>	<u>31,161</u>	<u>219,692,298</u>
民國一一年一月一日餘額	\$ 5,388,250	23,551,022	31,160,065	1,673,950	145,549,912	207,894,109
本期增添	-	150	983,181	1,928	8,609,786	151,136
本期處分	-	(1,160)	(971,531)	(460,466)	-	(1,018,737)
重分類(註)	(351,025)	33,452	964,215	-	(687,987)	5,111,890
匯率變動之影響	-	(101,888)	(4,013)	-	(768)	(14,969)
民國一一年十二月三十一日餘額	<u>5,037,225</u>	<u>23,573,276</u>	<u>32,131,917</u>	<u>1,629,832</u>	<u>33,291</u>	<u>221,718,474</u>
累計折舊：						
民國一一年一月一日餘額	\$ -	9,474,601	17,938,917	1,181,078	56,710,195	85,304,791
本期提列折舊	-	804,546	2,117,473	120,269	9,546,545	12,588,833
本期處分	-	(590)	(1,167,490)	(159,443)	(477,930)	(1,805,453)
重分類(註)	-	-	(15,897)	-	-	(15,897)
匯率變動之影響	-	7,495	8,242	-	-	15,737
民國一一年十二月三十一日餘額	<u>-</u>	<u>10,286,052</u>	<u>18,881,245</u>	<u>1,141,904</u>	<u>65,778,810</u>	<u>96,088,011</u>
民國一一年一月一日餘額	\$ -	8,649,536	17,120,788	1,087,141	47,815,225	74,672,690
本期提列折舊	-	826,852	2,139,903	139,758	8,894,970	12,001,483
本期處分	-	(209)	(926,188)	(45,821)	-	(972,218)
重分類(註)	-	-	(393,613)	-	-	(393,613)
匯率變動之影響	-	(1,578)	(1,973)	-	-	(3,551)
民國一一年十二月三十一日餘額	<u>-</u>	<u>9,474,601</u>	<u>17,938,917</u>	<u>1,181,078</u>	<u>56,710,195</u>	<u>85,304,791</u>
帳面金額：						
民國一一年十二月三十一日	\$ 4,990,493	13,325,838	12,605,079	336,489	31,161	123,604,287
民國一一年一月一日	\$ 5,037,225	14,098,675	14,193,000	448,754	33,291	136,413,683
民國一一年一月一日	\$ 5,388,250	14,901,486	14,039,277	586,809	570,910	133,221,419

(註)重分類主要係轉列營業成本、營業費用、投資性不動產及自預付設備款轉入等。

1.租賃飛機

合併公司評估租賃飛機設備所產生之復原成本係帳列於使用權資產項下，請詳附註六(十二)。相關之除役負債列於其他流動負債及其他非流動負債並依利息法攤銷。除役負債之變動明細請詳附註六(十八)。

2.合併子公司長榮航太科技(股)公司於民國一〇四年度以該公司之董事名義購買地目屬農地之桃園市大園區埔心段土地作為停車場連接道路用地，價款總計60,558千元。合併公司業已設定抵押權作為適當之保全措施。

3.減損測試

合併公司依據國際會計準則公報第三十六號「資產減損」規定，定期評估是否發生減損，並就有減損跡象之資產估計其可回收金額。現金產生單位之可回收金額係以該單位產生之未來現金流量予以折現。合併公司於民國一〇一年十二月三十一日，經評估有減損跡象，根據合併公司執行減損測試結果，現金產生單位依據使用價值所決定之可回收金額高於其帳面金額，故無認列減損損失。民國一〇一年十二月三十一日，則無減損跡象發生。

合併公司於民國一〇一年度執行減損測試之現金產生單位，其使用價值係依下列關鍵假設評估可回收金額：

(1)合併公司現金流量涵蓋期間為十二年，係以過去經驗、實際營運結果及已核定之財務預算推估。

(2)預計營業收入、營業成本及營業費用：

係基於對未來之營運規劃並考量產業的變化及市場競爭情形予以預估。

(3)預計折現率：

合併公司民國一〇一年度評估之折現率為3.17%。

4.擔保

於民國一一年及一〇一年十二月三十一日合併公司之不動產、廠房及設備已作為長期借款及融資額度之擔保，請詳附註八。

5.合併公司民國一一年度及一〇一年度利息資本化金額分別為166,572千元及125,024千元，其資本化月利率區間分別為0.13%-0.14%及0.07%-0.08%。

長榮航空股份有限公司及子公司合併財務報告附註(續)

長榮航空股份有限公司及子公司合併財務報告附註(續)

(十二)使用權資產

合併公司承租土地、房屋及建築及飛機設備等之變動明細如下：

成本：	土 地	房 屋 及 建 築	飛 機 設 備	機 器 設 備 及 其 他 設 備	總 計
民國一〇一年一月一日餘額	\$ 5,051,914	1,742,088	141,135,084	114,047	148,043,133
本期增添	81,301	433,077	2,572,445	51,959	3,138,782
本期減少	(23,571)	(132,033)	(695,869)	(20,679)	(872,152)
匯率變動之影響	1,746	-	-	35	1,781
民國一〇一年十二月三十一日餘額	\$ 5,111,390	2,043,132	143,011,660	145,362	150,311,544
民國一〇一年一月一日餘額	\$ 4,928,698	1,560,262	140,729,381	105,743	147,324,084
本期增添	128,298	213,081	405,703	29,751	776,833
本期減少	(5,082)	(31,255)	-	(21,447)	(57,784)
匯率變動之影響	-	-	-	-	-
民國一〇一年十二月三十一日餘額	\$ 5,051,914	1,742,088	141,135,084	114,047	148,043,133
累積折舊：					
民國一〇一年一月一日餘額	\$ 716,346	1,211,200	50,526,872	62,536	52,516,954
本期提列折舊	246,786	415,118	15,824,274	30,967	16,517,145
本期減少	(23,571)	(131,053)	(695,869)	(18,687)	(869,180)
匯率變動之影響	11	-	-	4	15
民國一〇一年十二月三十一日餘額	\$ 939,572	1,495,265	65,655,277	74,820	68,164,934
民國一〇一年一月一日餘額	\$ 480,850	811,374	35,238,630	52,383	36,583,237
本期提列折舊	239,076	423,786	15,288,242	28,852	15,979,956
本期減少	(3,580)	(23,960)	-	(18,699)	(46,239)
匯率變動之影響	-	-	-	-	-
民國一〇一年十二月三十一日餘額	\$ 716,346	1,211,200	50,526,872	62,536	52,516,954
帳面價值：					
民國一〇一年十二月三十一日	\$ 4,171,818	547,867	77,356,383	70,542	82,146,610
民國一〇一年十二月三十一日	\$ 4,335,568	530,888	90,608,212	51,511	95,526,179
民國一〇一年一月一日	\$ 4,447,848	748,888	105,490,751	53,360	110,740,847

(十三)投資性不動產

投資性不動產係合併公司所持有之自有資產，包含以資本增值及營業租賃出租之土地及建物。

出租之投資性不動產其原始不可取消期間為十年，租賃合約約定承租人於屆滿時具有延長期間選擇權。已出租之投資性不動產其租金收益均為固定金額。

合併公司投資性不動產之變動明細如下：

成本：	土 地	房 屋 及 建 築	總 計
民國一〇一年一月一日餘額	\$ 435,713	1,360,998	1,796,711
本期增添	-	54,393	54,393
移轉至待出售非流動資產	(26,080)	(199,233)	(225,313)
民國一〇一年十二月三十一日餘額	\$ 409,633	1,216,158	1,625,791
民國一〇一年一月一日餘額	\$ -	-	-
本期增添	-	109,134	109,134
自不動產、廠房及設備轉入	354,061	628,396	982,457
自待出售非流動資產轉入	86,159	657,898	744,057
移轉至待出售非流動資產	(4,507)	(34,430)	(38,937)
民國一〇一年十二月三十一日餘額	\$ 435,713	1,360,998	1,796,711
累積折舊：			
民國一〇一年一月一日餘額	\$ -	59,371	59,371
本期提列折舊	-	60,683	60,683
移轉至待出售非流動資產	-	(11,683)	(11,683)
民國一〇一年十二月三十一日餘額	\$ -	108,371	108,371
民國一〇一年一月一日餘額	\$ -	-	-
本期提列折舊	-	60,871	60,871
移轉至待出售非流動資產	-	(1,500)	(1,500)
民國一〇一年十二月三十一日餘額	\$ -	59,371	59,371
帳面金額：			
民國一〇一年十二月三十一日	\$ 409,633	1,107,787	1,517,420
民國一〇一年十二月三十一日	\$ 435,713	1,301,627	1,737,340
民國一〇一年一月一日	\$ -	-	-
公允價值：			
民國一〇一年十二月三十一日	\$ -	-	\$ 2,137,670
民國一〇一年十二月三十一日	\$ -	-	\$ 2,241,800
民國一〇一年一月一日	\$ -	-	\$ -

長榮航空股份有限公司及子公司合併財務報告附註(續)

投資性不動產公允價值評價係由獨立評價人員(具備經認可之相關專業資格,並對所評價之投資性不動產之區位及類型於近期內有相關經驗)之評價或以成本法及比較法進行為基礎。其公允價值評價技術所使用之輸入值係屬第三等級。

於民國一一年及一〇年十二月三十一日合併公司之投資性不動產提供作質押擔保之情形,請詳附註八。

(十四)無形資產
合併公司無形資產之變動明細如下:

成本:	營運特許權	電腦軟體	總計
民國一一年一月一日餘額	\$ 3,423,792	1,075,647	4,499,439
單獨取得	-	126,282	126,282
本期除列	-	(166,619)	(166,619)
重分類	-	1,564	1,564
民國一一年十二月三十一日餘額	\$ 3,423,792	1,036,874	4,460,666
民國一〇年一月一日餘額	\$ 3,423,792	1,317,420	4,741,212
單獨取得	-	90,413	90,413
本期除列	-	(332,335)	(332,335)
重分類	-	149	149
民國一〇年十二月三十一日餘額	\$ 3,423,792	1,075,647	4,499,439

累計攤銷:

民國一一年一月一日餘額	\$ 2,472,675	618,104	3,090,779
本期攤銷	115,387	215,953	331,340
本期除列	-	(166,337)	(166,337)
民國一一年十二月三十一日餘額	\$ 2,588,062	667,720	3,255,782
民國一〇年一月一日餘額	\$ 2,338,378	702,270	3,040,648
本期攤銷	134,297	248,169	382,466
本期除列	-	(332,335)	(332,335)
民國一〇年十二月三十一日餘額	\$ 2,472,675	618,104	3,090,779

帳面金額:

民國一一年十二月三十一日	\$ 835,730	369,154	1,204,884
民國一〇年十二月三十一日	\$ 951,117	457,543	1,408,660
民國一〇年一月一日	\$ 1,085,414	615,150	1,700,564

長榮航空股份有限公司及子公司合併財務報告附註(續)

1.認列之攤銷

民國一一年度及一〇年度無形資產攤銷費用分別列於合併綜合損益表之營業成本及營業費用項下。

2.擔保

上述無形資產均未提供作質押擔保之情形。

(十五)其他流動資產及非流動資產

合併公司其他流動資產之明細如下:

	111.12.31	110.12.31
預付款項	\$ 282,066	288,957
其他應收款(含關係人)	486,502	279,140
其他	132,954	117,513
合計	\$ 901,522	685,610

合併公司其他非流動資產之明細如下:

	111.12.31	110.12.31
預付設備款	\$ 15,342,713	12,313,485
存出保證金	1,092,939	1,072,531
質押定期存款	253,055	326,186
其他	17,688	12,634
合計	\$ 16,706,395	13,724,836

(十六)長短期借款及應付公司債

合併公司長短期借款及應付公司債之明細、條件與條款如下:

	111.12.31	
	幣別	利率區間
短期擔保借款	台幣	1.76%
無擔保可轉換公司債	台幣	-
減:一年或一營業週期內到期應付公司債(列於一年或一營業週期內到期長期負債)		
合計		\$ 718,559
無擔保借款	台幣	0.94%~1.93%
擔保借款	台幣	0.97%~2.06%
小計		75,301,217
減:一年或一營業週期內到期長期負債		(13,955,388)
合計		\$ 61,345,829

長榮航空股份有限公司及子公司合併財務報告附註(續)

110.12.31		
幣別	利率區間	到期日
無擔保可轉換公司債		115/09/01
台幣		\$ 3,871,341
減：一年或一營業週期內到期應付公司債(列於一年或一營業週期內到期長期負債)		
合計		\$ 3,871,341
無擔保借款	0.90%~1.20%	111/01/01~115/12/14
台幣		\$ 43,960,674
擔保借款	0.97%~1.18%	111/01/17~123/10/31
台幣		\$ 58,904,406
小計		102,865,080
減：一年或一營業週期內到期長期負債		(14,113,890)
合計		\$ 88,751,190

本公司可轉換公司債之明細如下：

發行轉換公司債總金額	111.12.31	110.12.31
減：應付公司債折價未攤銷餘額	\$ 5,000,000	15,000,000
累積已轉換金額	(29,941)	(206,459)
累積已賣/贖回金額	(4,251,500)	(4,602,900)
期末應付公司債餘額		(6,319,300)
嵌入衍生工具—賣回權/贖回權(列入透過損益按公允價值衡量之金融資產/(負債))	\$ 718,559	3,871,341
權益組成部分—轉換權(列入資本公積—認股權)	\$ 4,641	21,612
	\$ 401,999	572,289

嵌入衍生工具—賣回權/贖回權(列入透過損益按公允價值衡量之金融資產及金融負債淨損益)及認列之利息費用金額，請詳附註六(二十六)。
本公司於民國一〇六年十月二十七日發行第三次國內附轉換條件之無擔保公司債，金額計7,000,000千元，其負債組成部分原始認列有效利率為1.23%。主要發行條款如下：

- 1.發行總額：新台幣7,000,000千元。
- 2.發行價格：按票面金額之100.2%發行。
- 3.發行期限：五年，到期日為民國一十一年十月二十七日。
- 4.票面利率：0%。
- 5.轉換標的：本公司普通股。

長榮航空股份有限公司及子公司合併財務報告附註(續)

6.轉換價格：

本債券轉換價格之訂定，係以民國一〇六年十月十九日為轉換價格訂定基準日，取基準日(不含)前一、三、五個營業日本公司普通股收盤價之簡單算術平均數擇一為基準價格，再以基準價格乘以104.24%之轉換溢價率，即為本轉換公司債之轉換價格(計算至新台幣角為止，分以下四捨五入)。訂價基準日前如遇除權或除息者，其經採樣用以計算轉換價格之收盤價，應先計算為除權或除息後價格；轉換價格於決定後至實際發行日前，如遇有除權或除息者，應依轉換價格調整公式調整之。

7.轉換期間：

債券持有人自本轉換公司債發行日後滿三個月之翌日起至到期日止，除普通股依法暫停過戶期間，及本公司無償配股停止過戶日、現金股息停止過戶日或現金增資認股停止過戶日前十五個營業日起，至權利分派基準日止之期間，辦理減資之減資基準日起至減資換發股票開始交易日前一日止之外，得隨時向本公司請求依發行辦法規定將所持有之轉換公司債轉換為本公司普通股股票。

8.債券持有人的賣回權：

債券持有人得以前述本債券於發行滿三年之日為提前賣回本債券之賣回基準日，並於本公司公告持有之本債券賣回基準日之前四十日內，以書面通知本公司以債券面額將其所持有之本債券贖回，並應於賣回基準日加五個營業日前以現金贖回本債券。

9.本公司贖回權：

本債券於發行滿三個月之翌日起至發行期間屆滿前四十日止，若本公司普通股之收盤價連續三十個營業日超過當時本債券轉換價格達百分之三十(含)以上時，本公司得按債券面額以現金收回流通在外之全部債券。

本債券於發行滿三個月之翌日起至發行期間屆滿前四十日止，若本債券流通在外餘額低於原發行總額之百分之十時，本公司得按債券面額以現金收回其流通在外之本債券。

10.其他：

本公司第三次國內附轉換條件之無擔保公司債，於民國一〇〇八年八月行使贖回權暨終止櫃檯買賣，行使贖回權前之轉換價格為13.4元，累計已轉換面額為682,200千元之公司債轉換為本公司普通股48,075千股；累計已賣/贖回金額為6,317,800千元。

長榮航空股份有限公司及子公司合併財務報告附註(續)

本公司於民國一〇九年十月二十一日發行第四次國內附轉換條件之無擔保公司債，金額計3,000,000千元，其負債組成部分原始認列有效利率為1.04%。主要發行條款如下：

- 1.發行總額：新台幣3,000,000千元。
- 2.發行價格：按票面金額十足發行。
- 3.發行期限：五年，到期日為民國一〇一四年十月二十一日。
- 4.票面利率：0%。
- 5.轉換標的：本公司普通股。
- 6.轉換價格：

本債券轉換價格之訂定，係以民國一〇九年十月十三日為轉換價格訂定基準日，取基準日(不含)前一、三、五個營業日本公司普通股收盤價之簡單算術平均數擇一為基準價格，再以基準價格乘以104%之轉換溢價率，即為本轉換公司債之轉換價格(計算至新台幣角為止，分以下四捨五入)。訂價基準日前如遇有除權或除息者，其經採樣用以計算轉換價格之收盤價，應先設算為除權或除息後價格；轉換價格於決定後至實際發行日前，如遇有除權或除息者，應依轉換價格調整公式調整之。

7.轉換期間：

債券持有人自本轉換公司債發行日後滿三個月之翌日起至到期日止，除普通股依法暫停過戶期間，及本公司無償配股停止過戶日、現金股息停止過戶日或現金增資認股停止過戶日前十五個營業日起，至權利分派基準日止之期間，辦理減資之減資基準日起至減資換發股票開始交易日前一日止，辦理股票變更面額之停止轉換起始至新股換發股票開始交易日前一日之外，得隨時向本公司請求依發行辦法規定將所持有之轉換公司債轉換為本公司普通股股票。

8.債券持有之贖回權：

債券持有人得自本債券於發行滿三年之日為提前贖回本債券之贖回基準日，並於本公司公告持有人得於贖回基準日之前四十日內，以書面通知本公司以債券面額之100.75%將其所持有之本債券贖回，並應於贖回基準日加五個營業日前以現金贖回本債券。

9.本公司贖回權：

本債券於發行滿三個月之翌日起至發行期間屆滿前四十日止，若本公司普通股之收盤價連續三十個營業日超過當時本債券轉換價格達百分之三十(含)時，本公司得按債券面額以現金收回流通在外之全部債券。

本債券於發行滿三個月之翌日起至發行期間屆滿前四十日止，若本債券流通在外餘額低於原發行總額之百分之十時，本公司得按債券面額以現金收回其流通在外之本債券。

長榮航空股份有限公司及子公司合併財務報告附註(續)

10.其他：

本公司第四次國內附轉換條件之無擔保公司債，於民國一〇一〇年八月行使贖回權暨終止櫃檯買賣，行使贖回權前之轉換價格為11.2元，累計已轉換面額為2,998,500千元之公司債轉換為本公司普通股267,723千股；累計已贖回金額為1,500千元。

本公司於民國一〇九年九月一日發行第五次國內附轉換條件之無擔保公司債，金額計5,000,000千元，其負債組成部分原始認列有效利率為1.12%。主要發行條款如下：

- 1.發行總額：新台幣5,000,000千元。
- 2.發行價格：按票面金額十足發行。
- 3.發行期限：五年，到期日為民國一〇一五年九月一日。
- 4.票面利率：0%。
- 5.轉換標的：本公司普通股。
- 6.轉換價格：

本債券轉換價格之訂定，係以民國一〇八年八月廿四日為轉換價格訂定基準日，取基準日(不含)前一、三、五個營業日本公司普通股收盤價之簡單算術平均數擇一為基準價格，再以基準價格乘以104%之轉換溢價率，即為本轉換公司債之轉換價格(計算至新台幣角為止，分以下四捨五入)。訂價基準日前如遇有除權或除息者，其經採樣用以計算轉換價格之收盤價，應先設算為除權或除息後價格；轉換價格於決定後至實際發行日前，如遇有除權或除息者，應依轉換價格調整公式調整之。民國一〇一一年及一〇一〇年十二月三十一日之轉換價格分別為18.9元及19.2元，累計轉換面額分別為4,251,500千元及922,200千元之公司債轉換為本公司普通股分別為221,650千股及48,031千股。

7.轉換期間：

債券持有人自本轉換公司債發行日後滿三個月之翌日起至到期日止，除普通股依法暫停過戶期間，及本公司無償配股停止過戶日、現金股息停止過戶日或現金增資認股停止過戶日前十五個營業日起，至權利分派基準日止之期間，辦理減資之減資基準日起至減資換發股票開始交易日前一日止，辦理股票變更面額之停止轉換起始至新股換發股票開始交易日前一日之外，得隨時向本公司請求依發行辦法規定將所持有之轉換公司債轉換為本公司普通股股票。

8.債券持有之贖回權：

債券持有人得自本債券於發行滿三年之日為提前贖回本債券之贖回基準日，並於本公司公告持有人得於贖回基準日之前四十日內，以書面通知本公司以債券面額之100.75%將其所持有之本債券贖回，並應於贖回基準日後五個營業日(含第五個營業日)內以現金贖回本債券。

長榮航空股份有限公司及子公司合併財務報告附註(續)

9. 本公司之贖回權：

本債券於發行滿三個月之翌日起至發行期間屆滿前四十日止，若本公司普通股之收盤價連續三十個營業日起過當時轉換價格達百分之三十(含)時，本公司得按債券面額以現金收回流通在外之全部債券。

本債券於發行滿三個月之翌日起至發行期間屆滿前四十日止，若本債券流通在外餘額低於原發行總面額之百分之十時，本公司得按債券面額以現金收回其流通在外之本債券。

於民國一十一年十二月三十一日，合併公司長期借款及應付公司債未來償還期間及金額明細如下：

期 間	金 額
112.1.1~112.12.31	\$ 13,955,388
113.1.1~116.12.31	45,592,087
117.1.1以後	16,472,301
	<u>\$ 76,019,776</u>

有關合併公司利率及流動性風險之暴險資訊，請詳附註六(二十七)。

1. 借款之擔保品

合併公司以資產設定抵押供借款之擔保情形請詳附註八。

2. 未使用之額度

合併公司於民國一十一年及一十一年十二月三十一日未使用之長短期借款額度分別為8,073,719千元及16,411,342千元。

3. 政府專案保證貸款

合併公司依「交通部對受嚴重特殊傳染性肺炎影響發生營運困難產業事業紓困振興辦法」，及「經濟部對受嚴重特殊傳染性肺炎影響發生營運困難產業事業紓困振興辦法」於民國一十一年及一十一年十二月三十一日向金融機構申請專案貸款，並由政府提供信用保證額度共計241,800千元及33,280,000千元，截至民國一十一年及一十一年十二月三十一日止未償還餘額分別為241,800千元及24,900,000千元，專案保證貸款到期日分別為動撥日起兩年內及五年內清償。

(十七)租賃負債

合併公司租賃負債之帳列科目及金額如下：

	111.12.31	110.12.31
避險之金融負債—流動	\$ 13,084,120	11,664,825
避險之金融負債—非流動	\$ 57,352,309	63,305,090
租賃負債—流動	\$ 301,826	342,140
租賃負債—非流動	\$ 4,185,326	4,232,350

到期分析請詳附註六(二十七)。

長榮航空股份有限公司及子公司合併財務報告附註(續)

認列於損益之金額如下：

	111年度	110年度
租賃負債之利息費用	\$ 1,929,897	2,272,152
不計入租賃負債衡量之變動租賃給付	\$ 10,175	9,249
轉租使用權資產之收益	\$ 47	56
短期租賃之費用	\$ 141,571	124,782
低價值租賃資產之費用(不包含短期租賃之低價值租賃)	\$ 6,059	5,900
嚴重特殊傳染性肺炎相關租金減讓	\$ 188,878	304,060

認列於現金流量表之金額如下：

	111年度	110年度
租賃之現金流出總額	\$ 14,803,985	13,840,948

合併公司承租土地、房屋及建築及飛航設備供辦公處所及營運所需。房屋及建築租賃期間通常為1年~10年，飛航設備之租賃期間通常為12年。合併公司所簽訂之部分租賃合約包含在租賃期間屆滿時得延長與原合約相同期間之選擇權或租賃延長之選擇權。該等租賃合約係由各地區分別管理，因此所約定之個別條款及條件於合併公司內有所不同。該等選擇權僅合併公司具有可執行之權利，出租人並無此權利。在無法合理確定將行使可選擇之延長租賃期間之情況下，與選擇權所涵蓋期間之相關給付並不計入租賃負債。

另，合併公司承租辦公設備及運輸設備等之租賃期間為1年~5年，該等租賃為短期或低價值標的租賃，合併公司選擇適用豁免認列規定而不認列其相關使用權資產及租賃負債。

(十八)除役負債
合併公司之除役負債變動明細如下：

	111年度	110年度
1月1日期初餘額	\$ 21,326,586	21,900,283
本期新增	3,343,621	1,231,449
本期減少	(2,661,469)	(1,561,746)
匯率影響數	1,845,909	(243,400)
12月31日餘額	\$ 23,854,647	21,326,586

除役負債係依租賃合約規定之必要維修費用及退租時可能發生之修理費用進行估計。該等金額係根據過去相同或類似飛機維修經驗、實際發生之維修費用及飛機使用狀況之歷史經驗數據所估計。除役負債分別列於其他流動負債及其他非流動負債。

長榮航空股份有限公司及子公司合併財務報告附註(續)

(十九)營業租賃

合併公司出租其投資性不動產，由於並未移轉附屬於標的資產所有權之幾乎所有風險與報酬，該等租賃合約係分類為營業租賃，請詳附註六(十三)投資性不動產。租賃給付之到期分析以報導日後將收取之未折現租賃給付總額列示如下表：

	111.12.31	110.12.31
低於一年	\$ 18,656	16,649
一至二年	18,843	16,816
二至三年	19,031	16,984
三至四年	19,222	17,154
四至五年	19,414	17,325
五年以上	280,019	269,889
未折現租賃給付總額	\$ 375,185	354,817

合併公司投資性不動產產生之租金收入之明細如下：

	111年度	110年度
租金收入	\$ 17,817	9,739

(二十)員工福利

1. 確定福利計畫

合併公司確定福利義務現值與計畫資產公允價值之調節如下：

	111.12.31	110.12.31
確定福利義務現值	\$ 11,256,674	12,375,151
計畫資產之公允價值	(10,195,654)	(9,192,566)
淨確定福利資產	\$ 1,061,020	3,182,585
淨確定福利負債	\$ (167,701)	-
	1,228,721	3,182,585
	\$ 1,061,020	3,182,585

合併公司之確定福利計畫提撥至台灣銀行之勞工退休準備金專戶。適用勞動基準法之每位員工之退休支付，係依據服務年資所獲得之基數及其退休前六個月之平均薪資計算。

(1) 計畫資產組成

合併公司依勞動基準法提撥之退休基金係由勞動部勞動基金運用局(以下簡稱勞務基金局)統籌管理，依「勞工退休基金收支保管及運用辦法」規定，基金之運用，其每年決算分配之最低收益，不得低於依當地銀行二年定期存款利率計算之收益。

長榮航空股份有限公司及子公司合併財務報告附註(續)

截至報導日止，合併公司之台灣銀行勞工退休準備金專戶餘額計10,024,768千元。勞工退休基金資產運用之資料包括基金收益率以及基金資產配置，請詳勞務部勞動基金運用局網站公布之資訊。

(2) 確定福利義務現值之變動

合併公司民國一一一年度及一一〇年度確定福利義務現值變動如下：

	111年度	110年度
1月1日確定福利義務	\$ 12,375,151	12,470,749
計畫支付之福利	(584,384)	(634,117)
當期服務成本及利息	297,920	303,108
淨確定福利負債(資產)再衡量數		
— 經驗損(益)	91,916	(211,423)
— 因人口統計假設變動所產生之精算損(益)	68,576	245,645
— 因財務假設變動所產生之精算損(益)	(992,505)	201,189
12月31日確定福利義務	\$ 11,256,674	12,375,151

(3) 計畫資產公允價值之變動

合併公司民國一一一年度及一一〇年度確定福利計畫資產公允價值之變動如下：

	111年度	110年度
1月1日計畫資產之公允價值	\$ 9,192,566	8,890,331
已提撥至計畫之金額	733,369	738,609
計畫已支付之福利	(488,170)	(589,618)
計畫資產預計報酬	56,692	54,456
淨確定福利負債(資產)再衡量數		
— 計畫資產報酬(不含當期利息)	701,197	98,788
12月31日計畫資產之公允價值	\$ 10,195,654	9,192,566

(4) 認列為損益之費用
合併公司民國一一一年度及一一〇年度列報為費用之明細如下：

	111年度	110年度
當期服務成本	\$ 222,497	227,816
淨確定福利負債(資產)之淨利息	18,731	20,836
	\$ 241,228	248,652
營業成本	\$ 201,673	206,200
營業費用	39,555	42,452
	\$ 241,228	248,652

長榮航空股份有限公司及子公司合併財務報告附註(續)

(5) 認列為其他綜合損益之淨確定福利負債(資產)之再衡量數(稅前金額)
合併公司累積認列於其他綜合損益之淨確定福利負債(資產)之再衡量數如下：

	111年度	110年度
1月1日累積損失餘額	\$ (5,917,664)	(5,781,041)
本期認列(損)益	1,533,210	(136,623)
12月31日累積損失餘額	\$ (4,384,454)	(5,917,664)

(6) 精算假設

合併公司於報導日用以決定確定福利義務現值之重大精算假設如下：

	111.12.31	110.12.31
折現率	1.42%~7.69%	0.5%~7.1%
未來薪資增加	1.71%~8%	1.14%~8%

合併公司預計於民國一一年度報導日後之一年內支付予確定福利計畫之提撥金額為773,236千元。

確定福利計畫之加權平均存續期間為9年~16.86年。

(7) 敏感度分析

民國一一年及一〇年十二月三十一日當採用之主要精算假設變動對確定福利義務現值之影響如下：

	對確定福利義務之影響	
	有利變動	不利變動
折現率(變動0.25%)	311,728	322,136
未來薪資增加(變動0.25%)	300,317	308,659
	293,134	303,209
	278,213	286,198

上述之敏感度分析係基於其他假設不變的情況下分析單一假設變動之影響。實務上許多假設的變動則可能是連動的。敏感度分析係與計算資產負債表之淨確定福利負債(資產)所採用的方法一致。

本期編製敏感度分析所使用之方法與假設與前期相同。

2. 確定提撥計畫

合併公司之國內公司確定提撥計畫係依勞工退休金條例之規定，依勞工每月工資6%之提繳率，提撥至勞工保險局之勞工退休金個人專戶。在此計畫下合併公司提撥固定金額至勞工保險局後，即無支付額外金額之法定或推定義務。

長榮航空股份有限公司及子公司合併財務報告附註(續)

合併公司之國外公司依當地法令規定提撥退休基金。
合併公司民國一一年度及一〇年度確定提撥退休基金辦法下之退休金費用分別為731,413千元及730,150千元。

(二十一) 所得稅

1. 合併公司民國一一年度及一〇年度之所得稅利益(費用)明細如下：

	111年度	110年度
當期所得稅利益(費用)	\$ (2,315,552)	(195,092)
遞延所得稅利益(費用)	670,602	(927,136)
所得稅利益(費用)	\$ (1,644,950)	(1,122,228)

2. 合併公司民國一一年度及一〇年度認列於其他綜合損益之下的所得稅利益(費用)明細如下：

	111年度	110年度
不重分類至損益之項目：		
確定福利計畫再衡量數	\$ (306,696)	27,261
透過其他綜合損益按公允價值衡量之權益工具投資 資未實現評價損益	3,516	(245)
	\$ (303,180)	27,016

後續可能重分類至損益之項目：

避險工具之損益	\$ 1,637,505	(255,189)
---------	--------------	-----------

合併公司民國一一年度及一〇年度之所得稅利益(費用)與稅前淨利(損)之關係調節如下：

	111年度	110年度
稅前淨利(損)	\$ 9,468,566	7,802,489
依本公司所在地國內稅率計算之所得稅	\$ (1,893,713)	(1,560,498)
免稅所得	460,100	560,870
所得基本稅額	-	(184,794)
未分配盈餘加徵所得稅	(142,836)	
其他	(68,501)	62,194
合計	\$ (1,644,950)	(1,122,228)

長榮航空股份有限公司及子公司合併財務報告附註(續)

3. 遞延所得稅資產及負債

(1) 未認列遞延所得稅資產及負債

合併公司未認列遞延所得稅資產之項目如下：

	111.12.31	110.12.31
未認列遞延所得稅資產：		
課稅損失	\$ 433	-
國外營運機構及採用權益法認列之投資損失	\$ 59,547	50,046
除役負債	33,484	101,781
合計	<u>\$ 93,464</u>	<u>151,827</u>

課稅損失係依所得稅法規定，經稅捐稽徵機關核定之前十年度虧損得自當年度之純益扣除，再行核課所得稅。截至民國一一年十二月三十一日止，合併公司已認列及尚未認列為遞延所得稅資產之課稅損失，其扣除期限如下：

虧損年度	已認列之尚未		未認列之尚未		合計
	扣除虧損金額	扣除虧損金額	扣除虧損金額	扣除虧損金額	
民國一〇九年度	\$ 1,376,095	-	1,376,095	-	1,376,095
民國一〇一〇年度	1,329,977	-	1,329,977	-	1,329,977
民國一〇一一年度	382,949	2,163	385,112	2,163	387,275
合計	<u>\$ 3,089,021</u>	<u>2,163</u>	<u>3,091,184</u>	<u>2,163</u>	<u>3,093,347</u>

於民國一一年及一〇一〇年十二月三十一日，合併公司並無未認列之遞延所得稅負債。

(2) 已認列遞延所得稅資產及負債之變動如下：

遞延所得稅資產及負債之變動如下：

遞延所得稅資產：	原帳加註		備抵存單及應收帳款		備抵存單及應收帳款		其他		合計
	原帳加註	備抵存單及應收帳款	原帳加註	備抵存單及應收帳款	原帳加註	備抵存單及應收帳款	其他		
民國111年1月1日	\$ 587,779	214,307	700,530	2,320,981	688,330	5,321	394,701	4,911,719	
貸記(借記)損益表	30,025	(28,496)	(116,555)	170,231	179,756	216,692	4,498	456,351	
貸記(借記)其他綜合損益	-	-	(306,696)	-	-	20,109	-	(286,587)	
民國111年12月31日	<u>\$ 617,804</u>	<u>185,811</u>	<u>277,249</u>	<u>2,491,212</u>	<u>868,086</u>	<u>242,122</u>	<u>399,199</u>	<u>5,081,483</u>	
民國110年1月1日	\$ 1,373,759	358,842	787,088	2,101,600	734,218	7,456	413,749	5,776,712	
貸記(借記)損益表	(785,980)	(144,535)	(114,049)	219,381	(45,888)	(2,135)	(19,048)	(892,254)	
貸記(借記)其他綜合損益	-	-	27,261	-	-	-	-	27,261	
民國110年12月31日	<u>\$ 587,779</u>	<u>214,307</u>	<u>700,530</u>	<u>2,320,981</u>	<u>688,330</u>	<u>5,321</u>	<u>394,701</u>	<u>4,911,719</u>	

長榮航空股份有限公司及子公司合併財務報告附註(續)

遞延所得稅負債：

	未實現 兌換損益	國外營運機構 及採用權益法 認列之投資利益	其他	合計
民國111年1月1日	\$ 1,839,565	71,267	3,829	1,914,661
借記(貸記)損益表	(222,169)	7,918	-	(214,251)
借記(貸記)其他綜合損益	(1,617,396)	-	(3,516)	(1,620,912)
民國111年12月31日	<u>\$ -</u>	<u>79,185</u>	<u>313</u>	<u>79,498</u>
民國110年1月1日	\$ 1,558,003	62,758	3,584	1,624,345
借記(貸記)損益表	26,373	8,509	-	34,882
借記(貸記)其他綜合損益	255,189	-	245	255,434
民國110年12月31日	<u>\$ 1,839,565</u>	<u>71,267</u>	<u>3,829</u>	<u>1,914,661</u>

4. 本公司營利事業所得稅結算申報已奉稽徵機關核定至民國一〇九年度。

(二十二) 資本及其他權益

民國一一年及一〇一〇年十二月三十一日，本公司額定股本總額皆為70,000,000千元，每股面額10元，皆為7,000,000千股。實收資本額分別為53,581,255千元及51,385,387千元。

1. 普通股股本

本公司於民國一一年度及一〇一〇年度因可轉換公司債持有人行使轉換權而分別發行新股173,619千股及333,000千股，以面額發行，總金額分別為1,736,190千元及3,330,004千元，部分發行股數因相關法定登記程序尚未辦理完竣，故列於預收股本分別為20,634千元及480,312千元。

2. 資本公積

本公司資本公積餘額內容如下：

	111.12.31	110.12.31
發行股票溢價	\$ 5,118,825	5,118,825
員工認股權	697,600	697,600
可轉換公司債轉換溢價	3,967,426	2,383,289
可轉換公司債轉換權	401,999	572,289
採用權益法認列關聯企業股權淨值之變動數	3,091	3,070
實際取得或處分子公司股權與帳面價值差額	2,664,139	1,868,941
受領股東贈與	59,218	34,729
	<u>\$ 12,912,298</u>	<u>10,678,743</u>

長榮航空股份有限公司及子公司合併財務報告附註(續)

依公司法規定，資本公積需優先填補虧損後，始得按股東原有股份之比例以已實現之資本公積撥給新股或現金。前項所稱之已實現資本公積，包括超過票面金額發行股票所得之溢額及受領贈與之所得。依發行人募集與發行有價證券處理準則規定，得撥充資本之資本公積，每年撥充之合計金額，不得超過實收資本額百分之十。

3.保留盈餘

依本公司章程規定，年度結算如有盈餘，除提付應納稅款外，應先彌補累積虧損，次就其餘額提出百分之十為法定盈餘公積，但法定盈餘公積累積已達本公司實收資本額時，不在此限；並依規定提列或迴轉特別盈餘公積，加計前期累積未分配盈餘後，由董事會擬定盈餘分配案，提請股東會通過後分配之。但以現金股利發放股東紅利之全部或一部者，得經董事會以三分之二以上董事之出席，及出席董事過半數決議後分配之，並報告股東會。

前項特別盈餘公積之提列，屬前期累積未提足之部分，應先自前期未分配盈餘提列相同數額之特別盈餘公積，如仍有不足時，再自當期稅後淨利加計當期稅後淨利以外項目計入當期未分配盈餘之數額提列。

本公司股東紅利，得全數為現金，或現金及股票二者皆具，惟現金股利至少應為股利總額百分之十。

(1)法定盈餘公積

公司無虧損時，得依公司法第二百四十條及第二百四十一條規定，將法定盈餘公積之全部或一部，按股東原有股份之比例發給新股或現金，惟以該項公積超過實收資本額百分之二十五之部分為限，以發放現金方式為之之時，得經董事會以三分之二以上董事之出席，及出席董事過半數之決議後分配之，並報告股東會。

(2)特別盈餘公積

依金管會民國一〇一年三月三十一日金管證發字第1090150022號令規定，本公司於分派可分配盈餘時，就當期發生之帳列其他權益減項淨額，自當期稅後淨利加計當期稅後淨利以外項目計入當期未分配盈餘之數額提列相同數額之特別盈餘公積，如仍有不足時，自前期未分配盈餘提列；屬前期累積之其他權益減項淨額，則自前期未分配盈餘提列相同數額之特別盈餘公積，如仍有不足時，再自當期稅後淨利加計當期稅後淨利以外項目計入當期未分配盈餘之數額提列。嗣後其他權益減項淨額有迴轉時，得就迴轉部分分派盈餘。

(3)盈餘分配

本公司於民國一〇一二年三月十三日經董事會決議民國一〇一一年度盈餘分配案，分派予普通股業主現金股利為4,290,310千元，每股股利0.8元。

本公司於民國一〇一一年三月十四日經董事會決議民國一〇一〇年度盈餘分配案，分派予普通股業主現金股利為3,163,333千元，每股股利0.5916945元。

長榮航空股份有限公司及子公司合併財務報告附註(續)

本公司於民國一〇一〇年七月十六日依股東常會決議，基於企業永續經營之穩健原則，擬將民國一〇九年度可供分配盈餘全數保留，以因應未來營運需求，故不分配股東紅利。

4.其他權益(稅後淨額)

	國外營運機構 財務報告換算 之兌換差異	透過其他綜合 損益按公允價值 衡量之金融資產 未實現損益	避險工具 之損益	非控制權益	合計
民國111年1月1日	\$ (148,330)	2,287,702	6,469,583	3,056	8,612,011
外幣換算差異	90,734	-	-	146	90,880
採用權益法之關聯企業之換算	-	-	-	-	-
差額之份額	32,757	-	-	23,296	56,053
處分子公司之股權	4,705	-	-	(4,705)	-
透過其他綜合損益按公允價值	-	(281,163)	-	(17,383)	(298,546)
衡量之金融資產未實現損益	-	(1,094,502)	-	-	(1,094,502)
處分透過其他綜合損益按公允	-	-	(6,132,683)	-	(6,132,683)
價值衡量之權益工具	-	-	-	-	-
避險工具公允價值變動數	-	-	(417,337)	-	(417,337)
重分類至損益之避險工具公允	-	-	(80,437)	-	(80,437)
價值變動數	(20,134)	912,037	(417,337)	4,410	815,876
民國111年12月31日	\$ (20,134)	912,037	(80,437)	4,410	815,876
民國110年1月1日	\$ (113,246)	1,113,299	5,448,829	(6,967)	6,441,915
外幣換算差異	(27,324)	-	-	(55)	(27,379)
採用權益法之關聯企業之換算	(18,167)	-	-	(4,909)	(23,076)
差額之份額	10,407	-	-	(10,407)	-
處分子公司之股權	-	-	-	-	-
透過其他綜合損益按公允價值	-	1,346,139	-	25,394	1,371,533
衡量之金融資產未實現損益	-	(171,736)	-	-	(171,736)
處分透過其他綜合損益按公允	-	-	2,052,818	-	2,052,818
價值衡量之權益工具	-	-	-	-	-
避險工具公允價值變動數	-	-	-	-	-
重分類至損益之避險工具公允	-	-	(1,032,064)	-	(1,032,064)
價值變動數	(148,330)	2,287,702	6,469,583	3,056	8,612,011
民國110年12月31日	\$ (148,330)	2,287,702	6,469,583	3,056	8,612,011

長榮航空股份有限公司及子公司合併財務報告附註(續)

長榮航空股份有限公司及子公司合併財務報告附註(續)

(二十三)每股盈餘

合併公司每股盈餘係以歸屬於本公司普通股之本期淨利(損)之基礎下計算，相關計算如下：

	111年度	
	普通股加權 平均流通在外 股數(千股)	每股盈餘(元)
基本每股盈餘：		
屬於普通股股東之本期淨利	7,091,299	1.34
稀釋每股盈餘：		
屬於普通股股東之本期淨利	7,091,299	
具稀釋作用之潛在普通股之影響	5,308,111	
員工酬勞	-	12,820
可轉換公司債	11,382	39,603
屬於普通股股東之本期淨利調整稀釋 性潛在普通股之影響	7,102,681	1.32

175

(二十四)客戶合約之收入

1. 收入之細分

主要地區市場：	111年度				
	航空運輸 部門	航空器維修 及製造部門	空廚及食品 製造部門	所有其他 部門	合 計
臺灣	\$ 35,865,255	1,382,999	360,026	1,913,021	39,521,301
亞洲	59,390,320	1,689,533	472	-	61,080,325
歐洲	5,714,776	903,675	-	-	6,618,451
北美洲	25,559,906	4,604,914	5	2,948	30,167,773
其他	536,055	144,702	-	-	680,757
	<u>\$127,066,312</u>	<u>8,725,823</u>	<u>360,503</u>	<u>1,915,969</u>	<u>138,068,607</u>
主要產品/服務線：					
航運收入	\$122,173,148	-	-	-	122,173,148
勞務收入	-	6,117,043	-	1,783,602	7,900,645
其他收入	4,893,164	2,608,780	360,503	132,367	7,994,814
	<u>\$127,066,312</u>	<u>8,725,823</u>	<u>360,503</u>	<u>1,915,969</u>	<u>138,068,607</u>
主要地區市場：	110年度				
	航空運輸 部門	航空器維修 及製造部門	空廚及食品 製造部門	所有其他 部門	合 計
臺灣	\$ 27,153,345	1,061,810	210,493	1,514,977	29,940,625
亞洲	56,140,959	1,692,398	1,227	-	57,834,584
歐洲	1,601,576	367,466	-	-	1,969,042
北美洲	10,124,248	3,720,549	106	565	13,845,468
其他	257,396	25,244	-	-	282,640
	<u>\$ 95,277,524</u>	<u>6,867,467</u>	<u>211,826</u>	<u>1,515,542</u>	<u>103,872,359</u>
主要產品/服務線：					
航運收入	\$ 92,935,069	-	-	-	92,935,069
勞務收入	-	5,120,118	-	1,400,007	6,520,125
其他收入	2,342,455	1,747,349	211,826	115,535	4,417,165
	<u>\$ 95,277,524</u>	<u>6,867,467</u>	<u>211,826</u>	<u>1,515,542</u>	<u>103,872,359</u>

長榮航空股份有限公司及子公司合併財務報告附註(續)

2. 合約餘額				
合約資產-維修服務	111.12.31	110.12.31	110.1.1	
合約負債-客運服務及客戶忠誠度計畫等	\$ 423,089	\$ 427,434	\$ 446,438	
	\$ 22,551,868	\$ 6,154,128	\$ 7,166,810	

民國一〇一一年一月一日合約負債期初餘額於民國一〇一〇年度及一〇一〇年度認為收入之金額分別為2,028,284千元及1,746,422千元。

合約負債主要係因遞延認列客運服務及客戶忠誠計畫相關收入所產生，合併公司將於實際載運提供服務時或該等點數被兌換或失效時轉列收入。

合約資產及合約負債之變動主要係源自合併公司移轉商品或勞務予客戶而滿足履約義務之時點與客戶付款時點之差異，其他重大變動如下：

交易價格估計值變動	111年度	110年度
	合約負債	合約負債
	\$ 434,394	\$ (384,856)

3. 分攤至尚未履行之履約義務之交易價格

民國一〇一一年及一〇一〇年十二月三十一日分攤予客戶忠誠計畫之金額分別為4,340,431千元及3,441,652千元，該等金額將於點數被兌換或失效時認列收入，預期於三年內兌換完畢。

維修服務之合約存續期間為一年以內，故合併公司採用準則之實務權宜作法，未揭露該等合約分攤至尚未履行之履約義務之交易價格。

所有客戶合約之對價均已計入上述交易價格中。

(二十五)員工及董事酬勞

依本公司章程規定，年度如有獲利，應提撥不低於1%為員工酬勞及不高於2%為董事酬勞。但公司尚有累積虧損時，應預先保留彌補數額。

前項所稱獲利，係當年度稅前淨利扣除分派員工酬勞及董事酬勞前之利益。

本公司民國一〇一一年度及一〇一〇年度員工酬勞提列金額分別為280,000千元及453,180千元，董事酬勞提列金額分別為8,884千元及9,118千元，列入營業成本及營業費用項下。

若次年年度實際分派金額與估列數有差異時，則依會計估計變動處理，並將該差異認列為次年度損益。

前述董事會決議分派之員工及董事酬勞金額與本公司民國一〇一一年度及一〇一〇年度個體財務報告估列金額並無差異，相關資訊可至公開觀測站查詢。

長榮航空股份有限公司及子公司合併財務報告附註(續)

(二十六)營業外收入及支出

1. 其他收入	111年度	110年度
股利收入	\$ 204,077	\$ 141,335
利息收入		
銀行存款利息	891,544	152,996
其他利息收入	9,561	4,256
利息收入小計	901,105	157,252
其他	35,629	27,872
	\$ 1,140,811	\$ 326,459
2. 其他利益及損失	111年度	110年度
處分不動產、廠房及設備利益(損失)	\$ 38,095	\$ (22,507)
處分投資利益(損失)	76,931	-
外幣兌換利益(損失)	1,667,604	790,625
透過損益按公允價值衡量之金融資產(負債)利益(損失)	9,622	43,349
按攤銷後成本衡量之金融負債損失	-	(89)
待出售非流動資產(群組)處分利益	87,596	11,484
其他利益及損失	239,225	214,205
	\$ 2,119,073	\$ 1,037,067
3. 財務成本	111年度	110年度
利息費用	\$ 1,172,449	\$ 884,261
銀行借款	18,590	73,277
應付公司債	1,929,897	2,272,152
租賃負債	840,587	895,000
其他	(166,572)	(125,024)
減：利息資本化	\$ 3,794,951	\$ 3,999,666

長榮航空股份有限公司及子公司合併財務報告附註(續)

長榮航空股份有限公司及子公司合併財務報告附註(續)

(二十七) 金融工具

1. 信用風險

(1) 信用風險之暴險

金融資產及合約資產之帳面金額代表最大信用暴險金額。

(2) 信用風險集中情況

由於合併公司有廣大客戶群，並未顯著集中與單一客戶進行交易且銷售區域分散，故應收帳款之信用風險並無顯著集中之虞。而為降低信用風險，合併公司亦定期持續評估客戶財務狀況，並要求參與國際清帳組織或提供銀行保證或要求提供擔保。

(3) 應收款項之信用風險

應收票據及應收帳款之信用風險暴險資訊請詳附註六(四)。其他按攤銷後成本衡量之金融資產包括其他應收款及定期存單等。

上開均為信用風險低之金融資產，因此按十二個月預期信用損失金額衡量該期間之備抵損失(合併公司如何判定信用風險低之說明請詳附註四(七))。

2. 流動性風險

下表為金融負債之合約到期日並包含估計利息：

	帳面金額	合約現金流量	1年以內	1年以上至5年	超過5年
111年12月31日					
非衍生金融負債					
短期及長期借款(含一年或一營業週期內到期長期負債)	\$ 75,601,217	80,105,554	15,501,806	47,486,241	17,117,507
應付公司債	718,559	748,500	-	748,500	-
租賃負債及避險之金融負債	74,923,581	80,716,663	15,033,362	47,112,948	18,570,353
應付票據及帳款(含關聯人)	8,530,307	8,530,307	8,530,307	-	-
其他應付款(含關聯人)	7,852,419	7,852,419	7,852,419	-	-
合計	<u>\$ 167,626,083</u>	<u>177,953,443</u>	<u>46,917,894</u>	<u>95,347,689</u>	<u>35,687,860</u>
110年12月31日					
非衍生金融負債					
長期借款(含一年或一營業週期內到期長期負債)	\$ 102,865,080	106,380,081	15,153,733	72,198,546	19,027,802
應付公司債	3,871,341	4,077,800	-	4,077,800	-
租賃負債及避險之金融負債	79,544,405	86,563,209	13,827,572	46,109,794	26,625,843
應付票據及帳款(含關聯人)	4,854,829	4,854,829	4,854,829	-	-
其他應付款(含關聯人)	7,431,463	7,431,463	7,431,463	-	-
合計	<u>\$ 198,567,118</u>	<u>209,307,382</u>	<u>41,267,597</u>	<u>122,386,140</u>	<u>45,653,645</u>

合併公司並不預期到期日之現金流量發生時點會顯著提早，或實際金額會有顯著不同。

3. 匯率風險

(1) 匯率風險之暴險

合併公司暴露於重大外幣匯率風險之金融資產及負債如下：

金融資產	111.12.31		110.12.31	
	外幣	臺幣	外幣	臺幣
貨幣性項目				
美金	\$ 1,353,679	美金/台幣= 30.71	41,571,485	美金/台幣= 27.68
歐元	10,922	歐元/台幣= 32.72	357,359	歐元/台幣= 31.32
日圓	1,338,718	日圓/台幣= 0.2324	311,118	日圓/台幣= 0.2405
港幣	174,976	港幣/台幣= 3.9380	689,057	港幣/台幣= 3.5490
人民幣	245,643	人民幣/台幣= 4.4080	1,082,797	人民幣/台幣= 4.3440
		<u>\$ 44,011,816</u>		<u>\$ 29,440,390</u>
非貨幣性項目				
美金	\$ 97,842	美金/台幣= 30.71	3,004,737	美金/台幣= 27.68
人民幣	74,917	美金/人民幣= 6.9669	382,778	美金/人民幣= 6.3720
印尼盾	10,998,409	印尼盾/台幣= 0.0020	21,997	印尼盾/台幣= 0.0020
澳門幣	25,721	美金/澳門幣= 8.0291	98,378	美金/澳門幣= 8.0312
		<u>\$ 3,807,890</u>		<u>\$ 3,123,829</u>
金融負債				
貨幣性項目				
美金	\$ 2,898,578	美金/台幣= 30.71	89,015,336	美金/台幣= 27.68
歐元	18,643	歐元/台幣= 32.72	610,008	歐元/台幣= 31.32
日圓	1,428,358	日圓/台幣= 0.2324	331,950	日圓/台幣= 0.2405
港幣	32,798	港幣/台幣= 3.9380	129,158	港幣/台幣= 3.5490
人民幣	167,124	人民幣/台幣= 4.4080	736,681	人民幣/台幣= 4.3440
		<u>\$ 90,823,133</u>		<u>\$ 94,074,230</u>

(2) 敏感性分析

合併公司貨幣性項目之匯率風險主要來自於以外幣計價之現金及約當現金、按攤銷後成本衡量之金融資產、應收票據及帳款(含關聯人)、存出保證金(列於其他非流動資產)、應付票據及帳款(含關聯人)、其他應付款(含關聯人)、租賃負債及除役負債(列於其他流動負債及其他非流動負債項下)等，於換算時產生外幣兌換損益。民國一一年及一一〇年十二月三十一日當新台幣相對於美金、歐元、日圓、港幣及人民幣貶值或升值1%，而其他所有因素維持不變之情況下，民國一一年度及一一〇年度之稅前淨利(損)將分別變動235,222千元及102,427千元；權益將因現金流量避險而分別變動703,335千元及748,765千元。兩期分析係採用相同基礎。

長榮航空股份有限公司及子公司合併財務報告附註(續)

由於合併公司功能性貨幣種類繁多，故採彙整方式揭露貨幣性項目之兌換損益資訊，民國一一年度及一〇年度外幣兌換利益(損失)淨額(含已實現及未實現)分別為1,667,604千元及790,625千元。

4.利率分析

合併公司之金融負債利率暴險於本附註之流動性風險管理中說明。下列敏感度分析係依非衍生工具於報導日之利率暴險而決定。對於浮動利率負債，其分析方式係假設報導日流通在外之負債金額於整年度皆流通在外。合併公司內部向主要管理階層報告利率時所使用之變動率為利率增加或減少1%，此亦代表管理階層對利率之合理可能變動範圍之評估。

若利率增加或減少1%，在所有其他變數維持不變之情況下，合併公司民國一一年度及一〇年度之稅前淨利(損)將分別變動756,012千元及1,028,651千元，主因係合併公司之浮動利率借款。

5.其他價格風險

如報導日權益證券價格變動(兩期分析係採用相同基礎，且假設其他變動因素不變)，對綜合損益項目之影響如下：

報導日 證券價格	111年度		110年度	
	其他綜合損 益稅後金額	稅後損益	其他綜合損 益稅後金額	稅後損益
上漲5%	\$ 94,922	-	208,611	-
下跌5%	\$ (94,922)	-	(208,611)	-

6.公允價值資訊

(1)金融工具之種類及公允價值
合併公司透過損益按公允價值衡量之金融資產及負債、避險之金融資產及負債及透過其他綜合損益按公允價值衡量之金融資產係以重複性為基礎按公允價值衡量。各種類金融資產及金融負債之帳面金額及公允價值(包括公允價值等級資訊，但非按公允價值衡量金融工具之帳面金額為公允價值之合理近似值者及租賃負債，依規定無須揭露公允價值資訊)列示如下：

長榮航空股份有限公司及子公司合併財務報告附註(續)

	111.12.31			公允價值	合計
	第一級	第二級	第三級		
透過損益按公允價值衡量之金融資產					
貨幣市場基金	731,486	-	-	-	731,486
可轉換公司債嵌入衍生性工具	4,641	4,641	-	-	4,641
小計	736,127	4,641	-	-	736,127
透過其他綜合損益按公允價值衡量之金融資產					
上市(櫃)公司股票	1,075,695	-	-	-	1,075,695
非上市(櫃)公司股票	824,832	-	824,832	-	824,832
小計	1,900,527	-	824,832	-	1,900,527
按攤銷後成本衡量之金融資產					
現金及約當現金	67,410,754	-	-	-	-
三個月以上定期存款	1,115,094	-	-	-	-
應收票據、應收帳款及其他應收款(含關係人)	10,907,659	-	-	-	-
其他非流動資產	1,345,994	-	-	-	-
小計	80,779,501	-	-	-	-
合計	83,416,155	1,807,181	824,832	-	2,636,654
避險之金融負債-非衍生性					
按攤銷後成本衡量之金融負債					
短期及長期借款(含一年或一營業週期內到期長期負債)	75,601,217	-	-	-	-
應付公司債	718,559	698,500	-	-	698,500
租賃負債	4,487,152	-	-	-	-
應付票據及帳款(含關係人)	8,530,307	-	-	-	-
其他應付款(含關係人)	7,852,419	-	-	-	-
小計	97,189,654	698,500	-	-	698,500
合計	167,626,083	698,500	-	-	698,500

長榮航空股份有限公司及子公司合併財務報告附註(續)

	110.12.31		
	第一級	第二級	第三級
透過損益按公允價值衡量之金融資產			
貨幣市場基金	\$ 1,671,992	-	1,671,992
可轉換公司債嵌入衍生性工具	21,612	21,612	21,612
小計	1,693,604	21,612	1,693,604
透過其他綜合損益按公允價值衡量之金融資產			
上市(櫃)公司股票	3,549,775	-	3,549,775
非上市(櫃)公司股票	628,051	-	628,051
小計	4,177,826	-	4,177,826
按攤銷後成本衡量之金融資產			
現金及約當現金	48,256,204	-	-
三個月以上定期存款	615,205	-	-
應收票據、應收帳款及其他應收款(含關係人)	103,555,752	-	-
其他非流動資產	1,398,717	-	-
小計	606,258,878	-	-
合計	6,649,730,8	5,221,767	628,051
5,871,430			
遞減之金融負債-非衍生性			
按攤銷後成本衡量之金融負債			
長期借款(含一年或一營業週期內到期長期負債)	102,865,080	-	-
應付公司債	3,871,341	3,842,511	3,842,511
租賃負債	4,574,490	-	-
應付票據及帳款(含關係人)	4,854,829	-	-
其他應付款(含關係人)	7,431,463	-	-
小計	123,597,203	3,842,511	3,842,511
合計	\$ 198,567,118	\$ 3,842,511	\$ 3,842,511

(2)決定公允價值所採用之評價技術及假設

(2.1)非衍生金融工具

金融工具如有活絡市場公開報價時，則以活絡市場之公開報價為公允價值。主要交易所及經判斷為熱門券之中央政府債券櫃台買賣中心公告之市價，皆屬上市(櫃)權益工具及有活絡市場公開報價之債務工具公允價值之基礎。

若能及時且經常自交易所、經紀商、承銷商、產業公會、訂價服務機構或主管機關取得金融工具之公開報價，且該價格代表實際且經常發生之公平市場交易者，則該金融工具之公允報價，如上述條件並未達成，則該市場視為不活絡。一般而言，買賣價差甚大、買賣價差顯著增加或交易量甚少，皆為不活絡市場之指標。

長榮航空股份有限公司及子公司合併財務報告附註(續)

合併公司持有之金融工具如屬有活絡市場者，其公允價值依類別及屬性列示如下：

- 上市(櫃)公司股票係具標準條款與條件並於活絡市場交易之金融資產，其公允價值係分別參照市場報價決定。

除上述有活絡市場之金融工具外，其餘金融工具之公允價值係以評價技術取得。透過評價技術所取得之公允價值可參照其他實質上條件及特性相似之金融工具之現時公允價值、現金流量折現法或其他評價技術。

合併公司持有之金融工具如屬無活絡市場者，其公允價值依類別及屬性列示如下：

- 無公開報價之權益工具：係使用市場可比公司法估算公允價值，其主要假設係參考可比上市(櫃)公司市場報價以及每股淨值比例之盈餘乘數為基礎，該估計數已調整該權益證券缺乏市場流通性之折價影響。

(2.2)衍生金融工具

係根據廣為市場使用者所接受之評價模型評價，例如折現法及選擇權定價模型。遠期外匯合約通常係根據目前之遠期匯率評價。

(3)第一等級與第三等級間之移轉

合併公司持有長榮鋼鐵(股)公司之股票分類為透過其他綜合損益按公允價值衡量之金融資產，於民國一〇年四月長榮鋼鐵(股)公司之股票開始掛牌上市，屬有公開報價之活絡市場，因此其公允價值衡量自第三等級轉入第一等級。合併公司民國一〇年度及民國一〇年度之公允價值層級並無任何移轉。

(4)第三等級之變動明細表

民國一〇年度及民國一〇年度之公允價值衡量屬第三級之金融資產變動表如下：

	民國一〇年一月一日	民國一〇年十二月三十一日
總利益或損失：		
認列於其他綜合損益	\$ 196,781	\$ 824,832
民國一〇年一月一日	\$ 1,728,203	\$ 1,728,203
總利益或損失：		
認列於其他綜合損益	269,376	(1,369,528)
自第三級轉出	628,051	628,051
民國一〇年十二月三十一日		\$ 628,051

長榮航空股份有限公司及子公司合併財務報告附註(續)

上述總利益或損失，係列報於「透過其他綜合損益按公允價值衡量之金融資產未實現評價損益」，其中與民國一一年及一〇年十二月三十一日仍持有之資產相關者如下：

	111年度	110年度
認列於其他綜合損益(列報於「透過其他綜合損益按公允價值衡量之金融資產未實現評價損益」)	\$ 196,781	94,413

(5)重大不可觀察輸入值(第三等級)之公允價值衡量之量化資訊
 合併公司公允價值衡量歸類為第三等級係透過其他綜合損益按公允價值衡量之金融資產一權益證券投資。

合併公司多數公允價值歸類為第三等級之無活絡市場之權益工具投資具有複雜重大不可觀察輸入值。無活絡市場之權益工具投資之重大不可觀察輸入值因此獨立，故不存在相互關聯性。

重大不可觀察輸入值之量化資訊列表如下：

項目	評價技術	重大不可觀察輸入值	重大不可觀察輸入值與公允價值關係
透過其他綜合損益按公允價值衡量之金融資產	可類比上市上櫃公司法	<ul style="list-style-type: none"> 股價淨值比乘數 (111.12.31為0.90~3.66；110.12.31為0.87~3.39) 缺乏市場流通性折價 (111.12.31及110.12.31均為市價之80%) 	<ul style="list-style-type: none"> 乘數愈高，公允價值愈高 缺乏市場流通性折價愈高，公允價值愈低

(6)對第三等級之公允價值衡量，公允價值對合理可能替代假設之敏感度分析
 合併公司對金融工具之公允價值衡量係屬合理，惟若使用不同評價參數可能導致評價之結果不同。於民國一一年及一〇年十二月三十一日，合併公司針對分類為第三等級之金融工具，若評價參數變動，則對其他綜合損益之影響如下：

輸入值	公允價值變動反應於其他綜合損益	
	有利變動	不利變動
股價淨值比乘數	111.12.31 36,804	110.12.31 111.12.31 110.12.31
缺乏市場流通性折價	5%	27,868 (44,415) (34,001)
	5%	27,868 (44,415) (34,001)

合併公司有有利及不利變動係指公允價值之波動，而公允價值係根據不同程度之不可觀察之投入參數，以評價技術計算而得。若金融工具之公允價值受一個以上輸入值所影響，上表僅反應單一輸入值變動所產生之影響，並不將輸入值間之相關性及變異性納入考慮。

長榮航空股份有限公司及子公司合併財務報告附註(續)

(二十八)財務風險管理

1.概要

合併公司因金融工具之使用而暴露於下列風險：

- (1)信用風險
- (2)流動性風險
- (3)市場風險

本附註表達合併公司上述各項風險之暴露資訊、合併公司衡量及管理風險之目標、政策及程序。進一步量化揭露請詳合併財務報告各該附註。

2.風險管理架構

董事會負責監督合併公司之風險管理架構。合併公司由各部門主管組成跨部門之經營管理會議，負責控管合併公司之各風險管理政策，並定期向董事會報告其運作。

合併公司之風險管理政策係為辨認及分析合併公司所面臨之風險，及設定因外部因素導致營運風險之限額及管控，並監督營運風險及其風險限額之遵循。跨部門之經營管理會議定期覆核外部因素對營運之衝擊以及時反映市場情況並適時調整合併公司運作以因應市場變化。合併公司透過訓練、管理辦法及作業程序，使所有員工了解其角色及義務。

合併公司之監察人及審計委員會監督管理階層如何監控合併公司風險管理政策及程序之遵循，及覆核合併公司對於所面臨風險之相關風險管理架構之適當性。內部稽核人員協助合併公司監察人及審計委員會扮演監督角色。該等人員進行定期及例外覆核風險管理控制及程序，並將覆核結果報告予監察人及審計委員會。

3.信用風險

信用風險係合併公司因客戶或金融工具之交易對手無法履行合約義務而產生財務損失之風險，主要來自於合併公司應收帳款及證券投資。

(1)應收票據及帳款

合併公司之信用風險係受每一客戶個別狀況影響。依合併公司的授信政策，在給予付款條款及授信額度前，須分析個別客戶之信用評等，並要求參與國際清帳組織或提供銀行保證或要求提供擔保。授信額度係依個別客戶建立交易限額並須定期覆核。

合併公司大部份的客戶屬性，係屬客戶群眾多但其交易金額並不重大，致單一客戶產生之信用風險之損失對合併公司並無重大影響。合併公司建立預期信用風險損失模式以反映對應收票據及帳款可能發生損失之估計。

(2) 投資

銀行存款、固定收益投資及權益工具之信用風險，係由合併公司財務部門衡量並監控。由於合併公司之交易對象及履約他方均係信用良好之銀行、上市櫃公司及信譽良好之非上市櫃公司，無重大之履約疑慮，故無重大之信用風險。

(3) 保證

於民國一一年十二月三十一日合併公司未提供任何背書保證。

4. 流動性風險

流動性風險係指合併公司無法交付現金或其他金融資產以清償金融負債，未能履行相關義務之風險。合併公司管理流動性風險之方法係盡可能確保合併公司在一般及具壓力之情況下，皆有足夠之流動資金以支應到期之負債，而不致發生不可接受之損失或使合併公司之聲譽遭受到損害之風險。

合併公司財務部門監控現金流量需求及規劃閒置資金最適之投資現金報酬。一般而言，合併公司確保有足夠之現金以支應一年之預期營運支出需求，包括金融義務之履行，但排除極端情況下無法合理預期的潛在影響，如：自然災害。

5. 市場風險

市場風險係指因市場價格變動，如匯率、利率、權益工具價格變動，而影響合併公司之收益或所持金融工具價值之風險。市場風險管理之目標係管控市場風險之暴露程度在可承受範圍內，並將投資報酬最佳化。

(1) 匯率風險

合併公司暴露於非功能性貨幣計價之銷售、採購及借款交易所產生之匯率風險。合併公司之功能性貨幣以新台幣為主，亦有美金。該等交易主要之計價貨幣有新台幣、人民幣、歐元、美金及日幣。

合併公司銷售所產生之外幣現金及約當現金與應收帳款及採購及租賃飛機設備所產生之外幣應付帳款，互抵所產生自然避險後之淨部位，再輔以買賣遠期外匯的方式進行避險。財務部門積極蒐集匯率資訊以確切掌握匯率走勢，並與往來銀行之外匯部門保持聯繫，以充分掌握市場資訊，以因應匯率變動風險。

合併公司係以匯率、金額及現金流量之時點為基礎決定避險項目與避險工具間之經濟關係是否存在，合併公司使用虛擬衍生工具法評估指定於每一項避險關係中之衍生工具，是否預期或實際有效抵銷被避險項目現金流量之變動。另，合併公司指定非衍生性金融負債之外幣風險組成部分為避險工具，以規避高度很有可能發生外幣客貨運收入匯率變動之現金流量風險。

上述避險關係中，避險無效性主要來源為：

- 交易對手及合併公司本身之信用風險對遠期外匯合約公允價值之影響。因避險項目之公允價值變動係歸因於所規避現金流量之匯率變動，而不反映前述信用風險之影響；及
- 被避險交易之現金流量時點改變。

(2) 利率風險

合併公司之政策係確保部分借款利率變動暴險係採固定利率基礎。部分係透過簽訂固定利率工具，部分係透過浮動利率借款，使用利率交換合約規避歸因於利率波動之現金流量變異，以達成此目標。

合併公司係以利率、期限、重訂價日及到期日以及名目本金或面額為基礎決定避險項目與避險工具間之經濟關係是否存在。合併公司使用虛擬衍生工具法評估指定於每一項避險關係中之衍生工具，是否預期或實際有效抵銷被避險項目現金流量之變動。

上述避險關係中，避險無效性主要來源為：

- 交易對手及合併公司本身之信用風險對交換合約公允價值之影響。因避險項目之公允價值變動係歸因於所規避利率之變化，而不反映前述信用風險之影響；及
- 交換合約及借款之重定價日之差異。

(3) 其他市價風險

合併公司因權益證券投資而產生權益價格暴險。該權益投資非持有供交易而係屬策略性投資。合併公司管理階層依據現金流量需求之時程規劃股票及基金之投資組合比例以管理風險。重大投資均採個別管理且所有買賣決策均需經董事會核准。

(二十九) 資本管理

董事會之政策係維持健全之資本基礎，以維繫投資人、債權人及市場之信心以及支持未來營運之發展，為企業永續經營目標，資本管理會同時兼顧未來營運規劃及股東股利水準。

合併公司資本結構係由淨債務及權益組成。淨債務係資產負債表所列示之借款總額減去現金及約當現金，資本總額係權益之全部組成部分(亦即股本、資本公積、保留盈餘、其他權益及非控制權益)加上淨債務。

於民國一一年十二月三十一日，合併公司資本管理之方式並未改變。

長榮航空股份有限公司及子公司合併財務報告附註(續)

關係人向合併公司承租客機，其租金按實際飛行小時數收取，前述租金收入列入營業收入項下。

合併公司從事航空運輸業務，對各關係人中屬旅行社者，其所提供之運輸服務及收費標準與一般旅行社相同。合併公司對前述關係人之應收款項收受擔保票據，該應收款項經評估後無須提列減損損失。

合併公司提供關係人維修及服務收入，與關係人間之交易均有一定之議價程序，其條件與一般交易並無不同。

合併公司出租土地及廠房予關係人，參考鄰近地區土地及廠房租行情，按月收取租金收入。

銷貨予關係人之銷貨條件則與一般銷售價格無顯著不同。其收款條件通常為一至三個月，與一般銷貨無顯著不同。除前段所述外，其餘關係人間之應收款項並未收受擔保品，且經評估後無須提列減損損失。

2. 營業成本

合併公司與關係人交易而發生之營業成本如下：

關聯企業	111年度	110年度
	\$ 88,695	133,906
其他關係人	630,745	450,585
	\$ 719,440	584,491

合併公司對關係人之交易價格與合併公司向一般廠商之交易價格無顯著不同。其付款期限通常為一至三個月，與一般廠商並無顯著不同。

3. 營業費用

合併公司與關係人交易而發生之營業費用如下：

關聯企業	111年度	110年度
	\$ 35,041	86,647
其他關係人	207,418	162,336
	\$ 242,459	248,983

合併公司對關係人之交易價格與合併公司向一般廠商之交易價格無顯著不同。其付款期限通常為一至三個月，與一般廠商並無顯著不同。

4. 財產交易

(1) 取得不動產、廠房及設備

合併公司向關係人取得不動產、廠房及設備之取得價款彙總如下：

關聯企業	111年度	110年度
	\$ 302	9,180
其他關係人	29,455	7,175
	\$ 29,757	16,355

長榮航空股份有限公司及子公司合併財務報告附註(續)

(2) 處分不動產、廠房及設備

合併公司出售不動產、廠房及設備予關係人明細彙總如下：

	111年度	110年度
處分價款	\$ 29,295	-
處分利益	6,410	-
處分價款	740,966	20
處分利益	770,261	20

(3) 取得其他資產

合併公司向關係人取得無形資產之取得價款如下：

其他關係人	111年度	110年度
	\$ 892	2,012

(4) 處分其他資產

關係人類別	交易標的	處分年度	交易股數	處分價款	處分(損)益
其他關係人	股權	111年度	6,336,000	\$ 192,984	\$ 76,931
		110年度	50,000	3,100	(註)
其他關係人	股權	110年度	247,231	15,328	(註)

註：配合子公司長榮航太申請上市，合併公司於民國一〇八年十月因新建零件修護工廠工程委託長友營造(股)公司承攬工程價款為370,700千元，之後因配合機電工程需求規劃，故於民國一〇一一年五月修正為680,613千元，截至民國一〇一一年及一〇一二年三月三十一日止，已依約支付之價款分別為680,613千元及634,719千元。

(5) 其他

合併公司與關係人交易而發生之遞延處分利益如下：

	遞延處分利益
長興發動機維修(股)公司	111.12.31
	\$ 467,591
	110.12.31
	\$ 533,967

5. 工程委託

合併子公司長榮航太科技(股)公司於民國一〇八年十月因新建零件修護工廠工程委託長友營造(股)公司承攬工程價款為370,700千元，之後因配合機電工程需求規劃，故於民國一〇一一年五月修正為680,613千元，截至民國一〇一一年及一〇一二年三月三十一日止，已依約支付之價款分別為680,613千元及634,719千元。

6. 租賃

合併公司向關聯企業及其他關係人承租辦公室等，於民國一〇一一年度及一〇一〇年度認列利息支出分別為1,575千元及1,563千元，截至民國一〇一一年及一〇一〇年十二月三十一日止租賃負債餘額分別為77,775千元及57,327千元。

長榮航空股份有限公司及子公司合併財務報告附註(續)

7. 收取之股利

合併公司於民國一一一年度自關聯企業及其他關係人收取之股利分別為61,350千元及209,010千元。
合併公司於民國一〇一〇年度自關聯企業及其他關係人收取之股利分別為111,512千元及144,898千元。

8. 應收關係人款項

合併公司應收關係人款項明細如下：

帳列項目	關係人類別	111.12.31	110.12.31
應收票據	長汎旅行社(股)公司	\$ 27,149	-
應收帳款	關聯企業	74,433	55,552
應收帳款	其他關係人	257,063	259,071
小計		358,645	314,623
其他應收款	關聯企業	66,910	7,181
	其他關係人		
其他應收款	立榮航空(股)公司	136,878	130,489
其他應收款	其他關係人	33,848	27,612
小計		237,636	165,282
合計		\$ 596,281	479,905

9. 應付關係人款項

合併公司應付關係人款項明細如下：

帳列項目	關係人類別	111.12.31	110.12.31
應付票據	關貿網路(股)公司	\$ -	826
應付帳款	關聯企業	4,411	15,203
應付帳款	其他關係人	48,568	33,001
小計		52,979	49,030
其他應付款	關聯企業	8,487	20,805
其他應付款	其他關係人	40,826	43,296
小計		49,313	64,101
合計		\$ 102,292	113,131

長榮航空股份有限公司及子公司合併財務報告附註(續)

(三) 主要管理人員交易

主要管理人員薪酬包括：

	111年度	110年度
短期員工福利	\$ 166,069	153,080
退職後福利	4,746	5,835
	\$ 170,815	158,915

八、質押之資產

合併公司提供抵押質押擔保之資產帳面價值明細如下：

資產名稱	111.12.31	110.12.31
不動產、廠房及設備	\$ 87,597,989	89,391,700
投資性不動產	1,075,420	-
定期存款一列於其他非流動資產項下		
信用狀保證及合約履約保證等	253,055	326,186
	\$ 88,926,464	89,717,886

九、重大或有負債及未認列之合約承諾

(一) 重大或有負債：無。

(二) 重大未認列之合約承諾：

1. 本公司於民國一〇四年十一月與波音公司訂立購機合約共十八架波音787-10型客機，之後於民國一〇九年八月修訂合約，取消購買七架波音787-10型客機，變更為四架787-9型客機及三架波音777F型貨機；續於民國一〇一一年五月與波音公司簽訂增購一架波音777F型貨機，合約總價約為美金6,861,000千元。截至民國一〇一一年十二月三十一日止餘十二架尚未交機，本公司已依約預付設備款12,532,601千元(列於其他非流動資產項下)。

2. 本公司於民國一〇一一年三月與Israel Aerospace Industries Ltd.訂立合約改裝三架777-300ER客機為貨機，合約總價約為美金120,000千元，截至民國一〇一一年十二月三十一日止餘三架尚未交機，本公司已依約預付設備款286,381千元(列於其他非流動資產項下)。

3. 合併公司已開立而未使用之信用狀明細如下：

	111.12.31	110.12.31
已開立而未使用之信用狀	\$ 2,454,529	2,252,485

4. 合併子公司長榮空運倉儲(股)公司於民國八十八年度與交通部民用航空局(以下稱民航局)簽訂「二期航空貨運站興建、營運契約書」(以下簡稱特許契約)，於特許期間內取得二期航空貨運站(以下簡稱貨運站)之興建、營運權，經營航空貨運相關倉儲等業務，主要承諾事項如下：

長榮航空股份有限公司及子公司合併財務報告附註(續)

(1)特許期間

- A.興建期間，以民航局交付貨運站用地予長榮空運倉儲(股)公司之日(即民國八十九年四月一日)為始日，計不超過三年。
 B.營運期間，以民航局核定開始營運之日為始日(即民國九十一年二月二十六日)，計三十年。

(2)興建權及營運權

A.長榮空運倉儲(股)公司應於興建期間內完成貨運站之興建並依法取得所需證照後，向民航局申請核可開始營運。核可營運之日起取得營運權，長榮空運倉儲(股)公司不得將業務之全部交由他人經營，但經民航局同意則得就部分業務為之。

B.長榮空運倉儲(股)公司業於民國九十一年二月二十六日經民航局核發「航空貨物集散站經營業許可證」，取得貨運站之營運權並正式開始營運。

(3)權利金

長榮空運倉儲(股)公司應於營運期間，以每二個月為一期，依當期營業收入金額之一定比例(原議定6.00%，自民國九十四年七月一日起調整為6.10%，民國九十七年十月起再調整為6.00%至民國一一二年十二月)加計營業稅，支付權利金予民航局。每一會計年度終了後，就長榮空運倉儲(股)公司經會計師查核簽證之財務報表所記載之營業總額(含營業收入與營業外收入，但不包括轉租Fedex作業場地之租金收入)按前述之比例重新計算後之金額與全年度已繳金額作調整，少則補足，多則自次期之權利金扣抵。

(4)特許期間屆滿時資產之移轉

特許期間屆滿時，終止土地租約退還土地予政府。長榮空運倉儲(股)公司於特許期間屆滿前五年以內經民航局同意所增置之營運資產，依特許期間屆滿時之現狀有償移轉予政府，在此之前所投資之營運資產除另有議定者外，依特許期間屆滿時現狀無償移轉予政府，移轉之標的係指長榮空運倉儲(股)公司於特許期間內，依特許契約之規定興建、營運而取得既存之全部營運資產及其他為維持營運所必要之資產。

(5)交通部民航局桃園國際航空站於民國九十九年十一月一日改制為桃園國際機場(股)公司(以下簡稱桃園機場公司)，長榮空運倉儲(股)公司與民航局簽訂之契約由桃園機場公司自成立日起繼承，原因特許契約開立之權利金與違約金及土地租金擔保用本票，業已依規定更改對象為桃園機場公司。於民國一一一年度估計權利金計117,866千元，列於營業成本項下。

另，截至民國一一一年十二月三十一日止，因特許契約開立之保證票據共計751,963千元。

十、重大之災害損失：無。

十一、重大之期後事項

合併子公司長榮航太(股)公司於民國一一一年十二月十九日經董事會決議辦理現金增資發行新股供初次上市前公開承銷，發行股數計21,704千股，每股面額10元，總額217,640千元，公開承銷價格以每股68元發行，增資基準日為民國一一二年三月十日。

十二、其他

(一)員工福利、折舊及攤銷費用功能別彙總如下：

性質別	功能別		111年度		110年度		合計	
	屬於營業成本者	屬於營業費用者	屬於營業成本者	屬於營業費用者	屬於營業成本者	屬於營業費用者		
員工福利費用	13,271,970	5,448,997	11,489,024	4,873,119	11,489,024	4,873,119	16,362,143	
薪資費用	948,170	367,155	927,704	358,864	927,704	358,864	1,286,568	
勞健保費用	700,935	271,706	706,784	272,018	706,784	272,018	978,802	
退休金費用	-	48,217	-	39,000	-	39,000	39,000	
董事酬金	2,217,954	410,293	1,551,471	454,262	1,551,471	454,262	2,005,733	
其他員工福利費用	27,946,466	1,014,988	26,661,909	1,060,012	26,661,909	1,060,012	27,721,921	
折舊費用(註)	116,844	214,496	139,907	242,559	139,907	242,559	382,466	
攤銷費用	-	-	-	-	-	-	-	-

(註)民國一一一年度及一一〇年度折舊費用提列數分別為29,166,661千元及28,042,310千元，並扣除遞延利益分別為16,329千元及16,329千元，及補助款與租金減讓分別為188,878千元及304,060千元。

(二)民國一〇九年初嚴重特殊傳染性肺炎疫情造成合併公司於全球各航點之經營環境存在不確定性，並對合併公司之營運產生影響，包括航班取消及部分航線遭到禁航等。面對此疫情之衝擊，合併公司持續檢視航班狀況，實施減併班並提高貨機日利用率，以謀求營收最大化，同時簡化服務銷售流程，降低人事成本，暫緩非必要之資本性支出等成本管控行為，並向政府申請營運及利息補貼方案。合併公司已獲政府纾困貸款合計共取得額新台幣332.8億元，另自洽銀行新增貸款、適時於資本市場籌資，以因應未來營運資金需求。合併公司已取得政府纾困貸款額度及未償還金額請參閱附註六(十六)。

長榮航空股份有限公司及子公司合併財務報告附註(續)

長榮航空股份有限公司及子公司合併財務報告附註(續)

十三、附註揭露事項

(一)重大交易事項相關資訊

民國一一年度合併公司依證券發行人財務報告編製準則之規定，應再揭露之重大交易事項相關資訊如下：

1. 資金貸與他人：無。
 2. 為他人背書保證：無。
 3. 期末持有有價證券情形(不包含投資子公司、關聯企業及合資權益部分)：請詳附表一。
 4. 累積買進或賣出同一有價證券之金額達新台幣三億元或實收資本額百分之二十以上者：請詳附表二。
 5. 取得不動產之金額達新台幣三億元或實收資本額百分之二十以上者：無。
 6. 處分不動產之金額達新台幣三億元或實收資本額百分之二十以上者：請詳附表三。
 7. 與關係人進、銷貨之金額達新台幣一億元或實收資本額百分之二十以上者：請詳附表四。
 8. 應收關係人款項達新台幣一億元或實收資本額百分之二十以上者：請詳附表五。
 9. 從事衍生工具交易：無。
 10. 母子公司間業務關係及重要交易往來情形：請詳附表六。
- (二)轉投資事業相關資訊：
民國一一年度合併公司之轉投資事業資訊(不包含大陸被投資公司)：請詳附表七。
- (三)大陸投資資訊：請詳附表八。
- (四)主要股東資訊：

主要股東名稱	股份	持有股數	持股比例
長榮海運(股)公司		776,541,111	14.49 %
長榮國際(股)公司		712,296,304	13.29 %
中國信託商業銀行受託保管華光投資公司投資專戶		480,386,482	8.96 %

單位：股

十四、部門資訊

(一)一般性資訊

合併公司有三個應報導部門：航空運輸部門、航空器維修及製造部門及空廚及食品製造部門。航空運輸部門係從事航空客貨運輸業務。航空器維修及製造部門係從事機體、零組件、發動機之維修及製造、加工與銷售。空廚及食品製造部門係從事空廚及食品製造業務。

其他營運部門主要係從事航空站地勤業務、旅遊業務代理、貨運集散、一般投資業務及飛行學校業務。以上部門於民國一一年度及一〇年度均未達應報導部門任何量化門檻。

(二)應報導部門損益、資產、負債及其衡量基礎與調節之資訊

合併公司係以主要營運決策者複核之內部管理報告之部門損益作為管理階層資源分配與評估績效之基礎。報導之金額與營運決策者使用之報告一致。

營運部門之會計政策皆與附註四所述之「重要會計政策之彙總說明」相同。

合併公司將部門間之銷售及移轉，視為與第三人間之交易。以現時市價衡量。

合併公司營運部門資訊及調節如下：

111年1月至12月

收入：	航空運輸 部	航空器維修 及製造部門	空廚及食品 製造部門	所有其他 部門	調整及銷除	合計
來自外部客戶收入	\$ 127,066,312	8,725,823	360,503	1,953,921	(37,952)	138,068,607
部門間收入	75,920	3,121,563	1,181,857	2,371,614	(6,750,954)	-
利息收入	832,907	45,024	3,029	20,145	-	901,105
收入總計	\$ 127,975,139	11,892,410	1,545,389	4,345,680	(6,788,906)	138,969,712
利息費用	\$ (3,570,657)	(133,599)	(29,715)	(61,402)	422	(3,794,951)
折舊與攤銷	\$ 27,632,651	873,916	245,862	558,653	(18,288)	29,292,794
採用權益法認列之關 聯企業損益之份額	\$ 1,100,480	171,316	-	-	(1,066,154)	205,642
應報導部門損益	\$ 8,146,909	1,399,268	(284,455)	558,923	(22,654)	9,797,991
資產：						
採用權益法之投資	\$ 11,962,571	1,954,959	-	481,156	(11,927,733)	2,470,953
非流動資產資本支出	\$ 3,323,120	212,984	16,488	232,627	-	3,785,219
應報導部門資產	\$ 294,048,935	21,774,703	6,569,432	10,866,400	(13,727,683)	319,531,787
應報導部門負債	\$ 206,112,380	10,862,517	2,932,297	5,048,840	(1,664,285)	223,291,749

長榮航空股份有限公司及子公司合併財務報告附註(續)

	航空運輸 部門	航空器維修 及製造部門	空廚及食品 製造部門	所有其他 部門	調整及銷除	合計
110年1月至12月 收入：						
來自外部客戶收入	\$ 95,277,524	6,867,467	211,826	1,569,339	(53,797)	103,872,359
部門間收入	54,381	2,749,465	417,460	1,929,098	(5,150,404)	-
利息收入	121,241	21,905	3,248	10,858	-	157,252
收入總計	\$ 95,453,146	9,638,837	632,534	3,509,295	(5,204,201)	104,029,611
利息費用	\$ (3,798,154)	(124,324)	(21,620)	(55,692)	124	(3,999,666)
折舊與攤銷	\$ 26,486,031	805,012	261,760	569,776	(18,192)	28,104,387
採用權益法認列之關 聯企業損益之份額	\$ 670,817	35,734	-	-	(625,766)	80,785
應報導部門損益	\$ 9,595,671	1,152,007	(675,414)	320,403	(34,823)	10,357,844
資產：						
採用權益法之投資	\$ 11,886,824	1,582,449	-	492,204	(11,751,695)	2,209,782
非流動資產資本支出	\$ 12,545,180	349,713	14,908	116,593	-	13,026,394
應報導部門資產	\$ 298,218,611	22,449,892	6,584,122	10,933,430	(12,872,005)	325,314,050
應報導部門負債	\$ 212,561,334	12,720,555	2,880,348	5,417,303	(972,848)	232,606,692

民國一一年度及一一年度應報導部門損益不包括營業外收入及支出。

(三)企業整體資訊

1.產品別及勞務別資訊

因部門資訊之應報導部門之劃分係以不同產品及勞務為基礎，來自外部客戶收入已於其中揭露，故不再揭露產品別及勞務別資訊。

2.地區別資訊

合併公司地區別資訊如下，其中收入係依據客戶所在地理位置為基礎歸類，而非流動資產則依據資產所在地理位置歸類。民國一一年度及一一年度外部客戶收入之地區別資訊，請詳附註六(二十四)。

非流動資產：

地區	111.12.31	110.12.31
臺灣	\$ 221,257,249	244,444,811
亞洲	390,029	385,940
其他地區	2,183,851	2,578,160
	\$ 223,831,129	247,408,911

非流動資產包含不動產、廠房及設備、使用權資產、投資性不動產、無形資產及其他非流動資產，惟不包含金融工具及遞延所得稅資產。

3.重要客戶資訊

合併公司係經營國際航空運輸業務，客戶主要為一般社會大眾。

長榮航空股份有限公司及子公司合併財務報告附註(續)

附表一 期末持有有價證券情形(不包含投資子公司、關聯企業及合資控制權益部分)
(民國一一一年十二月三十一日)

單位：股

持有之公司	有價證券 種類及名稱	與有價證券 發行人之關係	帳列科目	期 末		期 中 最 高 持 股 或 出 資 情 形	備 註
				帳面金額	持股比例%		
本公司	日盛貨幣市場基金	無	透過損益按公允價值衡量之金融資產—流動	681,015	-	45,187,711	
"	台新1699貨幣市場基金	無	透過損益按公允價值衡量之金融資產—流動	50,471	-	3,666,549	
				<u>731,486</u>		<u>731,486</u>	
本公司	Everest Investment Holdings Ltd.股票	無	透過其他綜合損益按公允價值衡量之金融資產—非流動	3,240	2.11	231,580	
"	關貿網路(股)公司股票	其他關係人	透過其他綜合損益按公允價值衡量之金融資產—非流動	501,643	5.67	8,502,418	
"	中央再保險(股)公司股票	其他關係人	透過其他綜合損益按公允價值衡量之金融資產—非流動	486,710	3.58	28,630,008	
"	立榮航空(股)公司股票	其他關係人	透過其他綜合損益按公允價值衡量之金融資產—非流動	757,390	9.98	37,606,277	
"	中華快遞(股)公司股票	其他關係人	透過其他綜合損益按公允價值衡量之金融資產—非流動	56,870	10.00	1,000,000	
"	Star Alliance Services Gmbh	無	透過其他綜合損益按公允價值衡量之金融資產—非流動	7,180	4.55	7,180	1
長榮航動(股)公司	長榮海運(股)公司股票	其他關係人	透過其他綜合損益按公允價值衡量之金融資產—非流動	36,339	0.01	36,339	557,349
"	長榮國際儲運(股)公司股票	其他關係人	透過其他綜合損益按公允價值衡量之金融資產—非流動	4,414	0.01	4,414	158,800
翔利投資(股)公司	中央再保險(股)公司股票	其他關係人	透過其他綜合損益按公允價值衡量之金融資產—非流動	46,589	0.34	46,589	2,740,542
Evergreen Airways Service (Macau) Ltd.	Air Macau Co., Ltd.股票	無	透過其他綜合損益按公允價值衡量之金融資產—非流動	152	0.0024	152	500
				<u>1,900,527</u>		<u>1,900,527</u>	

長榮航空股份有限公司及子公司合併財務報告附註(續)

附表二 累積買進或賣出同一有價證券之金額達新台幣三億元或實收資本額百分之二十以上者
(民國一一年十二月三十一日)

單位：股

買、賣之公司	有價證券種類及名稱	帳列科目	交易對象	關係	期初		買入		賣出		期末	
					股數/單位數	金額	股數/單位數	金額	股數/單位數	金額	股數/單位數	金額
本公司	股權 長榮航太科技(股)公司	採用權益法之投資	特定人	-	228,985,241	6,166,878	-	-	1,431,840	632,050	802,579	206,189,241
本公司	股權 長榮鋼鐵(股)公司	透過其他綜合損益按公允價值衡量之金融資產-非流動		無	38,201,625	2,101,089	-	-	1,964,502	870,000	1,094,502	-
本公司	基金 第一金全家福貨幣市場基金	透過損益按公允價值衡量之金融資產-流動	第一金證券投資信託(股)公司	無	2,564,182	462,109	-	-	462,479	460,023	2,456	-
											(706,588)	6,241,416
											(註1)	
											(註3)	

註1：處分(損)益帳列資本公積。

註2：採用權益法認列之子公司及關聯企業-累積換算調整數、採用權益法之子公司損益份額及確定福利計畫再衡量數等。

註3：處分(損)益帳列保留盈餘。

長榮航空股份有限公司及子公司合併財務報告附註(續)

附表三 處分不動產之金額達新台幣三億元或實收資本額百分之二十以上者
(民國一一年十二月三十一日)

處分不動產之公司	財產名稱	事實發生日	原取得日期	帳面價值	交易金額	價款收取情形	處分損益	交易對象	關係	處分目的	價格決定之參考依據	其他約定事項
本公司	洛杉磯辦公大樓	111.2.11~ 111.4.7	108.12.18	325,044	424,125 (註)	已全數收款	99,081	(1)Wei Zheng (2)Craig Hertz (3)Kaye Capital Management (4)El Segundo Investments 2, LLC (5>Welcome El Segundo 3, LLC (6)Scott P. Schomer	非關係人	資產活化運用	鑑價報告	無

(註)交易金額係為銷售合約金額扣除相關交易成本及規費。

長榮航空股份有限公司及子公司合併財務報告附註(續)

附表四 與關係人進、銷貨之金額達新台幣一億元或實收資本額百分之二十以上者
(民國一〇一一年十二月三十一日)

進(銷)貨之公司	交易對象	關係	交易情形			交易條件與一般交易 不同之情形及原因		應收(付)票據、帳款		備註
			進(銷)貨	金額	佔總進(銷)貨 之比率%	授信期間	單價	授信期間	餘額	
本公司	立榮航空(股)公司	其他關係人	銷貨	1,422,794	1.12	60 天	-	114,820	1.36	
"	長榮物流(股)公司	其他關係人	銷貨	433,219	0.34	60 天	-	12,340	0.15	
"	長榮航勤(股)公司	本公司之子公司	進貨	1,798,797	1.63	60 天	-	(337,062)	3.78	(註)
"	長榮空廚(股)公司	本公司之子公司	進貨	1,038,148	0.94	60 天	-	(421,773)	4.73	(註)
"	長榮航太科技(股)公司	本公司之子公司	進貨	3,114,560	2.83	60 天	-	(609,685)	6.83	(註)
"	長榮空運倉儲(股)公司	本公司之子公司	進貨	412,111	0.37	60 天	-	(62,277)	0.70	(註)
"	Evergreen Insurance Company Ltd.	其他關係人	進貨	120,802	0.11	60 天	-	(1,381)	0.02	
長榮航勤(股)公司	本公司	母公司	銷貨	1,798,797	82.88	60 天	-	347,839	88.34	(註)
"	立榮航空(股)公司	其他關係人	銷貨	191,156	8.81	60 天	-	21,344	5.42	
長榮航太科技(股)公司	本公司	母公司	銷貨	3,121,432	26.35	60 天	-	704,378	27.85	(註)
"	長興發動機維修(股)公司	關聯企業	銷貨	434,980	3.67	30 天	-	69,201	2.74	
"	立榮航空(股)公司	其他關係人	銷貨	318,484	2.69	60 天	-	84,509	3.34	
長榮空廚(股)公司	本公司	母公司	銷貨	1,038,148	67.69	60 天	-	433,596	87.04	(註)
長榮空運倉儲(股)公司	本公司	母公司	銷貨	412,111	20.49	60 天	-	65,674	40.80	(註)

註：上述交易於編製合併財務報告時業已沖銷。

長榮航空股份有限公司及子公司合併財務報告附註(續)

附表五 應收關係人款項達新台幣一億元或實收資本額百分之二十以上者
(民國一一年十二月三十一日)

帳列應收款項 之公司	交易對象	關係	應收關係人 款項餘額	週轉率% (註1)	逾期應收關係人款項		應收關係人款項 期後收回金額	提列備抵 損失金額
					金額	處理方式		
本公司	立榮航空(股)公司	其他關係人	250,599	(註1)	-		250,599	-
長榮航勤(股)公司	本公司	母公司	361,048	5.42 (註2)	-		361,048	-
長榮空廚(股)公司	本公司	母公司	434,058	4.37 (註2)	-		434,058	-
長榮航太科技(股)公司	本公司	母公司	705,628	5.32 (註2)	-		705,628	-

註1：因行業特性，應收帳款與營業收入並無直接關聯，週轉率不適用。

註2：上述交易於編製合併財務報告時業已沖銷。

長榮航空股份有限公司及子公司合併財務報告附註(續)

附表六 母子公司間業務關係及重要交易往來情形
(民國一一年十二月三十一日)

編號	交易人名稱	交易往來對象	與交易人之關係	交易往來情形			佔合併總營業收入 或總資產之比率%
				科目	金額	交易條件	
0	本公司	長榮航勤(股)公司	1	營業成本	1,798,797	與一般交易同	1.30
0	"	長榮空廚(股)公司	1	營業成本	1,038,148	與一般交易同	0.75
0	"	長榮航太科技(股)公司	1	營業成本	3,114,560	與一般交易同	2.26
0	"	長榮空運倉儲(股)公司	1	營業成本	412,111	與一般交易同	0.30
0	"	長榮航勤(股)公司	1	應付帳款-關係人	337,062	與一般交易同	0.11
0	"	長榮空廚(股)公司	1	應付帳款-關係人	421,773	與一般交易同	0.13
0	"	長榮航太科技(股)公司	1	應付帳款-關係人	609,685	與一般交易同	0.19

註一、編號之填寫方式如下：

1.0代表母公司。

2.子公司依公司別由阿拉伯數字1開始依序編號。

註二、與交易人之關係種類標示如下：

1.母公司對子公司。

2.子公司對母公司。

3.子公司對子公司。

註三、母子公司間業務及重要交易往來情形，僅揭露本公司對子公司之交易，其相對之交易不再贅述。

長榮航空股份有限公司及子公司合併財務報告附註(續)

附表七 轉投資事業相關資訊(不包含大陸被投資公司)
(民國一一年合併公司之轉投資事業資訊如下)

投資公司名稱	被投資公司名稱	所在地區	主要營業項目	原始投資金額		期末持有		期中最高持股或出賣情形	被投資公司本期(損)益	本期認列之投資(損)益	備註
				本期末	去年年底	股數	比率				
本公司	Sky Castle Investment Ltd.	Maystar Chambers, P.O. Box 3269, Apia, Samoa	一般投資業	179,173	179,173	5,500,000	100.00 %	5,500,000	25,284	25,284	(註1)
本公司	Evergreen Airways Service (Macau) Ltd.	澳門新口岸宋玉生廣場398號中航大廈3樓K-M	一般投資業	327	327	未發行股票	99.00 %	未發行股票	11,955	11,835	(註1)
本公司	PT Perdana Andalan Air Service	10/F, Gedung Mega Plaza J.I.H.R. Rasuma Said Kav, C-3 Jakarta 12920 Indonesia	航空客、貨運代理業務	5,086	5,086	40,800	51.00 %	40,800	4,841	2,469	(註1)
本公司	EVA Flight Training Academy	3745 Whitehead Street Mather, CA, 95655, USA	飛行學校	932,050	932,050	10,000,000	100.00 %	10,000,000	(47,507)	(47,507)	(註1)
本公司	長榮航太科技(股)公司	桃園市大園區航太南路6號	機體、零組件、發動機之維修及製造、加工與銷售	-	-	206,189,241	58.44 %	228,985,241	1,581,224	927,813	(註1)
本公司	長榮航勤(股)公司	桃園市大園區航太北路608號	航空站地勤業	111,181	111,181	36,183,106	56.33 %	36,183,106	28,263	15,920	(註1)
本公司	長榮空廚(股)公司	桃園市大園區航太北路9號	供應航空旅客餐點之空中廚房業務及相關食品之買賣	498,000	498,000	76,557,790	49.80 %	76,557,790	(230,799)	(114,938)	(註1)
本公司	長榮空運倉儲(股)公司	桃園市大園區航太北路8-1號	航空貨物之集散	740,348	740,348	72,750,000	60.625 %	72,750,000	459,448	278,540	(註1)
本公司	翔科投資(股)公司	台北市長安東路二段117號1樓	一般投資業	448,280	448,280	2,680,000	100.00 %	2,680,000	4,691	4,691	(註1)
本公司	長榮警備保全(股)公司	台北市松江路111號4-5樓	保全業務	-	25,000	-	-	6,336,000	(註4)	2,969	(註2)
本公司	長汎旅行社(股)公司	台北市長安東路二段100號3樓	旅行社	74,123	55,061	4,110,374	25.18 %	4,164,226	(24,898)	(6,596)	(註2)
長榮航太科技(股)公司	長昇發動機維修(股)公司	桃園市大園區航太南路8號	機體、發動機及發動機零件之維修、製造及銷售	2,032,845	2,032,845	203,284,545	49.00 %	203,284,545	409,144	200,481	(註3)
長榮航太科技(股)公司	長銳航材(股)公司	桃園市觀音區成功路一段528號3樓	航空器、發動機、零組件之維修、製造及銷售	111,532	13,695	11,155,180	49.00 %	11,155,180	(20,883)	(10,233)	(註3)
長榮航太科技(股)公司	長鑄科技(股)公司	桃園市觀音區成功路一段528號2樓	金屬製品表面化學處理業務	63,000	63,000	6,300,000	35.00 %	6,300,000	(54,091)	(18,932)	(註3)
Evergreen Airways Service (Macau) Ltd.	Menzies Macau Airport Services Ltd.	Airport Logistic Business Center Room 52 Macau International Airport Avenida do Aeroporto, Taipa, Macau	地勤代理業務	8,032	8,032	未發行股票	20.00 %	未發行股票	74,243	12,169	(註3)
長榮空廚(股)公司	長家國際食品(股)公司	桃園市蘆竹區長興路四段63號	食品製造業	165,000	-	16,500,000	55.00 %	16,500,000	(2,163)	(1,190)	(註1)

單位：股

註1：上述交易於編製合併財務報告時業已沖銷。

註2：本公司採用權益法之投資。

註3：本公司之子公司採用權益法之投資。

註4：本公司於民國一一年間處分該公司全數股權，相關說明請詳附註六(八)。

長榮航空股份有限公司及子公司合併財務報告附註(續)

附表八 大陸投資資訊
(民國一一年十二月三十一日)

(一)大陸被投資公司名稱、主要營業項目等相關資訊：

大陸被投資公司名稱	主要營業項目	實收資本額 人民幣	投資 方式 (註一)	本 期 初 自 台 灣 匯 出 累 積 投 資 金 額	本 期 匯 出 或 收 回 投 資 金 額		本 期 末 自 台 灣 匯 出 累 積 投 資 金 額	被 投 資 公 司 本 期 損 益	期 中 最 高 持 股 或 出 資 比 例	本 公 司 直 接 或 間 接 持 股 比 例	本 期 認 列 投 資 損 益 (註二)	期 末 投 資 帳 面 價 值	截 至 本 期 止 已 匯 回 投 資 收 益
					匯 出	收 回							
元翔空運貨站(廈門)有限公司	航空貨運承攬業、倉儲業	254,480	2	138,784	-	-	138,784	80,924	14.00%	14.00%	11,329	248,642	106,670
元翔空運貨服(廈門)有限公司	航空貨運承攬業、普通倉儲業、汽車貨運業、其他運輸輔助業	14,000	2	61,418	-	-	61,418	103,520	14.00%	14.00%	14,455	134,136	58,498

(註一)投資方式區分為下列五種，標示種類別即可：

- 1.經由第三地區匯款投資大陸公司。
- 2.透過第三地區投資設立公司再投資大陸公司。
- 3.透過轉投資第三地區現有公司再投資大陸公司。
- 4.直接投資大陸公司。
- 5.其他方式；EX：委託投資。

(註二)係依被投資公司經與中華民國會計師事務所查核簽證之財務報表，本公司依持股比例認列之投資損益金額。

(二)轉投資大陸地區限額：

本期末累計自台灣匯出 赴大陸地區投資金額	經濟部投審會核准 投資金額(註)	依經濟部投審會規定 赴大陸地區投資限額
NTD 200,202 (USD 6,083)	NTD 207,330 (USD 6,295)	57,744,023

註：自台灣匯出赴大陸地區投資金額，係以匯出當時之匯率換算為新台幣；經濟部投審會核准投資金額，係以投審會核准日當時匯率換算為新台幣。

(三)與大陸被投資公司間之重大交易事項：無。



安侯建業聯合會計師事務所
KPMG

台北市110615信義路5段7號68樓(台北101大樓)
68F., TAIPEI 101 TOWER, No. 7, Sec. 5,
Xinyi Road, Taipei City 110615, Taiwan (R.O.C.)

電話 Tel + 886 2 8101 6666
傳真 Fax + 886 2 8101 6667
網址 Web kpmg.com/tw



關鍵查核事項之說明：

參與長榮航空股份有限公司「無限萬哩遊」之會員因搭乘飛機或其他消費而取得累積哩程兌換獎勵方案之權利，當累積哩程之權利實際被兌換及履行義務或該權利很有可能不能被兌換時，始可認為收入。

長榮航空股份有限公司之兌換哩程收入係仰賴自動化系統計算，其中每一單位兌換哩程收入之公允價值涉及估計，因此，合約負債一兌換哩程收入之截止測試為本會計師執行長榮航空股份有限公司財務報告查核重要的評估事項。

因應之查核程序：

本會計師對上述關鍵查核事項之主要查核程序包括測試「無限萬哩遊」常客獎勵計畫與財務報導相關之銷貨作業循環之內部控制的設計與執行；由內部專家測試長榮航空股份有限公司「無限萬哩遊」哩程數及兌換獎勵方案之公允價值及其歷史兌換機率，並設置單位哩程之公允價值，以確認合約負債一兌換哩程收入截止之正確性。

管理階層與治理單位對個體財務報告之責任

管理階層之責任係依照證券發行人財務報告編製準則編製允當表達之個體財務報告，且維持與個體財務報告編製有關之必要內部控制，以確保個體財務報告未存有導因於舞弊或錯誤之重大不實表達。

於編製個體財務報告時，管理階層之責任包括評估長榮航空股份有限公司繼續經營之能力、相關事項之揭露，以及繼續經營會計基礎之採用，除非管理階層意圖清算長榮航空股份有限公司或停止營業，或除清算或停業外別無實際可行之其他方案。

長榮航空股份有限公司之治理單位(含審計委員會)負有監督財務報導流程之責任。

會計師查核個體財務報告之責任

本會計師查核個體財務報告之目的，係對個體財務報告整體是否存有導因於舞弊或錯誤之重大不實表達取得合理確信，並出具查核報告。合理確信係高度確信，惟依照審計準則執行之查核工作無法保證必能偵出個體財務報告存有之重大不實表達。不實表達可能導因於舞弊或錯誤。如不實表達之個別金額或彙總數可合理預期將影響個體財務報告使用者所作之經濟決策，則被認為具有重大性。

本會計師依照審計準則查核時，運用專業判斷及專業懷疑。本會計師亦執行下列工作：

- 1.辨認並評估個體財務報告導因於舞弊或錯誤之重大不實表達風險；對所評估之風險設計及執行適當之因應對策；並取得足夠及適切之查核證據以作為查核意見之基礎。因舞弊可能涉及共謀、偽造、故意遺漏、不實聲明或逾越內部控制，故未偵出導因於舞弊之重大不實表達之風險高於導因於錯誤者。
- 2.對與查核攸關之內部控制取得必要之瞭解，以設計當時情況下適當之查核程序，惟其目的非對長榮航空股份有限公司內部控制之有效性表示意見。
- 3.評估管理階層所採用會計政策之適當性，及其所作會計估計與相關揭露之合理性。

會計師查核報告

長榮航空股份有限公司董事會 公鑒：

查核意見

長榮航空股份有限公司民國一一一年及一一〇年十二月三十一日之資產負債表，暨民國一一一年及一一〇年一月一日至十二月三十一日之綜合損益表、權益變動表及現金流量表，以及個體財務報告附註(包括重大會計政策彙總)，業經本會計師查核竣事。

依本會計師之意見，上開個體財務報告在所有重大方面係依照證券發行人財務報告編製準則編製，足以允當表達長榮航空股份有限公司民國一一一年及一一〇年十二月三十一日之財務狀況，暨民國一一一年及一一〇年一月一日至十二月三十一日之財務績效與現金流量。

查核意見之基礎

本會計師係依照會計師查核簽證財務報表規則及審計準則執行查核工作。本會計師於該等準則下之責任將於會計師查核個體財務報告之責任段進一步說明。本會計師所隸屬事務所受獨立性規範之人員已依會計師職業道德規範，與長榮航空股份有限公司保持超然獨立，並履行該規範之其他責任。本會計師相信已取得足夠及適切之查核證據，以作為表示查核意見之基礎。

關鍵查核事項

關鍵查核事項係指依本會計師之專業判斷，對長榮航空股份有限公司民國一一一年年度個體財務報告之查核最為重要之事項。該等事項已於查核個體財務報告整體及形成查核意見之過程中予以因應，本會計師並不對該等事項單獨表示意見。本會計師判斷應溝通在查核報告上之關鍵查核事項如下：

• 合約負債一兌換哩程收入

有關合約負債一兌換哩程收入之會計政策請詳個體財務報告附註四(十七)收入之認列；合約負債一兌換哩程收入評估之會計估計及假設不確定性，請詳個體財務報告附註五；合約負債一兌換哩程收入之說明，請詳個體財務報告附註六(二十二)客戶合約之收入。

4. 依據所取得之查核證據，對管理階層採用繼續經營會計基礎之適當性，以及使長榮航空股份有限公司繼續經營之能力可能產生重大疑慮之事件或情況是否存在重大不確定性，作出結論。本會計師若認為該等事件或情況存在重大不確定性，則須於查核報告中提醒個體財務報告使用者注意個體財務報告之相關揭露，或於該等揭露係屬不適當時修正查核意見。本會計師之結論係以截至查核報告日所取得之查核證據為基礎。惟未來事件或情況可能導致長榮航空股份有限公司不再具有繼續經營之能力。

5. 評估個體財務報告(包括相關附註)之整體表達、結構及內容，以及個體財務報告是否允當表達相關交易及事件。

6. 對於採用權益法之被投資公司之財務資訊取得足夠及適切之查核證據，以對個體財務報告表示意見。本會計師負責查核案件之指導、監督及執行，並負責形成長榮航空股份有限公司之查核意見。

本會計師與治理單位溝通之事項，包括所規劃之查核範圍及時間，以及重大查核發現(包括於查核過程中所辨認之內部控制顯著缺失)。

本會計師亦向治理單位提供本會計師所隸屬事務所受獨立性規範之人員已遵循會計師職業道德規範中有關獨立性之聲明，並與治理單位溝通所有可能被認為會影響會計師獨立性之關係及其他事項(包括相關防護措施)。

本會計師從與治理單位溝通之事項中，決定對長榮航空股份有限公司民國一一年度個體財務報告查核之關鍵查核事項。本會計師於查核報告中敘明該等事項，除非法令不允許公開揭露特定事項，或在極罕見情況下，本會計師決定不於查核報告中溝通特定事項，因可合理預期此溝通所產生之負面影響大於所增進之公眾利益。

安侯建業聯合會計師事務所

會計師：





證主管機關：金管證審字第1080303300號
核准簽證文號：金管證審字第1070304941號
民國一一年三月十三日

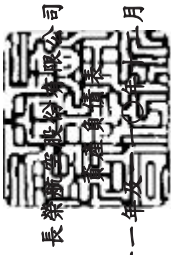

長榮新化學股份有限公司

民國一一一年六月三十一日

單位：新台幣千元

	111.12.31		110.12.31		
	金額	%	金額	%	
資產					
流動資產：					
1100 現金及約當現金(附註六(一))	\$ 60,826,848	21	39,563,910	13	
1110 透過損益按公允價值衡量之金融資產—流動(附註六(二))	731,486	-	1,390,560	1	
1150 應收票據淨額(附註六(四))	293,590	-	5,313	-	
1160 應收票據—關係人(附註六(四)及七)	27,149	-	-	-	
1170 應收帳款淨額(附註六(四)及七)	7,943,292	3	8,583,578	3	
1180 應收帳款—關係人(附註六(四)及七)	157,781	-	124,231	-	
1220 本期所得稅資產	47,438	-	163,322	-	
130x 存貨(附註六(六))	1,152,878	-	1,169,678	-	
1460 待出售非流動資產(或處分群組)淨額(附註六(七))	-	-	37,437	-	
1470 其他流動資產(附註六(五)、六(十四)及七)	652,294	-	521,508	-	
流動資產合計	71,832,756	24	51,559,537	17	
非流動資產：					
1510 透過損益按公允價值衡量之金融資產—非流動(附註六(二)及六(十五))	4,641	-	21,612	-	
1517 透過其他綜合損益按公允價值衡量之金融資產—非流動(附註六(二))	1,813,033	1	4,012,426	1	
1550 採用權益法之投資(附註六(八)、六(九)及七)	11,962,571	4	11,886,824	4	
1600 不動產、廠房及設備(附註六(十)、七、八及九)	108,744,867	37	120,601,224	41	
1755 使用權資產(附註六(十一)、六(十七)及七)	78,268,860	27	91,484,672	31	
1760 投資性不動產淨額(附註六(十二))	442,000	-	671,490	-	
1780 無形資產(附註六(十三))	341,620	-	414,396	-	
1840 遞延所得稅資產(附註六(十九))	4,120,132	1	3,885,261	1	
1900 其他非流動資產(附註六(十四)、七、八及九)	16,518,455	6	13,681,169	5	
非流動資產合計	222,216,179	76	246,659,074	83	
資產總計	\$ 294,048,935	100	298,218,611	100	
負債及權益總計	\$ 294,048,935	100	298,218,611	100	
負債：					
111.12.31	金額	%	110.12.31	金額	%
	\$			\$	
1110 避險之金融負債—流動(附註六(三)、六(十六)及七)	13,084,120	4	11,664,825	4	
1120 合約負債—流動(附註六(二十二))	21,102,633	7	5,036,826	2	
1130 應付票據—關係人(附註七)	-	-	826	-	
1140 應付票據及提款	7,460,600	3	4,215,941	1	
1150 應付帳款—關係人(附註七)	1,459,879	-	875,457	-	
1160 其他應付款(附註六(二十三)及七)	7,096,691	2	6,573,854	2	
1170 本期所得稅負債	1,718,115	1	576,279	-	
1180 租賃負債—流動(附註六(十六)及七)	92,794	-	140,705	-	
1190 一年或一營業週期內到期長期負債(附註六(十五)及八)	11,403,514	4	11,524,808	4	
1200 其他流動負債(附註六(十七))	10,133,503	4	2,115,410	1	
流動負債合計	73,551,849	25	42,724,931	14	
非流動負債：					
1210 避險之金融負債—非流動(附註六(三)、六(十六)及七)	57,352,309	20	63,305,090	21	
1220 合約負債—非流動(附註六(二十二))	1,426,556	-	1,054,975	-	
1230 應付公司債(附註六(十五))	718,559	-	3,871,341	1	
1240 長期借款(附註六(十五)及八)	52,196,680	18	77,089,487	26	
1250 遞延所得稅負債(附註六(十九))	79,498	-	1,914,661	1	
1260 租賃負債—非流動(附註六(十六)及七)	399,791	-	323,618	-	
1270 淨確定福利負債—非流動(附註六(十八))	1,096,968	-	2,656,872	1	
1280 其他非流動負債(附註六(十七))	19,290,170	7	19,020,359	7	
非流動負債合計	132,560,531	45	169,836,403	57	
負債總計	206,112,380	70	212,561,334	71	
權益：					
1300 權益(附註六(二)、六(三)、六(九)、六(十五)、六(十八)、六(十九)、六(二十)及七)：					
1310 普通股股本	53,581,255	18	51,385,387	17	
1320 預收股本	20,634	-	480,312	-	
1330 資本公積	12,912,298	5	10,678,743	4	
1340 保留盈餘	20,610,902	7	14,503,880	5	
1350 其他權益	811,466	-	8,608,955	3	
權益總計	87,936,555	30	85,657,277	29	
負債及權益總計	\$ 294,048,935	100	298,218,611	100	





民國一一年及一十一年十二月三十一日

單位：新台幣千元

	111年度		110年度	
	金額	%	金額	%
營業收入(附註六(二十二)及七)	\$ 127,142,232	100	95,331,905	100
營業成本(附註六(五)、六(六)、六(十)、六(十一)、六(十六)、六(十七)、六(十八)、六(二十三)及七)	(110,113,767)	(87)	(77,641,840)	(81)
營業毛利	17,028,465	13	17,690,065	19
營業費用(附註六(四)、六(五)、六(十)、六(十一)、六(十二)、六(十三)、六(十六)、六(十八)、六(二十三)及七)	(8,881,556)	(7)	(8,094,394)	(9)
營業淨利(損)	8,146,909	6	9,595,671	10
營業外收入及支出(附註六(三)、六(八)、六(十六)、六(十七)、六(二十四)及七)：				
其他收入	1,026,888	1	261,143	-
其他利益及損失	1,591,777	1	969,442	1
財務成本	(3,570,657)	(3)	(3,798,154)	(4)
採用權益法認列之子公司及關聯企業利益之份額	1,100,480	1	670,817	1
營業外收入及支出合計	148,488	-	(1,896,752)	(2)
稅前淨利(損)	8,295,397	6	7,698,919	8
所得稅利益(費用)(附註六(十九))	(1,204,098)	(1)	(1,090,423)	(1)
本期淨利(損)	7,091,299	5	6,608,496	7
其他綜合損益(費用)(附註六(三)、六(八)、六(十八)、六(十九)及六(二十))：				
不重分類至損益之項目				
確定福利計畫之再衡量數	1,094,924	1	(92,753)	-
透過其他綜合損益按公允價值衡量之權益工具投資未實現評價損益	(234,891)	-	1,295,690	1
採用權益法認列之子公司及關聯企業之其他綜合損益之份額	158,827	-	21,407	-
與不重分類之項目相關之所得稅利益(費用)	(215,469)	-	18,305	-
不重分類至損益之項目合計	803,391	1	1,242,649	1

後續可能重分類至損益之項目

8361	國外營運機構財務報表換算之兌換差額	90,734	-	(27,324)	-
8368	避險工具之損益	(8,187,525)	(6)	1,275,943	1
8380	採用權益法認列之子公司及關聯企業之其他綜合損益之份額	32,757	-	(18,167)	-
8399	與可能重分類之項目相關之所得稅利益(費用)	1,637,505	1	(255,189)	-
		(6,426,529)	(5)	975,263	1
		(5,623,138)	(4)	2,217,912	2
8300	後續可能重分類至損益之項目合計	1,468,161	1	8,826,408	9
8500	本期其他綜合損益(稅後淨額)				
	每股盈餘(附註六(二十一))	\$ 1.34		\$ 1.31	
9750	基本每股盈餘(單位：新台幣元)	\$ 1.32		\$ 1.29	
9850	稀釋每股盈餘(單位：新台幣元)				



董事長：林寶水



(精詳閱後附個體財務報表)
經理人：孫嘉明



會計主管：江靜蘭

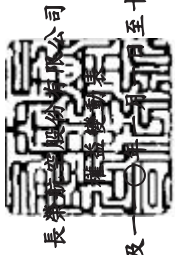

長榮化學股份有限公司
長榮化學工業

民國一〇一一年一月一日起至十二月三十一日

單位：新台幣千元

普通股	預收股本	資本公積	法定盈餘公積	保留盈餘		國外營運機構財務報告換算之兌換差	透過其他綜合損益按公允價值衡量之金融資產未實現評價損益	其他權益	避險工具之損益	合計	權益總計
				未分配盈餘	合計						
\$ 48,535,695	-	7,985,675	2,574,002	5,253,136	7,827,138	(113,246)	1,113,299	-	5,448,829	6,448,882	70,797,388
-	-	34,729	-	-	-	-	-	-	-	-	34,729
-	-	255,744	-	-	-	-	-	-	-	-	255,744
-	-	-	-	6,608,496	6,608,496	-	-	-	-	-	6,608,496
-	-	-	(103,490)	(103,490)	(103,490)	(45,491)	1,346,139	-	1,020,754	2,321,402	2,217,912
-	-	-	-	6,505,006	6,505,006	(45,491)	1,346,139	-	1,020,754	2,321,402	8,826,408
2,849,692	480,312	625,328	-	-	171,736	-	-	-	-	-	3,955,332
-	-	1,777,956	-	-	-	10,407	-	-	-	10,407	1,777,956
-	-	(687)	-	-	-	-	-	-	-	(171,736)	9,720
51,385,387	480,312	10,678,743	2,574,002	11,929,878	14,503,880	(148,330)	2,287,702	-	6,469,583	8,608,955	85,657,277
-	-	24,489	-	-	-	-	-	-	-	-	24,489
-	-	-	667,674	(667,674)	-	-	-	-	-	-	-
-	-	-	-	(3,163,333)	(3,163,333)	-	-	-	-	-	(3,163,333)
-	-	-	-	7,091,299	7,091,299	-	-	-	-	-	7,091,299
-	-	-	-	1,084,554	1,084,554	123,491	(281,163)	-	(6,550,020)	(6,707,692)	(5,623,138)
-	-	-	-	8,175,853	8,175,853	123,491	(281,163)	-	(6,550,020)	(6,707,692)	1,468,161
2,195,868	(459,678)	1,413,847	-	-	-	-	-	-	-	-	3,150,037
-	-	795,198	-	-	-	-	-	-	-	-	795,198
-	-	21	-	-	-	4,705	-	-	-	4,705	4,726
-	-	-	-	1,094,502	1,094,502	-	(1,094,502)	-	-	(1,094,502)	-
\$ 53,581,255	20,634	12,912,298	3,241,676	17,369,226	20,610,902	(20,134)	912,037	-	(80,437)	811,466	87,936,555

民國一〇一〇年一月一日餘額

因受領贈與產生者
因發行可轉換公司債認列權益組成項目-認股權而產生者
本期淨利(損)
本期其他綜合損益
本期綜合損益總額
可轉換公司債轉換
實際取得或處分子子公司股票價格與帳面價值差額
採用權益法認列關聯企業之變動
處分透過其他綜合損益按公允價值衡量之權益工具

民國一〇一〇年十二月三十一日餘額

因受領贈與產生者
盈餘指撥及分配：
提列法定盈餘公積
普通股現金股利
本期淨利(損)
本期其他綜合損益
本期綜合損益總額
可轉換公司債轉換
實際取得或處分子子公司股票價格與帳面價值差額
採用權益法認列關聯企業之變動
處分透過其他綜合損益按公允價值衡量之權益工具

民國一〇一一年一月一日餘額



董事長：林 寶 水



經理人：孫 嘉 明

(請詳閱個別財務報告附註)



會計主管：江 靜 蘭



民國一一年一月一日至十二月三十一日

單位：新台幣千元

	111年度	110年度
營業活動之現金流量：		
本期稅前淨利(損)	\$ 8,295,397	7,698,919
調整項目：		
收益費損項目		
預期信用(迴轉利益)減損損失	-	(25,000)
折舊費用	27,603,725	26,460,014
攤銷費用	190,438	213,310
透過損益按公允價值衡量金融資產及負債之淨(利益)損失	(9,213)	(42,655)
利息費用	3,570,657	3,798,154
利息收入	(832,907)	(121,241)
股利收入	(193,981)	(139,902)
採用權益法認列之子公司及關聯企業利益之份額	(1,100,480)	(670,817)
處分不動產、廠房及設備(利益)損失	(12,226)	24,521
處分待出售非流動資產(利益)損失	(87,596)	(11,484)
處分投資(利益)損失	(76,931)	-
未實現外幣兌換(利益)損失	1,321,540	(1,533,477)
其他項目	(187,766)	(157,474)
收益費損項目合計	30,185,260	27,793,949
與營業活動相關之資產及負債變動數：		
與營業活動相關之資產之變動數：		
應收票據淨額	(288,277)	(4,840)
應收票據一關係人	(27,149)	840
應收帳款淨額	640,286	(3,146,658)
應收帳款一關係人	(33,550)	(7,560)
存貨	16,174	59,018
其他流動資產	59,486	67,356
與營業活動相關之資產之淨變動合計	366,970	(3,031,844)
與營業活動相關之負債之變動數：		
合約負債	16,437,388	(936,483)
應付票據一關係人	(826)	826
應付票據及帳款	3,244,659	1,725,583
應付帳款一關係人	584,422	40,190
其他應付款	643,994	2,279,017
其他流動負債	2,453,585	(1,816,779)
淨確定福利負債—非流動	(464,980)	(436,884)
其他非流動負債	3,149	3,011
與營業活動相關之負債之淨變動合計	22,901,391	858,481
與營業活動相關之資產及負債之淨變動合計	23,268,361	(2,173,363)
調整項目合計	53,453,621	25,620,586
營運產生之現金流入(流出)	61,749,018	33,319,505
支付之所得稅	(594,376)	(230,518)
營業活動之淨現金流入(流出)	61,154,642	33,088,987



董事長：林 寶 水



會計主管：江 靜 蘭



會計主管：江 靜 蘭



民國一一年一月一日至十二月三十一日

單位：新台幣千元

	111年度	110年度
投資活動之現金流量：		
處分透過其他綜合損益按公允價值衡量之金融資產	1,964,502	238,711
取得按攤銷後成本衡量之金融資產	(18,165)	-
處分按攤銷後成本衡量之金融資產	20,863	-
處分透過損益按公允價值衡量之金融資產	663,924	300,293
取得採用權益法之投資	(19,062)	-
處分採用權益法之投資	192,984	-
處分待出售非流動資產備款	338,664	85,461
取得不動產、廠房及設備	(289,785)	(9,423,075)
處分不動產、廠房及設備備款	781,095	15,310
取得無形資產	(117,662)	(79,870)
其他非流動資產(增加)減少	153,129	60,827
預付設備款(增加)減少	(2,915,673)	(3,042,235)
收取之股利	783,923	1,134,608
收取之股利	2,184,265	(10,590,989)
投資活動之淨現金流入(流出)	-	4,995,010
發行公司債	-	(4,253,300)
償還公司債	10,757,700	9,810,000
舉借長期借款	(35,771,801)	(13,458,636)
租賃本金償還	(12,572,944)	(11,332,734)
其他非流動負債增加(減少)	72,181	40,447
發放現金股利	(3,163,333)	-
處分子公司股權(未喪失控制力)	1,431,840	3,202,602
支付之利息	(2,854,101)	(3,047,362)
其他籌資活動	24,489	34,729
籌資活動之淨現金流入(流出)	(42,075,969)	(14,009,244)
本期現金及約當現金增加(減少)數	21,262,958	8,488,754
期初現金及約當現金餘額	39,563,910	31,075,156
期末現金及約當現金餘額	\$ 60,826,848	39,563,910



董事長：林 寶 水



會計主管：江 靜 蘭



會計主管：江 靜 蘭

長榮航空股份有限公司
個體財務報告附註

民國一一年度及一一年度

(除另有註明者外，所有金額均以新台幣千元為單位)

長榮航空股份有限公司個體財務報告附註(續)

2.其他

預期下列新修正準則不致對個體財務報告造成重大影響。

- 國際會計準則第一號之修正「會計政策之揭露」
- 國際會計準則第八號之修正「會計估計值之定義」

(三)金管會尚未認可之新發布及修訂準則及解釋

本公司預期下列尚未認可之新發布及修正準則不致對個體財務報告造成重大影響。

- 國際財務報導準則第十號及國際會計準則第二十八號之修正「投資者與其相關聯企業或資問之資產出售或投入」
- 國際財務報導準則第十七號「保險合約」及其修正
- 國際會計準則第一號之修正「將負債分類為流動或非流動」
- 國際會計準則第一號之修正「具合約條款之非流動負債」
- 國際財務報導準則第十七號之修正「初次適用IFRS 17及IFRS 9比較資訊」
- 國際財務報導準則第十六號之修正「售後租回交易之規定」

四、重大會計政策之彙總說明

本個體財務報告所採用之重大會計政策彙總說明如下。除另有說明者外，下列會計政策已一致適用於本個體財務報告之所有表達期間。

(一) 遵循聲明

本個體財務報告係依照「證券發行人財務報告編製準則」編製。

(二) 編製基礎

1. 衡量基礎

除下列資產負債表之重要項目外，本個體財務報告係依歷史成本為基礎編製：

- (1) 依公允價值衡量之透過損益按公允價值衡量之金融工具；
- (2) 依公允價值衡量之透過其他綜合損益按公允價值衡量之金融資產；
- (3) 依公允價值衡量之避險金融工具；及
- (4) 淨確定福利負債，係依確定福利義務現值減除退休基金資產之公允價值衡量。

2. 功能性貨幣及表達貨幣

本公司係以營運所處主要經濟環境之貨幣為其功能性貨幣。本個體財務報告係以本公司之功能性貨幣，新台幣表達。所有以新台幣表達之財務資訊均以新台幣千元為單位。

一、公司沿革

長榮航空股份有限公司(以下簡稱「本公司」)於民國七十八年四月七日經事業主管機關交通部特許設立，註冊地址為桃園市蘆竹區新南路一段376號。本公司主要營業項目包括：(一)民用及普通航空運輸業務。(二)醫療器材批發及零售業。(三)除許可業務外，得經營法令非禁止或限制之業務。

二、通過財務報告之日期及程序

本個體財務報告已於民國一一年三月十三日經董事會通過發布。

三、新發布及修訂準則及解釋之適用

(一) 已採用金融監督管理委員會認可之新發布及修訂後準則及解釋之影響

本公司自民國一一年一月一日起開始適用下列新修正之國際財務報導準則，且對個體財務報告未造成重大影響。

- 國際會計準則第十六號之修正「不動產、廠房及設備—達到預定使用狀態前之價款」
- 國際會計準則第三十七號之修正「虧損性合約—履行合約之成本」
- 國際財務報導準則2018-2020週期之年度改善
- 國際財務報導準則第三號之修正「對觀念架構之引述」

(二) 尚未採用金管會認可之國際財務報導準則之影響

下列新修正之國際財務報導準則將自民國一一年一月一日起生效，可能影響說明如下：

1. 國際會計準則第十二號之修正「與單一交易所產生之資產及負債有關之遞延所得稅」

修正條文限縮認列豁免之範圍，當交易之原始認列產生等額應課稅及可減除暫時性差異時，不再適用該認列豁免。本公司可能需要認列等額之遞延所得稅資產及遞延所得稅負債，本公司預估上述修正將不致對本公司之保留盈餘產生影響。

長榮航空股份有限公司個體財務報告附註(續)

(三) 外幣

1. 外幣交易

外幣交易依交易日之匯率換算為功能性貨幣。報導期間結束日(以下稱報導日)之外幣貨幣性項目依當日之匯率換算為功能性貨幣,其兌換損益係指期初以功能性貨幣計價之攤銷後成本,調整當期之有效利息及付款後之金額,與依外幣計價之攤銷後成本按報導日匯率換算金額間之差異。

以公允價值衡量之外幣非貨幣性項目依衡量公允價值當日之匯率重新換算為功能性貨幣,以歷史成本衡量之外幣非貨幣性項目則依交易日之匯率換算。

除非貨幣性之透過其他綜合損益按公允價值衡量之權益工具、指定為國外營運機構淨投資避險之金融負債或合格之現金流量避險,換算所產生之外幣兌換差異異列於其他綜合損益外,其餘係認列為損益。

2. 國外營運機構

國外營運機構之資產及負債,包括收購時產生之商譽及公允價值調整,係依報導日之匯率換算為新台幣(本個體財務報告之表達貨幣);收益及費損項目係依當期平均匯率換算為新台幣(本個體財務報告之表達貨幣),所產生之兌換差額均認列為其他綜合損益。

當處分國外營運機構致喪失控制、共同控制或重大影響時,與該國外營運機構相關之累計兌換差額係全數重分類為損益。部分處分含有國外營運機構之子公司時,相關累計兌換差額係按比例重新歸屬至非控制權益。部分處分含有國外營運機構之關聯企業或合資之投資時,相關累計兌換差額則按比例重分類至損益。

對國外營運機構之貨幣性應收或應付項目,若尚無清償計畫且不可能於可預見之未來予以清償時,其所產生之外幣兌換損益視為對該國外營運機構淨投資之一部分而認列為其他綜合損益。

(四) 資產負債區分流動與非流動之分類標準

符合下列條件之一之資產列為流動資產,非屬流動資產之所有其他資產則列為非流動資產:

1. 預期於本公司正常營業週期中實現,或意圖將其出售或消耗者。
2. 主要為交易目的而持有者。
3. 預期將於資產負債表日後十二個月內實現者。
4. 現金或約當現金,但不包括於資產負債表日後逾十二個月用以交換、清償負債或具有其他限制者。

符合下列條件之一之負債列為流動負債,非屬流動負債之所有其他負債則列為非流動負債:

1. 預期將於本公司正常營業週期中清償者。
2. 主要為交易目的而持有者。

長榮航空股份有限公司個體財務報告附註(續)

3. 預期將於資產負債表日後十二個月內到期清償者。

4. 本公司不能無條件將清償期限延期至資產負債表日後至少十二個月者。負債之條款可能依交易對方之選擇,以發行權益工具而導致其清償者,並不影響其分類。

(五) 現金及約當現金

現金包括庫存現金及銀行存款。約當現金係指可隨時轉換成定額現金且價值變動風險甚小之短期並具高度流動性之投資。定期存款符合前述定義且持有目的係滿足短期現金承諾而非投資或其他目的者,列報於約當現金。

(六) 金融工具

1. 金融資產
金融資產之購買或出售符合價例交易者,本公司對以相同方式分類之金融資產,其所有購買及出售一致地採交易日會計處理。本公司之金融資產分類為:按攤銷後成本衡量之金融資產、透過其他綜合損益按公允價值衡量之金融資產及透過損益按公允價值衡量之金融資產。

本公司僅於改變管理金融資產之經營模式時,始依規定重分類所有受影響之金融資產。

(1) 按攤銷後成本衡量之金融資產

金融資產同時符合下列條件,且未指定為透過損益按公允價值衡量時,係按攤銷後成本衡量:

- 係在以收取合約現金流量為目的之經營模式下持有該金融資產。
- 該金融資產之合約條款產生特定日期之現金流量,完全為支付本金及流通在外本金金額之利息。

原始認列時係按公允價值加計直接可歸屬之交易成本衡量;後續採有效利率法以攤銷後成本減除減損損失衡量。利息收入、外幣兌換損益及減損損失係認列於損益。除列時,將累積之利益或損失列入損益。

(2) 透過其他綜合損益按公允價值衡量之金融資產

債務工具投資同時符合下列條件,且未指定為透過損益按公允價值衡量時,係透過其他綜合損益按公允價值衡量:

- 係在以收取合約現金流量及出售為目的之經營模式下持有該金融資產。
- 該金融資產之合約條款產生特定日期之現金流量,完全為支付本金及流通在外本金金額之利息。

本公司於原始認列時,可作一不可撤銷之選擇,將非持有供交易之權益工具投資後續公允價值變動列報於其他綜合損益。前述選擇係按逐項工具基礎所作成。

長榮航空股份有限公司個體財務報告附註(續)

原始認列時係按公允價值加計直接可歸屬之交易成本衡量；後續按公允價值衡量，除債務工具投資之外幣兌換損益、按有效利息法計算之利息收入及減損損失及權益工具投資之股利收入(除非明顯代表部分投資成本之回收)認列於損益外，其餘帳面金額之變動係認列為其他綜合損益，並累積於權益項下之透過其他綜合損益按公允價值衡量之金融資產未實現損益。於除列時，屬債務工具投資者，將權益項下之利益或損失金額重新分類至損益；屬權益工具投資者，則將權益項下之利益或損失金額重新分類至保留盈餘，不重新分類至損益。

權益投資之股利收入於本公司有權利收取股利之日認列。

(3) 透過損益按公允價值衡量之金融資產

非屬上述按攤銷後成本衡量或透過其他綜合損益按公允價值衡量之金融資產，係透過損益按公允價值衡量。本公司於原始認列時，為消除或重大減少會計配比不當，得不可撤銷地將符合按攤銷後成本衡量或透過其他綜合損益按公允價值衡量條件之金融資產，指定為透過損益按公允價值衡量之金融資產。

原始認列時係按公允價值衡量，交易成本於發生時認列為損益；後續按公允價值衡量，再衡量產生之利益或損失(包含相關股利收入及利息收入)認列為損益。

允價值衡量。

(4) 金融資產減損

本公司針對按攤銷後成本衡量之金融資產(包括現金及約當現金、應收票據及應收帳款、其他應收款、存出保證金及其他金融資產等)之預期信用損失認列備抵損失。

下列金融資產係按十二個月預期信用損失金額衡量備抵損失，其餘係按存續期間預期信用損失金額衡量：

- 判定債務證券於報導日之信用風險低；及
- 其他債務證券及銀行存款之信用風險(即金融工具之預期存續期間發生違約之風險)自原始認列後未顯著增加。

應收帳款之備抵損失係按存續期間預期信用損失金額衡量。

存續期間預期信用損失係指金融工具預期存續期間所有可能違約事項產生之預期信用損失。

十二個月預期信用損失係指金融工具於報導日後十二個月內可能違約事項所產生之預期信用損失(或較短期間，若金融工具之預期存續期間短於十二個月時)。

長榮航空股份有限公司個體財務報告附註(續)

衡量預期信用損失之最長期間為本公司暴露於信用風險之最長合約期間。於判定自原始認列後信用風險是否已顯著增加時，本公司考量合理且可佐證之資訊(無需過度成本或投入即可取得)，包括質性及量化資訊，及根據本公司之歷史經驗、信用評估及前瞻性資訊所作之分析。

若合約款項逾期超過三十天，本公司假設金融資產之信用風險已顯著增加。

若合約款項逾期超過三百六十五天，或借款人不太可能履行其信用義務支付金額款項予本公司時，本公司視為該金融資產發生違約。

預期信用損失為金融工具預期存續期間信用損失之機率加權估計值。信用損失係按所有現金短收之現值衡量，亦即本公司依據合約可收取之現金流量與本公司預期收取之現金流量之差額。預期信用損失係按金融資產之有效利率折現。

於每一報導日本公司評估按攤銷後成本衡量金融資產及透過其他綜合損益按公允價值衡量之債務證券是否有信用減損。對金融資產之估計未來現金流量具有不利影響之一項或多項事項已發生時，該金融資產已信用減損。金融資產已信用減損之證據包括有關下列事項之可觀察資料：

- 借款人或發行人之重大財務困難；
- 違約，諸如延滯或逾期超過六十天；
- 因與借款人之財務困難相關之經濟或合約理由，本公司給予借款人原本不會考量之讓步；
- 借款人很有可能聲請破產或進行其他財務重整；或
- 由於財務困難而使該金融資產之活絡市場消失。

按攤銷後成本衡量之金融資產之備抵損失係自資產之帳面金額中扣除。透過其他綜合損益按公允價值衡量債務工具投資之備抵損失係認列於其他綜合損益(而不減少資產之帳面金額)，備抵損失之提列或迴轉金額係認列於損益中。

當本公司對回收金融資產整體或部分無法合理預期時，係直接減少其金融資產總帳面金額。通常係指本公司判定債務人之資產或收益來源不能產生足夠之現金流量以償還沖銷之金額，然而，已沖銷之金融資產仍可強制執行，以符合本公司回收逾期金額之程序。

(5) 金融資產之除列

本公司僅於對來自該資產現金流量之合約權利終止，或已轉移金融資產且該資產所有權之幾乎所有之風險及報酬已轉移予其他企業，或既未轉移亦未保留所有權之幾乎所有之風險及報酬且未保留該金融資產之控制時，始將金融資產除列。

本公司簽訂移轉金融資產之交易，若保留已移轉資產所有權之所有或幾乎所有之風險及報酬，則仍持續認列於資產負債表。

長榮航空股份有限公司個體財務報告附註(續)

2. 金融負債及權益工具

(1) 負債或權益之分類

本公司發行之債務及權益工具係依據合約協議之實質與金融負債及權益工具之定義分類為金融負債或權益。

(2) 權益交易

權益工具係指本公司於資產減除其所有負債後剩餘權益之任何合約。本公司發行之權益工具係以取得之價款扣除直接發行成本後之金額認列。

(3) 複合金融工具

本公司所發行之複合金融工具係指有人擁有選擇權可轉換為股本之轉換公司債，其發行之數量並不隨其公允價值變動而有所不同。

複合金融工具負債組成部分，其原始認列金額係以不包括權益轉換權之類似負債之公允價值衡量。權益組成部分之原始認列金額則以整體複合金融工具公允價值與負債組成部分公允價值二者間之差額衡量。任何直接可歸屬之交易成本依原始負債及權益之帳面金額比例，分攤至負債及權益組成部分。

原始認列後，複合金融工具之負債組成部分係採有效利率法以攤銷後成本衡量。複合金融工具之權益組成部分，原始認列後無須重新衡量。

與金融負債相關之利息及損失或利益係認列為損益，並列於營業外收入及支出項下。

(4) 金融負債

金融負債於轉換時重分類為權益，其轉換不產生損益。

金融負債係分類為攤銷後成本或透過損益按公允價值衡量。金融負債若屬持有供交易、衍生工具或於原始認列時指定，則分類為透過損益按公允價值衡量。透過損益按公允價值衡量之金融負債係以公允價值衡量，且相關淨利益及損失，包括任何利息費用，係認列於損益。

其他金融負債後續採有效利率法按攤銷後成本衡量。利息費用及兌換損益係認列於損益。除列時之任何利益或損失亦係認列於損益。

(5) 金融負債之除列

本公司係於合約義務已履行、取消或到期時，除列金融負債。

除列金融負債時，其帳面金額與所支付或應支付對價總額，包含任何所移轉之非現金資產或承擔之負債間之差額認列為損益，並列於營業外收入及支出項下之其他利益及損失。

(6) 金融資產及負債之互抵

金融資產及金融負債僅於本公司有法定權利進行互抵及有意圖以淨額交割或同時變現資產及清償負債時，方予以互抵並以淨額表達於資產負債表。

長榮航空股份有限公司個體財務報告附註(續)

3. 衍生金融工具及避險會計

本公司為規避匯率及油價波動風險之暴險而持有衍生金融工具。原始認列時係按公允價值衡量，交易成本則認列為損益；後續依公允價值衡量，再衡量產生之利益或損失直接列入損益，然指定且為有效避險工具之衍生工具，其認列於損益之時間則將視避險關係之性質而定。當衍生工具之公允價值為正值時，列為金融資產；公允價值為負值時，列為金融負債。

本公司指定部分避險工具(包括衍生工具、嵌入式衍生工具及規避匯率風險之衍生工具)進行公允價值避險、現金流量避險或國外營運機構淨投資避險。對確定承諾匯率風險之避險係以公允價值避險處理。

於避險關係開始時，本公司以書面記錄風險管理目標、避險執行策略及被避險項目與避險工具間之經濟關係，包括避險工具是否預期能抵銷被避險項目之公允價值或現金流量變動。

指定且符合現金流量避險之避險工具，其公允價值變動屬於有效避險部分係認列於其他綜合損益，並累計列入「其他權益項目－避險工具之損益」。屬避險無效部分之利益或損失則立即認列為損益。

當被避險項目認列於損益時，原先認列於其他綜合損益並累計列入權益之金額將於同一期間重分類至損益，並與已認列之被避險項目於綜合損益表列於相同會計項目下。然而，當被避險預期交易將認列非金融資產或非金融負債時，原先認列於其他綜合損益並累計列入「其他權益項目－避險工具之損益」之金額，將自其他權益轉列為該非金融資產或非金融負債之原始衡量成本。

本公司僅於避險關係不再符合避險會計之要件時推延停止避險會計，此包括避險工具已到期、出售、解約或行使。

(七) 存貨

存貨係以成本與淨變現價值孰低衡量。成本包括使其達可供使用的地點及狀態所發生之取得及其他成本，並採加權平均法計算。

淨變現價值係指正常營業下之估計售價減除估計完成出售所需之估計成本後之餘額。

(八) 待出售非流動資產(或處分群組)

非流動資產或由資產及負債組成之處分群組，於高度很有可能將透過出售而非持續使用以回收其帳面金額時，分類為待出售。資產或處分群組中之組成部分於原始分類至待出售前，依本公司之會計政策重新衡量。分類為待出售後，係以其帳面金額與公允價值減出售成本孰低為衡量基礎。

不動產、廠房及設備及投資性不動產分類為待出售時，即不再提列折舊。

長榮航空股份有限公司個體財務報告附註(續)

(九)投資關聯企業

關聯企業係指本公司對其財務及營運政策具有重大影響，但非控制或聯合控制者。

本公司對於關聯企業之權益採用權益法處理。權益法下，原始取得時係依成本認列，投資成本包含交易之成本。投資關聯企業之帳面金額包括原始投資時所辨認之商譽，減除任何累計減損損失。

於編製個體財務報告時，本公司對關聯企業係自具有重大影響力之日起至喪失重大影響力之日止，於進行與本公司會計政策一致性之調整後，依權益比例認列各該投資關聯企業之損益及其他綜合損益之金額。當關聯企業發生非損益及其他綜合損益之權益變動且其損益及其他綜合損益之金額，本公司將歸屬於本公司可享有關聯企業份額下之權益變動按持股比例認列為資本公積。

本公司與關聯企業間之交易所產生之未實現利益，已在本公司對該被投資公司之權益範圍內予以消除。未實現損失之消除方法與未實現利益相同，但僅限於未有減損證據之情況下所產生。

當本公司依比例應認列關聯企業之損失份額等於或超過其在關聯企業之權益時，即停止認列其損失，而僅於發生法定義務、推定義務或已代該被投資公司支付款項之範圍內，認列額外之損失及相關負債。

(十)投資子公司

於編製個體財務報告時，本公司對具控制力之被投資公司係採權益法評價。在權益法下，個體財務報告當期損益及其他綜合損益與合併基礎編製之財務報告中當期損益及其他綜合損益歸屬於母公司業主之分攤數相同，且個體財務報告業主權益與合併基礎編製之財務報告中歸屬於母公司業主之權益相同。

本公司對子公司所有權權益之變動，未導致喪失控制者，作為與業主間之權益交易處理。

(十一)投資性不動產

投資性不動產係指持有供賺取租金或資產增值或二者兼具，而非供正常營業出售、用於生產、提供商品或勞務或作為行政管理目的之不動產。投資性不動產原始認列時以成本衡量，後續衡量亦按成本模式處理，於原始認列後以可折舊金額計算提列折舊費用，其折舊方法、耐用年限及殘值比照不動產、廠房及設備規定。成本包含可直接歸屬於取得投資性不動產之費用及為使投資性不動產達到可使用狀態之任何可直接歸屬之其他成本及借款資本化成本。

當投資性不動產用途變更而重分類為不動產、廠房及設備時，以變更用途時之帳面金額予以重分類。

長榮航空股份有限公司個體財務報告附註(續)

(十二)不動產、廠房及設備

1.認列與衡量

不動產、廠房及設備之認列及衡量係採成本模式，依成本減除累計折舊與累計減損後之金額衡量。成本包含可直接歸屬於取得資產之支出。此外，成本亦包含因外幣計價之不動產、廠房及設備採購，屬現金流量避險有效而自權益轉入之部分。

當不動產、廠房及設備包含不同組成部分，且相對於該項目之總成本若屬重大而採用不同之折舊率或折舊方法較為合宜時，則視為不動產、廠房及設備之單獨項目(主要組成部分)處理。

不動產、廠房及設備之處分損益，係由不動產、廠房及設備之帳面金額與處分價款之差額決定，並以淨額認列於損益項下之「其他利益及損失」。

2.重大檢驗或翻修成本

自有及租賃飛機設備之重大檢驗或翻修成本，依組成部份資本化為飛機設備及租賃資產之成本，並按預計大修屆滿期間以直線法提列折舊。以租賃承租之飛機設備於租期屆滿時所需進行之指定檢修，應估計檢修費用並於租賃期間按直線法攤提。

3.後續成本

若不動產、廠房及設備項目後續支出所預期產生之未來經濟效益很有可能流入本公司，且其金額能可靠衡量，則該支出認列為該項目帳面金額之一部分，被重置部分之帳面金額則予以除列。不動產、廠房及設備之日常維修成本於發生時認列為損益。

4.折舊

折舊係依資產成本減除殘值後按估計耐用年限採直線法計算，並依資產之個別重大組成部分評估，若一組成部分之耐用年限不同於資產之其他部分，則此組成部分應單獨提列折舊。折舊之提列認列為損益。

當期及比較期間之估計耐用年限如下：

(1)土地無須提列折舊。

(2)房屋及建築

主建物 20年~55年

其他附屬設備 5年~15年

(3)機器設備及其他設備

機動電力設備 3年~18年

其他 1年~18年

長榮航空股份有限公司個體財務報告附註(續)

- (4) 飛航設備
飛機機身 15年~18年
客機內艙 12年
發動機 15年~18年
- (5) 租賃改良係依租賃期間及其耐用年限兩者較短者提列。
折舊方法、耐用年限及殘值係於每個財務年度結束日加以檢視，若預期價值與先前之估計不同時，於必要時適當調整，該變動按會計估計變動規定處理。
當供自用之不動產變更為投資性不動產時，該項不動產應以變更用途時之帳面金額重分類為投資性不動產。

(十三) 租賃

本公司係於合約成立日評估合約是否係屬或包含租賃，若合約轉讓對已辨認資產之使用之控制權一段時間以換得對價，則合約係屬或包含租賃。

1. 承租人

本公司於租賃開始日認列使用權資產及租賃負債，使用權資產係以成本為原始衡量，該成本包含租賃負債之原始衡量金額，調整租賃開始日或之前支付之任何租賃給付，並加計所發生之原始直接成本及為拆卸、移除標的資產及復原其所在地點或標的資產之估計成本，同時減除收取之任何租賃誘因。

使用權資產後續於租賃開始日至使用權資產之耐用年限屆滿時或租賃期間屆滿時兩者之較早者以直線法提列折舊。此外，本公司定期評估使用權資產是否發生減損並處理任何已發生之減損損失，並於租賃負債發生再衡量的情況下配合調整使用權資產。

租賃負債係以租賃開始日尚未支付之租賃給付之現值為原始衡量。若租賃隱含利率容易確定，則折現率為該利率，若並非容易確定，則使用本公司之增額借款利率。一般而言，本公司係採用其增額借款利率為折現率。

計入租賃負債衡量之租賃給付包括：

- (1) 固定給付，包括實質固定給付；
- (2) 取決於某項指數或費率之變動租賃給付，採用租賃開始日之指數或費率為原始衡量；
- (3) 預期支付之殘值保證金額；及
- (4) 於合理確定將行使購買選擇權或租賃終止選擇權時之行使價格或所須支付之罰款。

租賃負債後續係以有效利息法計提利息，並於發生以下情況時再衡量其金額：

- (1) 用以決定租賃給付之指數或費率變動導致未來租賃給付有變動；
- (2) 預期支付之殘值保證金額有變動；

長榮航空股份有限公司個體財務報告附註(續)

- (3) 標的資產選擇權之評估有變動；
 - (4) 對是否行使延長或終止選擇權之估計有所變動，而更改對租賃期間之評估；
 - (5) 租賃標的、範圍或其他條款之修改。
- 租賃負債因前述用以決定租賃給付之指數或費率變動、殘值保證金額有變動以及購買、延長或終止選擇權之評估變動而再衡量時，係相對應調整使用權資產之帳面金額，並於使用權資產之帳面金額減至零時，將剩餘之再衡量金額認列於損益中。

對於減少租賃範圍之租賃修改，則係減少使用權資產之帳面金額以反映租賃之部分或全面終止，並將其與租賃負債再衡量金額間之差異則認列於損益中。

本公司將不符合投資性不動產定義之使用權資產及租賃負債分別以單行項目表達於資產負債表中。

針對短期租賃及低價值標的資產租賃，本公司選擇不認列使用權資產及租賃負債，而係將相關租賃給付依直線基礎於租賃期間內認列為費用。

售後租回交易係依國際財務報導準則第十五號評估將資產移轉給買方兼出租人是否滿足以銷售處理之規定。若經判斷以銷售處理，則除列該資產，並將已移轉給買方兼出租人之權利部分認列相關損益，租回交易適用承租人會計處理模式，使用權資產則係依所租回部分原帳列金額衡量；若經判斷未滿足以銷售處理之規定，則以融資處理。

本公司針對所有符合下列所有條件之租金減讓，選擇採用實務權宜作法，不評估其是否係租賃修改：

- (1) 作為新型冠狀病毒肺炎大流行之直接結果而發生之租金減讓；
- (2) 租賃給付之變動導致租賃之修正後對價與該變動前租賃之對價幾乎相同或較小；
- (3) 租賃給付之任何減少僅影響原於民國一一年六月三十日以前到期之給付；且
- (4) 該租賃之其他條款及條件並無實質變動。

於實務權宜作法下，租金減讓導致租賃給付變動時，係於啟動租金減讓之事件或情況發生時將變動數認列於損益。

2. 出租人

本公司為出租人之交易，係於租賃成立日將租賃合約依其是否移轉附屬於標的資產所有權之幾乎所有風險與報酬分類，若是則分類為融資租賃，否則分類為營業租賃。於評估時，本公司考量包括租賃期間是否涵蓋標的資產經濟年限之主要部分等相關特定指標。

若本公司為轉租出租人，則係分別處理主租賃及轉租交易，並以主租賃所產生之使用權資產評估轉租交易之分類。若主租賃為短期租賃並適用認列豁免，則應將其轉租交易分類為營業租賃。

長榮航空股份有限公司個體財務報告附註(續)

若協議包含租賃及非租賃組成部分，本公司使用國際財務報導準則第十五號之規定分攤合約中之對價。

針對營業租賃，本公司將所收取之租賃給付於租賃期間內認為收入。

(十四)非金融資產減損

針對存貨及遞延所得稅資產以外之非金融資產，本公司於報導日評估是否發生減損，並就有減損跡象之資產估計其可回收金額。若無法估計個別資產之可回收金額，則本公司估計該項資產所屬現金產生單位之可回收金額以評估減損。

可回收金額為個別資產或現金產生單位之公允價值減出售成本與其使用價值孰高者。個別資產或現金產生單位之可回收金額若低於帳面金額，則將該個別資產或現金產生單位之帳面金額調整減少至可回收金額，並認列減損損失。減損損失係立即認列於當期損益。

本公司於報導日重新評估是否有跡象顯示，商譽以外之非金融資產於以前年度所認列之減損損失可能已不存在或減少。若用以決定可回收金額之估計有任何改變，則迴轉減損損失，以增加個別資產或現金產生單位之帳面金額至其可回收金額，惟不超過若以前年度該個別資產或現金產生單位未認列減損損失之情況下，減除應提列折舊或攤銷後之帳面金額。

(十五)負債準備

負債準備之認列係因過去事件而負有現時義務，使本公司未來很可能需要流出具經濟效益之資源以清償該義務，且該義務之金額能可靠估計。負債準備係以反映目前市場對貨幣時間價值及負債特定風險評估之稅前折現率予以折現，折現之攤銷則認為利息費用。

本公司之租賃飛機除按租賃合約規定之必要維修費用及退租時可能發生之維修費用進行估計。該等金額係根據過去相同或類似飛機維修經驗、實際發生之大修費用及飛機使用狀況之歷史經驗數據所估計。

(十六)無形資產

本公司取得無形資產係以成本減除累計攤銷與累計減損衡量之。後續支出僅於可增加相關特定資產的未來經濟效益時，方可將其資本化。

攤銷時係以資產成本減除殘值後金額為可攤銷金額。除商譽及非確定耐用年限無形資產外，無形資產自達可供使用狀態起，依估計耐用年限3~5年採直線法攤銷，攤銷數認列於損益。

本公司至少於每一報導日檢視無形資產之攤銷方法、耐用年限及殘值，並於必要時適當調整。

長榮航空股份有限公司個體財務報告附註(續)

(十七)收入之認列

1.客戶合約之收入

收入係按移轉商品或勞務而預期有權取得之對價衡量。本公司係於對商品或勞務之控制移轉予客戶而滿足履約義務時認列收入。本公司依主要收入項目說明如下：

(1)航運收入

於實際載運客貨提供勞務時，認列載運客貨之勞務收入，其中客運服務是以機票出售時，先行承認預收收入並帳列合約負債項下，俟實際載運提供勞務時，方予轉列收入。

(2)客戶忠誠計畫

本公司之客戶忠誠計畫係提供會員搭乘而累積哩程之權利，原始銷售已收或應收對價之公允價值係分攤至累積哩程之權利及該銷售之其他組成部分。分攤至累積哩程之權利金額係依客戶忠誠計畫可兌換方案之公允價值，並參考歷史經驗客戶兌換之機率，予以估計並遞延其相對應之公允價值，俟累積哩程之權利實際被兌換且已履行義務時認列收入。另，當預期累積哩程之權利很有可能不會被兌換時，合約負債將轉列收入。

(3)銷售商品

本公司係於對產品之控制移轉時認列收入。該產品之控制移轉係指產品已交付給客戶，客戶能完全裁決產品之使用，且已無會影響客戶接受該產品之未履行義務。交付係發生於產品運送至特定地點，其陳舊過時及損失風險已移轉予客戶，及客戶已依據銷售合約接受產品，驗收條款已失效，或本公司有客觀證據認為已滿足所有驗收條件時。

本公司於交付商品時認列應收帳款，因本公司在該時點具備條件收取對價之權利。

(4)財務組成部分

本公司預期所有客戶合約移轉商品或勞務予客戶之時間與客戶為該商品或勞務付款之時間間隔皆不超過一年，因此，本公司不調整交易價格之貨幣時間價值。

(十八)政府補助

本公司係於可收到與嚴重特殊傳染性肺炎疫情相關之政府補助時，將該未附條件之補助認為費用之減項。補償本公司所發生費用或損失之政府補助，係配合相關之費用同期認列於損益。

長榮航空股份有限公司個體財務報告附註(續)

(十九)員工福利

1. 確定提撥計畫

確定提撥退休金計畫之提撥義務係於員工提供勞務期間內認為損益項下之員工福利費用。

2. 確定福利計畫

非屬確定提撥計畫之退職福利計畫為確定福利計畫。本公司在確定福利退休金計畫下之淨義務係分別針對各項福利計畫以員工當期或過去服務所賺得之未來福利金額折算為現值計算。任何計畫的公允價值均予以減除。折現率係以到期日與本公司淨義務期限接近，且計價幣別與預期支付福利金相同之政府公債之市場殖利率於財務報導日之利率為主。

企業淨義務每年由合格精算師以預計單位福利法精算。當計算結果對本公司有利時，認列資產係以未來得從該計畫退還之資金或減少未來對該計畫之提撥等方為限。計算經濟效益現值之總額為限。計算經濟效益現值時應考慮任何適用於本公司任何計畫之最低資金提撥需求。一項效益若能在計畫期間內或計畫負債清償時實現，對本公司而言，即具有經濟效益。

當計畫內容之福利改善，因員工過去服務使福利增加之部分，相關費用立即認列為損益。

淨確定福利負債之再衡量數包含(1)精算損益；(2)計畫資產報酬，但不包括包含於淨確定福利負債淨利息之金額；及(3)資產上限影響數之任何變動，但不包括包含於淨確定福利負債淨利息之金額。淨確定福利負債再衡量數認列於其他綜合損益項目下。本公司將確定福利計畫之再衡量數認列於保留盈餘。

本公司於縮減或清償發生時，認列確定福利計畫之縮減或清償損益。縮減或清償損益包括任何計畫資產公允價值之變動及確定福利義務現值之變動。

3. 短期員工福利

短期員工福利係因員工過去提供服務而使本公司負有現時之法定或推定支付義務，且該義務能可靠估計時，將該金額認列為負債。

(二十)所得稅

所得稅費用包括當期及遞延所得稅。除與企業合併、直接認列於權益或其他綜合損益之項目相關者外，當期所得稅及遞延所得稅應認列於損益。

當期所得稅包括依據當年度課稅所得(損失)計算之預計應付所得稅或應收退稅款，及任何對以前年度應付所得稅或應收退稅款之調整。其金額係反映所得稅相關不確定性(若有)後，按報導日之法定稅率或實質性立法之稅率衡量預期將支付或收取款項之最佳估計值。

長榮航空股份有限公司個體財務報告附註(續)

遞延所得稅係就資產及負債於財務報導目的之帳面金額與其課稅基礎之暫時性差異予以衡量認列。下列情況產生之暫時性差異不予認列遞延所得稅：

1. 非屬企業合併之交易原始認列之資產或負債，且於交易當時不影響會計利潤及課稅所得(損失)者。
2. 因投資子公司及合資權益所產生，且很有可能於可預見之未來不會迴轉者。
3. 商譽之原始認列。

遞延所得稅係以預期資產實現或負債清償當期之稅率衡量，並以報導日之法定稅率或實質性立法稅率為基礎。

本公司僅於同時符合下列條件時，始將遞延所得稅資產及遞延所得稅負債互抵：

1. 有法定執行權將當期所得稅資產及當期所得稅負債互抵；且
2. 遞延所得稅資產及遞延所得稅負債與下列同一稅捐機關課徵所得稅之納稅主體之一有關；

(1) 同一納稅主體；或

(2) 不同納稅主體，惟各主體意圖在重大金額之遞延所得稅資產預期回收及遞延所得稅負債預期清償之每一未來期間，將當期所得稅負債及資產以淨額基礎清償，或同時實現資產及清償負債。

對於未使用之課稅損失及未使用所得稅抵減遞轉後期，與可消除暫時性差異，在很有可能未來課稅所得可供使用之範圍內，認列為遞延所得稅資產。並於每一報導日予以重評估，就相關所得稅利益非屬很有可能實現之範圍內予以調減。

(二十一)每股盈餘

本公司列示歸屬於本公司普通股之基本及稀釋每股盈餘。本公司基本每股盈餘係以歸屬於本公司普通股權益持有者之損益，除以當期加權平均流通在外普通股股數計算之。稀釋每股盈餘則係將歸屬於本公司普通股權益持有者之損益及加權平均流通在外普通股股數，分別調整所有潛在稀釋普通股之影響後計算之。本公司之潛在稀釋普通股包括可轉換公司債及員工酬勞估計數。

(二十二)部門資訊

本公司已於合併財務報告揭露部門資訊，因此個體財務報告不揭露部門資訊。

五、重大會計判斷、估計及假設不確定性之主要來源

管理階層編製本個體財務報告時，必須作出判斷、估計及假設，其將對會計政策之採用及資產、負債、收益及費用之報導金額有所影響。實際結果可能與估計存有差異。

管理階層持續檢視估計及基本假設，會計估計變動於變動期間及受影響之未來期間予以認列。

本個體財務報告並無涉及重大判斷之資訊。

長榮航空股份有限公司個體財務報告附註(續)

以下假設及估計之不確定性具有導致資產及負債帳面金額於下個財務年度重大調整之重大風險，其相關資訊如下：

合約負債－兌換哩程收入
如附註四(十七)所述，兌換哩程之權利價值係依「無限萬哩遊」中可兌換方案之公允價值，並參考歷史經驗客戶兌換之機率予以估計。可兌換方案之公允價值及歷史經驗客戶兌換機率之變動將會影響合約負債－兌換哩程收入之估列。是以，當會員以哩程進行兌換並獲得有關勞務服務或哩程逾期失效時，合約負債－兌換哩程收入將轉列為收入。合約負債－兌換哩程收入之估列請詳附註六(二十二)。

本公司之會計政策及揭露包含採用公允價值衡量其金融資產及負債。本公司財務部門之金融工具評價小組負責進行獨立公允價值驗證，藉獨立來源資料使評價結果貼近市場狀態、確認資料來源係獨立、可靠、與其他資源一致，並定期更新評價模型所需輸入值及資料及其他任何必要之公允價值調整，以確保評價結果係屬合理。

本公司在衡量其資產及負債時，盡可能使用市場可觀察之輸入值。公允價值之等級係以評價技術使用之輸入值為依據歸類如下：

- 第一級：相同資產或負債於活絡市場之公開報價(未經調整)。
 - 第二級：除包含於第一級之公開報價外，資產或負債之輸入參數係直接(即價格)或間接(即由價格推導而得)可觀察。
 - 第三級：資產或負債之輸入參數非基於可觀察之市場資料(非可觀察參數)。
- 若發生公允價值各等級間之移轉事項或情況，本公司係於報導日認列該移轉。衡量公允價值所採用假設之相關資訊請詳附註六(七)、附註六(十二)及附註六(二十五)。

六、重要會計項目之說明

(一)現金及約當現金

現金	111.12.31	110.12.31
銀行存款	\$ 78,863	74,843
	60,747,985	39,489,067
	<u>\$ 60,826,848</u>	<u>39,563,910</u>

本公司金融資產及負債之利率風險及敏感度分析之揭露請詳附註六(二十五)。

(二)金融資產

1.透過損益按公允價值衡量之金融資產

強制透過損益按公允價值衡量之金融資產：	111.12.31	110.12.31
貨幣市場基金	\$ 731,486	1,390,560
可轉換公司債嵌入衍生性工具	4,641	21,612
	<u>\$ 736,127</u>	<u>1,412,172</u>

本公司發行之可轉換公司債，其嵌入衍生性工具之揭露，請詳附註六(十五)。

長榮航空股份有限公司個體財務報告附註(續)

2.透過其他綜合損益按公允價值衡量之金融資產

透過其他綜合損益按公允價值衡量之權益工具：	111.12.31	110.12.31
上市(櫃)公司股票	\$ 988,353	3,384,443
非上市(櫃)公司股票	824,680	627,983
	<u>\$ 1,813,033</u>	<u>4,012,426</u>

本公司持有該等權益工具投資為長期策略性投資且非為交易目的所持有，故已指定為透過其他綜合損益按公允價值衡量。

本公司於民國一一年及一一年間出售透過其他綜合損益按公允價值衡量之金融資產，處分時之公允價值分別為1,964,502千元及238,711千元，累積處分利益分別為1,094,502千元及171,736千元，故已將前述累積處分利益自其他權益移轉至保留盈餘。

3.信用風險及市場風險資訊請詳附註六(二十五)。

4.上述金融資產並未提供作質押擔保之情事。

(三)避險之金融負債

避險之金融負債明細如下：

避險之金融負債：	111.12.31	110.12.31
非衍生性租賃負債外幣組成部分	\$ 70,436,429	74,969,915
流動	\$ 13,084,120	11,664,825
非流動	57,352,309	63,305,090
	<u>\$ 70,436,429</u>	<u>74,969,915</u>

1.非衍生性租賃負債外幣組成部分

本公司以租賃負債之外幣組成部分來規避高度很有可能發生外幣營業收入匯率變動之現金流量風險。民國一一年及一一年十二月三十一日之現金流量避險項目及指定避險之非衍生性金融工具明細如下：

	指定為避險工具之租賃負債	現金流量預期產生期間	預期影響損益期間
避險項目	111.12.31	110.12.31	
外幣營業收入	\$ 70,436,429	74,969,915	
	民國一一年度及一一年度	民國110年-121年	民國110年-121年
2.本公司民國一一年度及一一年度因現金流量避險交易所產生之明細如下：			
當期認列於其他綜合損益之金額	\$	111年度	110年度
當期自權益重分類至兌換損失(利益)之金額	\$ (8,187,525)		1,275,943
	\$	(521,671)	(1,290,079)

本公司未沖銷之避險交易並未避險無效須立即認列為損益之情事。

長榮航空股份有限公司個體財務報告附註(續)

(四)應收票據及應收帳款

應收票據(含關係人)	111.12.31	110.12.31
	\$ 320,739	5,313
應收帳款(含關係人)	8,106,001	8,717,948
減：備抵損失	(4,928)	(10,139)
	<u>\$ 8,421,812</u>	<u>8,713,122</u>

本公司針對所有應收票據及應收帳款採用簡化作法估計預期信用損失，亦即使用存續期間預期信用損失衡量，為此衡量目的，該等應收票據及應收帳款係按代表客戶依據合約條款支付所有到期金額能力之共同信用風險特性予以分組，並已納入前瞻性之資訊。本公司應收票據及應收帳款之預期信用損失分析如下：

	111.12.31		110.12.31	
應收票據及應收帳款(含關係人)帳面金額	加權平均預期信用損失率	備抵存續期間預期信用損失	應收票據及應收帳款(含關係人)帳面金額	備抵存續期間預期信用損失
未逾期	-	-	8,420,577	-
逾期1天~30天	3.45%	35	1,011	-
逾期31天~60天	13.18%~100%	880	2,312	880
逾期61天~一年	100%	2,840	2,840	2,840
逾期超過一年	-	3,755	<u>8,426,740</u>	<u>3,755</u>

	111.12.31		110.12.31	
應收票據及應收帳款(含關係人)帳面金額	加權平均預期信用損失率	備抵存續期間預期信用損失	應收票據及應收帳款(含關係人)帳面金額	備抵存續期間預期信用損失
未逾期	-	-	8,707,953	-
逾期1天~30天	32.91%	2,536	7,705	2,536
逾期31天~60天	100%	1,339	1,339	1,339
逾期61天~一年	100%	291	291	291
逾期超過一年	100%	5,973	5,973	5,973
	-	<u>10,139</u>	<u>8,723,261</u>	<u>10,139</u>

本公司應收票據及應收帳款之備抵損失變動表如下：

期初餘額	111.12.31	110.12.31
	\$ 10,139	54,576
認列(迴轉)之減損損失	-	(25,000)
沖銷之金額	(5,211)	(19,437)
期末餘額	<u>\$ 4,928</u>	<u>10,139</u>

上述金融資產未有供質押擔保之情形。其餘信用風險資訊請詳附註六(二十五)。

長榮航空股份有限公司個體財務報告附註(續)

(五)其他應收款

其他應收款-關係人	111.12.31	110.12.31
	\$ 178,799	166,943
其他	221,102	95,210
減：備抵損失	-	-
	<u>\$ 399,901</u>	<u>262,153</u>

於民國一〇一一年度及一〇一〇年度因嚴重特殊傳染性肺炎疫情取得補償本公司所發生費用或損失之政府補助金分別為840,697千元及1,392,300千元，已配合相關之費用同期認列於損益。截至民國一〇一一年及一〇一〇年十二月三十一日止，因上述交易產生之應收款項分別為20,003千元及67,799千元。

本公司民國一〇一一年度及一〇一〇年度之其他應收款備抵損失均無變動。

上述金融資產未有供質押擔保之情形。其餘信用風險資訊請詳附註六(二十五)。

(六)存貨

1.其明細如下：

維修及倉儲設備零配件	111.12.31	110.12.31
	\$ 197,901	158,363
機上消耗品及販售品等	883,558	985,044
燃料及其他	71,419	26,271
	<u>\$ 1,152,878</u>	<u>1,169,678</u>

2.除列為已銷售成本及費用之存貨成本外，相關費損明細如下：

存貨跌價及報廢損失(回升利益)	111.12.31	110.12.31
	\$ 22,645	(233,888)

上述存貨跌價回升利益係原已提列跌價損失之存貨去化所致。

於民國一〇一一年及一〇一〇年十二月三十一日，本公司之存貨均未提供作質押擔保之情形。

(七)待出售非流動資產(或處分群組)

本公司預計出售洛杉磯辦公大樓，並已開始處理相關出售事宜，預期於一年內完成出售，該等資產據此予以列報於待出售非流動資產(或處分群組)。民國一〇一一年及一〇一〇年十二月三十一日該待出售非流動資產(或處分群組)之資產分別如下：

不動產、廠房及設備	111.12.31	110.12.31
	-	37,437

民國一〇一一年及一〇一〇年十二月三十一日，待出售非流動資產(或處分群組)之非重複性公允價值衡量分別為0千元及48,039千元(係分別減出售成本0千元及2,627千元前之金額)係以可觀察輸入值，即參考市場成交價格為衡量基礎，其公允價值之等級係屬第二等級。

長榮航空股份有限公司個體財務報告附註(續)

(八)採用權益法之投資

本公司採用權益法之投資列示如下：

子公司	111,12,31	110,12,31
關聯企業	\$ 11,927,733	11,751,694
	34,838	135,130
	<u>\$ 11,962,571</u>	<u>11,886,824</u>

1. 子公司

請參閱民國一〇一一年度合併財務報告。

2. 關聯企業

本公司於民國一〇一一年間以現金19,062千元參與長汎旅行社(股)公司現金增資，本公司因上述增資案對該公司之持股比例由26.48%變更至25.18%。

本公司於民國一〇一一年間處分長榮警備保全(股)公司全數股權予其他關係人，處分價款為192,984千元，其處分利益76,931千元已包含於綜合損益表之其他利益及損失項下。

本公司採用權益法之關聯企業屬個別不重大者，其彙總財務資訊如下，該等財務資訊係於本公司之個體財務報告中所含之金額：

歸屬於本公司之份額：	111年度	110年度
繼續營業單位本期淨利(損)	\$ (3,627)	(8,746)
其他綜合損益	-	(2,527)
綜合損益總額	<u>\$ (3,627)</u>	<u>(11,273)</u>

3. 擔保

於民國一〇一一年及一〇一〇年十二月三十一日，本公司之採用權益法之投資均未提供作質押擔保之情形。

(九)對子公司所有權權益之變動

配合子公司長榮航太科技(股)公司(以下簡稱「長榮航太」)申請股票上市，並符合「台灣證券交易所股份有限公司有價證券上市審查準則」規定，本公司於民國一〇一〇年七月十六日股東常會決議通過辦理長榮航太釋股規劃，由本公司股東依認股基準日按持股比例優先認購，原股東放棄認購之股份或認購不足部分，授權董事長洽特定人認購之。本公司股東及特定人之認股價格為每股62元~63元，交易價格係參考專業機構出具之合理性意見書。

於民國一〇一一年度及一〇一〇年度，本公司因上述釋股規劃案處分長榮航太之股權分別為22,796千股及51,204千股，處分價款分別為1,431,840千元及3,202,602千元，處分利益分別為802,579千元及1,794,534千元(列於資本公積項下)。

長榮航空股份有限公司個體財務報告附註(續)

(十)不動產、廠房及設備

本公司不動產、廠房及設備之變動明細如下：

成本：	土地	房屋及 構築物	機器設備 及其他設備	租賃資產	遞減價值	總計
民國一〇一一年一月一日餘額	\$ 2,875,721	8,029,090	20,990,306	1,603,748	159,312,933	192,811,798
本期增添	-	-	287,820	915	-	288,735
本期處分	-	-	(869,349)	(158,131)	(1,218,896)	(2,246,376)
重分類(註)	-	-	(75,649)	7,123	-	(68,526)
民國一〇一〇年十二月三十一日餘額	<u>\$ 2,875,721</u>	<u>8,029,090</u>	<u>20,333,128</u>	<u>1,453,655</u>	<u>158,094,037</u>	<u>190,785,631</u>
民國一〇一〇年一月一日餘額	\$ 2,872,685	7,997,985	20,179,622	1,649,570	145,549,912	178,249,774
本期增添	-	-	810,736	225	8,609,786	9,420,747
本期處分	-	-	(836,705)	(46,047)	-	(882,752)
重分類(註)	3,036	31,105	836,653	-	5,153,235	6,024,029
民國一〇一〇年十二月三十一日餘額	<u>\$ 2,875,721</u>	<u>8,029,090</u>	<u>20,990,306</u>	<u>1,603,748</u>	<u>159,312,933</u>	<u>192,811,798</u>
累計折舊：						
民國一〇一一年一月一日餘額	\$ -	3,762,229	10,582,737	1,155,413	56,710,195	72,210,574
本期提列折舊	-	262,078	1,394,406	119,864	9,546,545	11,322,893
本期處分	-	-	(841,480)	(158,097)	(477,930)	(1,477,507)
重分類(註)	-	-	(15,196)	-	-	(15,196)
民國一〇一〇年十二月三十一日餘額	<u>\$ -</u>	<u>4,024,307</u>	<u>11,120,467</u>	<u>1,117,180</u>	<u>65,788,810</u>	<u>82,040,764</u>
民國一〇一〇年一月一日餘額	\$ -	3,498,984	10,377,451	1,064,960	47,815,225	62,756,620
本期提列折舊	-	263,245	1,394,829	136,274	8,894,970	10,689,318
本期處分	-	-	(797,100)	(45,821)	-	(842,921)
重分類(註)	-	-	(392,443)	-	-	(392,443)
民國一〇一〇年十二月三十一日餘額	<u>\$ -</u>	<u>3,762,229</u>	<u>10,582,737</u>	<u>1,155,413</u>	<u>56,710,195</u>	<u>72,210,574</u>
帳面金額：						
民國一〇一一年十二月三十一日	\$ 2,875,721	4,004,783	9,214,661	336,475	92,315,227	108,744,867
民國一〇一〇年十二月三十一日	\$ 2,875,721	4,266,861	10,407,569	448,335	102,608,738	120,601,224
民國一〇一〇年一月一日	\$ 2,872,685	4,499,001	9,802,171	584,610	97,734,687	115,493,154

(註)重分類主要係轉列營業成本、營業費用及自預付設備款轉入等。

1. 租賃飛機

本公司評估租賃飛機設備所產生之復原成本係帳列於使用權資產項下，請詳附註六(十一)。相關之除役負債列於其他流動負債及其他非流動負債並依利息法攤銷。除役負債之變動明細請詳附註六(十七)。

長榮航空股份有限公司個體財務報告附註(續)

2.減損測試

本公司依據國際會計準則公報第三十六號「資產減損」規定，定期評估是否發生減損，並就有減損跡象之資產估計其可回收金額。現金產生單位之可回收金額係以該單位產生之未來現金流量予以折現。本公司於民國一〇年十二月三十一日，經評估有減損跡象，根據本公司執行減損測試結果，現金產生單位依據使用價值所決定之可回收金額高於其帳面金額，故無認列減損損失。民國一〇年十二月三十一日，則無減損跡象發生。

本公司於民國一〇年度執行減損測試之現金產生單位，其使用價值係依下列關鍵假設評估可回收金額：

- (1) 本公司現金流量涵蓋期間為十二年，係以過去經驗、實際營運結果及已核定之財務預算推估。
- (2) 預計營業收入、營業成本及營業費用：係基於對未來之營運規劃並考量產業的變化及市場競爭情形予以預估。
- (3) 預計折現率：本公司民國一〇年度評估之折現率為3.17%。

3.擔保

於民國一〇年及一〇年十二月三十一日本公司之不動產、廠房及設備已作為長期借款及融資額度之擔保，請詳附註八。

4. 本公司民國一〇年度及一〇年度利息資本化金額分別為166,572千元及122,584千元，其資本化月利率區間分別為0.13%~0.14%及0.07%。

(十一)使用權資產

本公司承租土地、房屋及建築及飛航設備等之變動明細如下：

	土 地	房 屋 及 建 築	飛 航 設 備 及 其 他 設 備	機 器 設 備 及 其 他 設 備	總 計
成本：					
民國一〇年一月一日餘額	\$ 382,335	1,671,056	141,135,084	93,147	143,281,622
本期增添	10,311	428,341	2,572,445	41,034	3,052,131
本期減少	-	(19,441)	(695,862)	(20,679)	(735,982)
民國一〇年十二月三十一日餘額	\$ 392,646	2,079,956	143,011,660	113,502	145,597,764
民國一〇年一月一日餘額	\$ 382,335	1,435,486	140,729,381	88,848	142,636,050
本期增添	-	244,499	405,703	25,747	675,949
本期減少	-	(8,929)	-	(21,448)	(30,377)
民國一〇年十二月三十一日餘額	\$ 382,335	1,671,056	141,135,084	93,147	143,281,622

長榮航空股份有限公司個體財務報告附註(續)

累積折舊：

	土 地	房 屋 及 建 築	飛 航 設 備 及 其 他 設 備	機 器 設 備 及 其 他 設 備	總 計
民國一〇年一月一日餘額	\$ 77,773	1,139,657	50,526,872	52,648	51,796,950
本期提列折舊	26,950	388,144	15,824,274	25,604	16,264,972
本期減少	-	(18,462)	(695,869)	(18,687)	(733,018)
民國一〇年十二月三十一日餘額	\$ 104,723	1,509,339	65,655,277	59,565	67,328,904
民國一〇年一月一日餘額	\$ 50,835	752,298	35,238,630	46,579	36,088,342
本期提列折舊	26,938	395,617	15,288,242	24,769	15,735,566
本期減少	-	(8,258)	-	(18,700)	(26,958)
民國一〇年十二月三十一日餘額	\$ 77,773	1,139,657	50,526,872	52,648	51,796,950
帳面價值：					
民國一〇年十二月三十一日	\$ 287,923	570,617	77,356,383	53,937	78,268,860
民國一〇年十二月三十一日	\$ 304,562	531,399	90,608,212	40,499	91,484,672
民國一〇年一月一日	\$ 331,500	683,188	105,490,751	42,269	106,547,708

(十二)投資性不動產

本公司投資性不動產之變動明細如下：

	土 地	房 屋 及 建 築	總 計
成本：			
民國一〇年一月一日餘額	\$ 81,652	623,468	705,120
移轉至待出售非流動資產	(26,080)	(199,233)	(225,313)
民國一〇年十二月三十一日餘額	\$ 55,572	424,235	479,807
民國一〇年一月一日餘額	\$ -	-	-
自待出售非流動資產轉入	86,159	657,898	744,057
移轉至待出售非流動資產	(4,507)	(34,430)	(38,937)
民國一〇年十二月三十一日餘額	\$ 81,652	623,468	705,120
累計折舊：			
民國一〇年一月一日餘額	\$ -	33,630	33,630
本期提列折舊	-	15,860	15,860
移轉至待出售非流動資產	-	(11,683)	(11,683)
民國一〇年十二月三十一日餘額	\$ -	37,807	37,807
民國一〇年一月一日餘額	\$ -	-	-
本期提列折舊	-	35,130	35,130
移轉至待出售非流動資產	-	(1,500)	(1,500)
民國一〇年十二月三十一日餘額	\$ -	33,630	33,630

長榮航空股份有限公司個體財務報告附註(續)

帳面金額：	土地	房屋及建築	總計
民國一〇一一年十二月三十一日	\$ 55,572	386,428	442,000
民國一〇一〇年十二月三十一日	\$ 81,652	589,838	671,490
民國一〇一〇年一月一日	\$ -	-	-
公允價值：			
民國一〇一一年十二月三十一日		\$ 676,465	
民國一〇一〇年十二月三十一日		\$ 847,998	
民國一〇一〇年一月一日		\$ -	

投資性不動產公允價值評價係由獨立評價人員(具備經認可之相關專業資格,並對所評價之投資性不動產之區位及類型於近期內有相關經驗)之評價為基礎。其公允價值評價技術所使用之輸入值係屬第三等級。

民國一〇一一年及一〇一〇年本公司之投資性不動產未有提供作質押擔保之情形。

(十三)無形資產

本公司無形資產之變動明細如下：

成	本	電腦軟體
民國一〇一一年一月一日餘額	\$ 821,866	
單獨取得	117,662	
本期除列	(161,012)	
民國一〇一一年十二月三十一日餘額	\$ 778,516	
民國一〇一〇年一月一日餘額	\$ 1,067,204	
單獨取得	79,870	
本期除列	(325,208)	
民國一〇一〇年十二月三十一日餘額	\$ 821,866	
累計攤銷：		
民國一〇一一年一月一日餘額	\$ 407,470	
本期攤銷	190,438	
本期除列	(161,012)	
民國一〇一一年十二月三十一日餘額	\$ 436,896	
民國一〇一〇年一月一日餘額	\$ 519,368	
本期攤銷	213,310	
本期除列	(325,208)	
民國一〇一〇年十二月三十一日餘額	\$ 407,470	
帳面金額：		
民國一〇一一年十二月三十一日	\$ 341,620	
民國一〇一〇年十二月三十一日	\$ 414,396	
民國一〇一〇年一月一日	\$ 547,836	

長榮航空股份有限公司個體財務報告附註(續)

1.認列之攤銷

民國一〇一一年度及一〇一〇年度無形資產攤銷費用分別列於綜合損益表之營業費用項下。

2.擔保
上述無形資產均未有提供作質押擔保之情形。

(十四)其他流動資產及非流動資產

本公司其他流動資產之明細如下：

預付款項	111.12.31	110.12.31
	\$ 160,721	196,229
其他應收款(含關係人)	399,901	262,153
其他	91,672	63,126
合計	\$ 652,294	521,508

本公司其他非流動資產之明細如下：

預付設備款	111.12.31	110.12.31
	\$ 15,286,363	12,295,948
存出保證金	1,088,117	1,068,224
質押定期存款	143,975	316,997
合計	\$ 16,518,455	13,681,169

(十五)長期借款及應付公司債

本公司長期借款及應付公司債之明細、條件與條款如下：

	111.12.31	
	幣別	金額
無擔保可轉換公司債	台幣	\$ 718,559
減：一年或一營業週期內到期應付公司債(列於一年或一營業週期內到期長期負債)		-
合計		\$ 718,559
無擔保借款	台幣	\$ 10,169,161
減：一年或一營業週期內到期應付公司債(列於一年或一營業週期內到期長期負債)		\$ 53,431,033
合計		\$ 63,600,194
減：一年或一營業週期內到期長期負債		(11,403,514)
合計		\$ 52,196,680

長榮航空股份有限公司個體財務報告附註(續)

	幣別	利率區間	到期日	金額
無擔保可轉換公司債	台幣		115/09/01	\$ 3,871,341
減：一年或一營業週期內到期應付公司債(列於一年或一營業週期內到期長期負債)				-
合計				\$ 3,871,341
無擔保借款	台幣	0.93%-1.20%	111/03/21~115/12/14	\$ 34,106,250
擔保借款	台幣	0.97%-1.18%	113/07/28~121/11/24	\$ 54,508,045
小計				\$ 88,614,295
減：一年或一營業週期內到期長期負債				\$ (11,524,808)
合計				\$ 77,089,487

本公司可轉換公司債之明細如下：

	111.12.31	110.12.31
發行轉換公司債總金額	\$ 5,000,000	\$ 15,000,000
減：應付公司債折價未攤銷餘額	(29,941)	(206,459)
累積已轉換金額	(4,251,500)	(4,602,900)
累積已賣/贖回金額	-	(6,319,300)
期末應付公司債餘額	\$ 718,559	\$ 3,871,341
嵌入式衍生工具—賣回權/贖回權(列入透過損益按公允價值衡量之金融資產/(負債))	\$ 4,641	\$ 21,612
權益組成部分—轉換權(列入資本公積—認股權)	\$ 401,999	\$ 572,289

嵌入式衍生工具—賣回權/贖回權/贖回權評價損益(列入透過損益按公允價值衡量之金融資產及金融負債淨損益)及認列之利息費用金額，請詳附註六(二十四)。

本公司於民國一〇六年十月二十七日發行第三次國內附轉換條件之無擔保公司債，金額計7,000,000千元，其負債組成部分原始認列有效利率為1.23%。主要發行條款如下：

- 1.發行總額：新台幣7,000,000千元。
- 2.發行價格：按票面金額之100.2%發行。
- 3.發行期限：五年，到期日為民國一十一年十月二十七日。
- 4.票面利率：0%。
- 5.轉換標的：本公司普通股。

長榮航空股份有限公司個體財務報告附註(續)

6.轉換價格：

本債券轉換價格之訂定，係以民國一〇六年十月十九日為轉換價格訂定基準日，取基準日(不含)前一、三、五個營業日本公司普通股收盤價之簡單算術平均數擇一為基準價格，再以基準價格乘以104.24%之轉換溢價率，即為本轉換公司債之轉換價格(計算至新台幣角為止，分以下四捨五入)。訂價基準日前如遇有除權或除息者，其經採樣用以計算轉換價格之收盤價，應先設算為除權或除息後價格；轉換價格於決定後至實際發行日前，如遇有除權或除息者，應依轉換價格調整公式調整之。

7.轉換期間：

債券持有人自本轉換公司債發行日後滿三個月之翌日起至到期日止，除普通股依法暫停過戶期間，及本公司無償配股停止過戶日、現金股息停止過戶日或現金增資認股停止過戶日前十五個營業日起，至權利分派基準日止之期間，辦理減資之減資基準日起至減資換發股票開始交易日前一日止之外，得隨時向本公司請求依發行辦法規定將所持有之轉換公司債轉換為本公司普通股股票。

8.債券持有入之賣回權：

債券持有人得以前以本債券於發行滿三年之日為提前賣回本債券之賣回基準日，並於本公司公告持有入得於賣回基準日之前十日內，以書面通知本公司以債券面額將其所持有之本債券贖回，並應於賣回基準日加五個營業日前以現金贖回本債券。

9.本公司贖回權：

本債券於發行滿三個月之翌日起至發行期間屆滿前四十日止，若本公司普通股之收盤價連續三十個營業日超過當時本債券轉換價格達百分之三十(含)以上時，本公司得按債券面額以現金收回流通在外之全部債券。

本債券於發行滿三個月之翌日起至發行期間屆滿前四十日止，若本債券流通在外餘額低於原發行總額之百分之十時，本公司得按債券面額以現金收回其流通在外之本債券。

10.其他：

本公司第三次國內附轉換條件之無擔保公司債，於民國一〇八年八月行使贖回權暨終止櫃檯買賣，行使贖回權前之轉換價格為13.4元，累計已轉換面額為682,200千元之公司債轉換為本公司普通股48,075千股；累計已賣/贖回金額為6,317,800千元。

長榮航空股份有限公司個體財務報告附註(續)

本公司於民國一〇九年十月二十一日發行第四次國內附轉換條件之無擔保公司債，金額計3,000,000千元，其負債組成部分原始認列有效利率為1.04%。主要發行條款如下：

- 1.發行總額：新台幣3,000,000千元。
- 2.發行價格：按票面金額十足發行。
- 3.發行期限：五年，到期日為民國一〇四年十月二十一日。
- 4.票面利率：0%。
- 5.轉換標的：本公司普通股。
- 6.轉換價格：

本債券轉換價格之訂定，係以民國一〇九年十月十三日為轉換價格訂定基準日，取基準日(不含)前一、三、五個營業日本公司普通股收盤價之簡單算術平均數擇一為基準價格，再以基準價格乘以104%之轉換溢價率，即為本轉換公司債之轉換價格(計算至新台幣角為止，分以下四捨五入)。訂價基準日前如遇有除權或除息者，其經採樣用以計算轉換價格之收盤價，應先計算為除權或除息後價格；轉換價格於決定後至實際發行日前，如遇有除權或除息者，應依轉換價格調整公式調整之。

7.轉換期間：

債券持有人自本轉換公司債發行日後滿三個月之翌日起至到期日止，除普通股依法暫停過戶期間，及本公司無償配股停止過戶日、現金股息停止過戶日或現金增資認股停止過戶日前十五個營業日起，至權利分派基準日止之期間，辦理減資之減資基準日起至減資換發股票開始交易日前一日止，辦理股票變更面額之停止轉換起始至新股換發股票開始交易日前一日之外，得隨時向本公司請求依發行辦法規定將所持有之轉換公司債轉換為本公司普通股股票。

8.債券持有之賣回權：

債券持有人得以前述賣回本債券之賣回基準日，並於本公司公告持有人得以前述賣回基準日之前四十日內，以書面通知本公司以債券面額之100.75%將其所持有之本債券贖回，並應於賣回基準日加五個營業日前以現金贖回本債券。

9.本公司贖回權：

本債券於發行滿三個月之翌日起至發行期間屆滿前四十日止，若本公司普通股之收盤價連續三十個營業日超過當時本債券轉換價格達百分之三十(含)時，本公司得按債券面額以現金收回流通在外之全部債券。

本債券於發行滿三個月之翌日起至發行期間屆滿前四十日止，若本債券流通在外餘額低於原發行總額之百分之十時，本公司得按債券面額以現金收回其流通在外之本債券。

長榮航空股份有限公司個體財務報告附註(續)

10.其他：

本公司第四次國內附轉換條件之無擔保公司債，於民國一〇八年八月行使贖回權暨終止櫃檯買賣，行使贖回權前之轉換價格為11.2元，累計已轉換面額為2,998,500千元之公司債轉換為本公司普通股267,723千股；累計已贖回金額為1,500千元。

本公司於民國一〇九年九月一日發行第五次國內附轉換條件之無擔保公司債，金額計5,000,000千元，其負債組成部分原始認列有效利率為1.12%。主要發行條款如下：

- 1.發行總額：新台幣5,000,000千元。
- 2.發行價格：按票面金額十足發行。
- 3.發行期限：五年，到期日為民國一〇五年九月一日。
- 4.票面利率：0%。
- 5.轉換標的：本公司普通股。
- 6.轉換價格：

本債券轉換價格之訂定，係以民國一〇八年八月廿四日為轉換價格訂定基準日，取基準日(不含)前一、三、五個營業日本公司普通股收盤價之簡單算術平均數擇一為基準價格，再以基準價格乘以104%之轉換溢價率，即為本轉換公司債之轉換價格(計算至新台幣角為止，分以下四捨五入)。訂價基準日前如遇有除權或除息者，其經採樣用以計算轉換價格之收盤價，應先計算為除權或除息後價格；轉換價格於決定後至實際發行日前，如遇有除權或除息者，應依轉換價格調整公式調整之。民國一〇一年及一〇一〇年十二月三十一日之轉換價格分別為18.9元及19.2元，累計轉換面額分別為4,251,500千元及922,200千元之公司債轉換為本公司普通股分別為221,650千股及48,031千股。

7.轉換期間：

債券持有人自本轉換公司債發行日後滿三個月之翌日起至到期日止，除普通股依法暫停過戶期間，及本公司無償配股停止過戶日、現金股息停止過戶日或現金增資認股停止過戶日前十五個營業日起，至權利分派基準日止之期間，辦理減資之減資基準日起至減資換發股票開始交易日前一日止，辦理股票變更面額之停止轉換起始至新股換發股票開始交易日前一日之外，得隨時向本公司請求依發行辦法規定將所持有之轉換公司債轉換為本公司普通股股票。

8.債券持有之賣回權：

債券持有人得以前述賣回本債券之賣回基準日，並於本公司公告持有人得以前述賣回基準日之前四十日內，以書面通知本公司以債券面額之100.75%將其所持有之本債券贖回，並應於賣回基準日後五個營業日(含第五個營業日)內以現金贖回本債券。

長榮航空股份有限公司個體財務報告附註(續)

9.本公司之贖回權：

本債券於發行滿三個月之翌日起至發行期間屆滿前四十日止，若本公司普通股之收盤價連續三十個營業日超過當時轉換價格達百分之三十(含)時，本公司得按債券面額以現金收回流通在外之全部債券。

本債券於發行滿三個月之翌日起至發行期間屆滿前四十日止，若本債券流通在外餘額低於原發行總面額之百分之十時，本公司得按債券面額以現金收回其流通在外之本債券。

於民國一十一年十二月三十一日，本公司長期借款及應付公司債未來償還期間及金額明細如下：

期 間	金 額
112.1.1~112.12.31	\$ 11,403,514
113.1.1~116.12.31	37,678,081
117.1.1以後	15,237,158
	<u>\$ 64,318,753</u>

有關本公司利率及流動性風險之暴險資訊，請詳附註六(二十五)。

1.借款之擔保品

本公司以資產設定抵押供借款之擔保情形請詳附註八。

2.未使用之額度

本公司於民國一一年及一〇年十二月三十一日未使用之長短期借款額度分別為5,707,298千元及11,115,970千元。

3.政府專業保證貸款

本公司依「交通部對受嚴重特殊傳染性肺炎影響發生營運困難產業事業紓困振興辦法」，及「經濟部對受嚴重特殊傳染性肺炎影響發生營運困難產業事業紓困振興辦法」於民國一一年及一〇年十二月三十一日向金融機構申請專業貸款，並由政府提供信用保證額度共計241,800千元及29,660,000千元，截至民國一一年及一〇年十二月三十一日止未償還餘額分別為241,800千元及23,310,000千元，專業保證貸款到期日分別為動撥日起兩年內及五年內清償。

(十六)租賃負債

本公司租賃負債之帳列科目及金額如下：

	111.12.31	110.12.31
避險之金融負債－流動	\$ 13,084,120	11,664,825
避險之金融負債－非流動	\$ 57,352,309	63,305,090
租賃負債－流動	\$ 92,794	140,705
租賃負債－非流動	\$ 399,791	323,618

到期分析請詳附註六(二十五)。

長榮航空股份有限公司個體財務報告附註(續)

認列於損益之金額如下：

	111年度	110年度
租賃負債之利息費用	\$ 1,873,993	2,213,057
不計入租賃負債衡量之變動租賃給付	\$ 10,175	9,249
短期租賃之費用	\$ 80,716	79,345
低價值租賃資產之費用(不包含短期租賃之低價值租賃)	\$ 1,448	1,164
嚴重特殊傳染性肺炎相關租金減讓	\$ 145,183	170,964

認列於現金流量表之金額如下：

	111年度	110年度
租賃之現金流出總額	\$ 14,519,445	13,613,116

本公司承租土地、房屋及建築及飛航設備供辦公處所及營運所需。房屋及建築之租賃期間通常為1年~10年，飛航設備之租賃期間通常為12年。本公司所簽訂之部分租賃合約包含在租賃期間屆滿時得延長與原合約相同期間之選擇權或租賃延長之選擇權。該等租賃合約係由各地區分別管理，因此所約定之個別條款及條件於本公司內有所不同。該等選擇權僅本公司具有可執行之權利，出租人並無此權利。在無法合理確定將行使可選擇之延長租賃期間之情況下，與選擇權所涵蓋期間之相關給付並不計入租賃負債。

另，本公司承租辦公設備及運輸設備等之租賃期間為1年~5年，該等租賃為短期或低價值標的租賃，本公司選擇適用豁免認列規定而不認列其相關使用權資產及租賃負債。

(十七)除役負債

本公司之除役負債變動明細如下：

	111年度	110年度
1月1日期初餘額	\$ 21,326,586	21,900,283
本期新增	3,343,621	1,231,449
本期減少	(2,661,469)	(1,561,746)
匯率影響數	1,845,909	(243,400)
12月31日餘額	\$ 23,854,647	21,326,586

除役負債係按租賃合約規定之必要維修費用及退租時可能發生之修理費用進行估計。該等金額係根據過去相同或類似飛機維修經驗、實際發生之大修費用及飛機使用狀況之歷史經驗數據所估列。除役負債分別列於其他流動負債及其他非流動負債。

長榮航空股份有限公司個體財務報告附註(續)

長榮航空股份有限公司個體財務報告附註(續)

(十八)員工福利

1.確定福利計畫

本公司確定福利義務現值與計畫資產公允價值之調節如下：

	111.12.31	110.12.31
確定福利義務現值	\$ 7,821,488	8,660,467
計畫資產之公允價值	(6,724,520)	(6,003,595)
淨確定福利負債	\$ 1,096,968	2,656,872

本公司之確定福利計畫提撥至台灣銀行之勞工退休準備金專戶。適用勞動基準法之每位員工之退休支付，係依據服務年資所獲得之基數及其退休前六個月之平均薪資計算。

(1)計畫資產組成

本公司依勞動基準法提撥之退休基金係由勞動部勞動基金運用局(以下簡稱勞動基金局)統籌管理，依「勞工退休基金收支保管及運用辦法」規定，基金之運用，其每年決算分配之最低收益，不得低於依當地銀行二年定期存款利率計算之收益。

截至報導日止，本公司之台灣銀行勞工退休準備金專戶餘額計6,640,833千元。勞工退休基金資產運用之資料包括基金收益率以及基金資產配置，請詳勞動部勞動基金運用局網站公布之資訊。

(2)確定福利義務現值之變動

本公司民國一一年度及一一年度確定福利義務現值變動如下：

	111.12.31	110.12.31
1月1日確定福利義務計畫支付之福利	\$ 8,660,467	8,742,471
當期服務成本及利息	(432,351)	(468,818)
淨確定福利負債再衡量數	231,916	232,146
一經驗損(益)	(66,319)	(182,795)
一因人口統計假設變動所產生之精算損(益)	56,150	147,388
一因財務假設變動所產生之精算損(益)	(628,375)	190,075
12月31日確定福利義務	\$ 7,821,488	8,660,467

(3)計畫資產公允價值之變動

本公司民國一一年度及一一年度確定福利計畫資產公允價值之變動如下：

	111.12.31	110.12.31
1月1日計畫資產之公允價值	\$ 6,003,595	5,741,468
已提撥至計畫之金額	595,134	600,395
計畫已支付之福利	(368,720)	(436,755)
計畫資產預計報酬	38,131	36,572
淨確定福利負債再衡量數		
一計畫資產報酬(不含當期利息)	456,380	61,915
12月31日計畫資產之公允價值	\$ 6,724,520	6,003,595

(4)認為損益之費用

本公司民國一一年度及一一年度列報為費用之明細如下：

	111.12.31	110.12.31
當期服務成本	\$ 179,026	178,814
淨確定福利負債之淨利息	14,759	16,760
營業成本	\$ 193,785	195,574
營業費用	161,829	161,692
	31,956	33,882
	\$ 193,785	195,574

(5)認為其他綜合損益之淨確定福利負債之再衡量數(稅前金額)

本公司累積認列於其他綜合損益之淨確定福利負債之再衡量數如下：

	111.12.31	110.12.31
1月1日累積損失餘額	\$ (4,251,187)	(4,158,434)
本期認列(損)益	1,094,924	(92,753)
12月31日累積損失餘額	\$ (3,156,263)	(4,251,187)

(6)精算假設

本公司於報導日用以決定確定福利義務現值之重大精算假設如下：

	111.12.31	110.12.31
折現率	1.75%	0.625%
未來薪資增加	1.71%~4.03%	1.14%~5.14%

本公司預計於民國一一年度報導日後之一年內支付予確定福利計畫之提撥金額為639,317千元。

確定福利計畫之加權平均存續期間為11.68年。

長榮航空股份有限公司個體財務報告附註(續)

(7) 敏感度分析

民國一一年及一一年十二月三十一日當採用之主要精算假設變動對確定福利義務現值之影響如下：

	對確定福利義務之影響	
	有利變動	不利變動
折現率(變動0.25%)	151,302	110,123
未來薪資增加(變動0.25%)	184,518	111,123
	142,724	156,363
	173,217	190,957
		178,257

上述之敏感度分析係基於其他假設不變的情況下分析單一假設變動之影響。實務上許多假設的變動則可能是連動的。敏感度分析係與計算資產負債表之淨確定福利負債所採用的方法一致。

本期編製敏感度分析所使用之方法與假設與前期相同。

2. 確定提撥計畫

本公司之確定提撥計畫係依勞工退休金條例之規定，依勞工每月工資6%之提撥率，提撥至勞工保險局之勞工退休金個人專戶。在此計畫下本公司提撥固定金額至勞工保險局後，即無支付額外金額之法定或推定義務。

本公司民國一一年度及一一年度確定提撥退休金辦法下之退休金費用分別為495,993千元及492,464千元，已提撥至勞工保險局。

(十九) 所得稅

1. 本公司民國一一年度及一一年度之所得稅利益(費用)明細如下：

	111年度	110年度
當期所得稅利益(費用)	\$ (1,852,096)	(31,361)
遞延所得稅利益(費用)	647,998	(1,059,062)
所得稅利益(費用)	\$ (1,204,098)	(1,090,423)

2. 本公司民國一一年度及一一年度認列於其他綜合損益之下的所得稅利益(費用)明細如下：

	111年度	110年度
不重分類至損益之項目：		
確定福利計畫之再衡量數	\$ (218,985)	18,550
透過其他綜合損益按公允價值衡量之權益工具		
投資未實現評價損益	3,516	(245)
後續可能重分類至損益之項目：		
避險工具之損益	\$ (215,469)	18,305
	\$ 1,637,505	(255,189)

長榮航空股份有限公司個體財務報告附註(續)

本公司民國一一年度及一一年度之所得稅利益(費用)與稅前淨利(損)之關係調節如下：

	111年度	110年度
稅前淨利(損)	\$ 8,295,397	7,698,919
依本公司所在地國內稅率計算之所得稅	\$ (1,659,079)	(1,539,784)
免稅所得	447,935	438,534
所得基本稅額	-	(184,794)
未分配盈餘加徵所得稅	(142,287)	-
其他	149,333	195,621
合計	\$ (1,204,098)	(1,090,423)

3. 遞延所得稅資產及負債

(1) 未認列遞延所得稅資產之項目如下：

	111.12.31	110.12.31
未認列遞延所得稅資產：		
國外營運機構及採用權益法認列之投資損失	59,547	50,046
除役負債	33,484	101,781
合計	\$ 93,031	151,827

於民國一一年及一一年十二月三十一日，本公司並無未認列之遞延所得稅負債。

(2) 已認列遞延所得稅資產及負債之變動如下：

	遞延所得稅資產	遞延所得稅負債	遞延所得稅資產	遞延所得稅負債	其他	合計
民國111年1月1日	\$ 48,259	76,432	550,365	2,320,981	688,330	26,976
貸記(借記)損益表	(48,259)	(18,755)	(91,358)	170,231	179,756	25,690
貸記(借記)其他綜合損益	-	-	(218,985)	-	-	20,109
民國111年12月31日	\$ -	57,697	240,022	2,491,212	868,086	52,666
民國110年1月1日	\$ 1,100,632	129,744	617,479	2,101,600	734,218	24,138
貸記(借記)損益表	(1,052,373)	(53,292)	(85,664)	219,381	(45,888)	2,838
貸記(借記)其他綜合損益	-	-	18,550	-	-	-
民國110年12月31日	\$ 48,259	76,432	550,365	2,320,981	688,330	26,976

長榮航空股份有限公司個體財務報告附註(續)

	國外營運機構及採用權益法認列之投資利益		其他	合計
	未實現兌換損益	其他		
遞延所得稅負債：				
民國111年1月1日	\$ 1,839,565	71,266	3,830	1,914,661
借記(貸記)損益表	(222,169)	7,918	-	(214,251)
借記(貸記)其他綜合損益	(1,617,396)	-	(3,516)	(1,620,912)
民國111年12月31日	\$ -	<u>79,184</u>	<u>314</u>	<u>79,498</u>
民國110年1月1日	\$ 1,558,003	62,757	3,585	1,624,345
借記(貸記)損益表	26,373	8,509	-	34,882
借記(貸記)其他綜合損益	255,189	-	245	255,434
民國110年12月31日	<u>\$ 1,839,565</u>	<u>71,266</u>	<u>3,830</u>	<u>1,914,661</u>

4. 本公司營利事業所得稅結算申報已奉稽徵機關核定至民國一〇九年度。

(二十) 資本及其他權益

民國一〇一一年及一〇一〇年十二月三十一日，本公司額定股本總額皆為70,000,000千元，每股面額10元，皆為7,000,000千股。實收資本額分別為53,581,255千元及51,385,387千元。

1. 普通股股本

本公司於民國一〇一一年度及一〇一〇年度因可轉換公司債持有人行使轉換權而分別發行新股173,619千股及333,000千股，以面額發行，總金額分別為1,736,190千元及3,330,004千元，部分發行股數因相關法定登記程序尚未辦理完竣，故列於預收股本分別為20,634千元及480,312千元。

2. 資本公積

本公司資本公積餘額內容如下：

	111.12.31	110.12.31
發行股票溢價	\$ 5,118,825	5,118,825
員工認股權	697,600	697,600
可轉換公司債轉換溢價	3,967,426	2,383,289
可轉換公司債轉換權	401,999	572,289
採用權益法認列關聯企業股權淨值之變動數	3,091	3,070
實際取得或處分子公司股權與帳面價值差額	2,664,139	1,868,941
受領股東贈與	59,218	34,729
	<u>\$ 12,912,298</u>	<u>10,678,743</u>

長榮航空股份有限公司個體財務報告附註(續)

依公司法規定，資本公積需優先填補虧損後，始得按股東原有股份之比例以已實現之資本公積發給新股或現金。前項所稱之已實現資本公積，包括超過票面金額發行股票所得之溢額及受領贈與之所得。依發行人募集與發行有價證券處理準則規定，得撥充資本之資本公積，每年撥充之合計金額，不得超過實收資本額百分之十。

3. 保留盈餘

依本公司章程規定，年度結算如有盈餘，除提付應納稅款外，應先彌補累積虧損，次就其餘額提出百分之十為法定盈餘公積，但法定盈餘公積累積已達本公司實收資本額時，不在此限；並依規定提列或迴轉特別盈餘公積，加計前期累積未分配盈餘後，由董事會擬定盈餘分配案，提請股東會通過後分配之。但以現金股利發放股東紅利之全部或一部者，得經董事會以三分之二以上董事之出席，及出席董事過半數決議後分配之，並報告股東會。

前項特別盈餘公積之提列，屬前期累積未提足之部分，應先自前期未分配盈餘提列相同數額之特別盈餘公積，如仍有不足時，再自當期稅後淨利加計當期稅後淨利以外項目計入當期未分配盈餘之數額提列。

本公司股東紅利，得全數為現金，或現金及股票二者皆具，惟現金股利至少應為股利總額百分之十。

(1) 法定盈餘公積

公司無虧損時，得依公司法第二百四十條及二百四十一條規定，將法定盈餘公積之全部或一部，按股東原有股份之比例發給新股或現金，惟以該項公積超過實收資本額百分之二十五之部分為限，以發放現金方式為之時，得經董事會以三分之二以上董事之出席，及出席董事過半數之決議後分配之，並報告股東會。

(2) 特別盈餘公積

依金管會民國一〇一〇年三月三十一日金管證發字第1090150022號令規定，本公司於分派可分配盈餘時，就當期發生之帳列其他權益減項淨額，自當期稅後淨利加計當期稅後淨利以外項目計入當期未分配盈餘之數額提列相同數額之特別盈餘公積，如仍有不足時，自前期未分配盈餘提列；屬前期累積之其他權益減項淨額，則自前期未分配盈餘提列相同數額之特別盈餘公積，如仍有不足時，再自當期稅後淨利加計當期稅後淨利以外項目計入當期未分配盈餘之數額提列。嗣後其他權益減項淨額有迴轉時，得就迴轉部分分派盈餘。

(3) 盈餘分配

本公司於民國一〇一二年三月十三日經董事會決議民國一〇一一年度盈餘分配案，分派予普通股業主現金股利為4,290,310千元，每股股利0.8元。

本公司於民國一〇一一年三月十四日經董事會決議民國一〇一〇年度盈餘分配案，分派予普通股業主現金股利為3,163,333千元，每股股利0.5916945元。

長榮航空股份有限公司個體財務報告附註(續)

本公司於民國一〇九年七月十六日依股東常會決議，基於企業永續經營之穩健原則，擬將民國一〇九年度可供分配盈餘全數保留，以因應未來營運需求，故不分配股東紅利。

4.其他權益(稅後淨額)

	國外營運機構 財務報告換算 之兌換差異	透過其他綜合 損益按公允價值 衡量之金融資產 未實現損益	避險工具 之損益	合計
民國111年1月1日	\$ (148,330)	2,287,702	6,469,583	8,608,955
外幣換算差異	90,734	-	-	90,734
採用權益法之關聯企業之換算差額之份額	32,757	-	-	32,757
處分子公司之股權	4,705	-	-	4,705
透過其他綜合損益按公允價值衡量之金融 資產未實現損益	-	(231,375)	-	(231,375)
處分透過其他綜合損益按公允價值衡量之 權益工具	-	(1,094,502)	-	(1,094,502)
採用權益法之子公司之透過其他綜合損益 按公允價值衡量之金融資產未實現損益 之份額	-	(49,788)	-	(49,788)
避險工具公允價值變動數	-	-	(6,132,683)	(6,132,683)
重分類至損益之避險工具公允價值變動數	-	-	(417,337)	(417,337)
民國111年12月31日	\$ (20,134)	912,037	(80,437)	811,466
民國110年1月1日	\$ (113,246)	1,113,299	5,448,829	6,448,882
外幣換算差異	(27,324)	-	-	(27,324)
採用權益法之關聯企業之換算差額之份額	(18,167)	-	-	(18,167)
處分子公司之股權	10,407	-	-	10,407
透過其他綜合損益按公允價值衡量之金融 資產未實現損益	-	1,295,445	-	1,295,445
處分透過其他綜合損益按公允價值衡量之 權益工具	-	(171,736)	-	(171,736)
採用權益法之子公司之透過其他綜合損益 按公允價值衡量之金融資產未實現損益 之份額	-	50,694	-	50,694
避險工具公允價值變動數	-	-	2,052,818	2,052,818
重分類至損益之避險工具公允價值變動數	-	-	(1,032,064)	(1,032,064)
民國110年12月31日	\$ (148,330)	2,287,702	6,469,583	8,608,955

長榮航空股份有限公司個體財務報告附註(續)

(二十一)每股盈餘

本公司每股盈餘係以歸屬於本公司普通股之本期淨利(損)之基礎下計算，相關計算如下：

	111年度		
	稅後金額	普通股加權 平均流通在外 股數(千股)	每股盈餘(元)
基本每股盈餘：	\$ 7,091,299	5,308,111	\$ 1.34
屬於普通股股東之本期淨利	\$ 7,091,299	5,308,111	
稀釋每股盈餘：	\$ -		
屬於普通股股東之本期淨利	\$ -		
具稀釋作用之潛在普通股之影響	11,382	12,820	
員工酬勞		39,603	
可轉換公司債			
屬於普通股股東之本期淨利調整稀釋 性潛在普通股之影響	\$ 7,102,681	5,360,534	\$ 1.32
基本每股盈餘：	\$ 6,608,496	5,047,217	\$ 1.31
屬於普通股股東之本期淨利	\$ 6,608,496	5,047,217	
稀釋每股盈餘：	\$ -		
屬於普通股股東之本期淨利	\$ -		
具稀釋作用之潛在普通股之影響	(10,742)	70,989	
員工酬勞		16,214	
可轉換公司債			
屬於普通股股東之本期淨利調整稀釋 性潛在普通股之影響	\$ 6,597,754	5,134,420	\$ 1.29

長榮航空股份有限公司個體財務報告附註(續)

(二十二) 客戶合約之收入

1. 收入之細分

主要地區市場：

	111年度	110年度
臺灣	\$ 35,941,175	27,207,726
亞洲	59,390,320	56,140,959
歐洲	5,714,776	1,601,576
北美洲	25,559,906	10,124,248
其他	536,055	257,396
	<u>\$ 127,142,232</u>	<u>95,331,905</u>

主要產品/服務線：

航運收入	\$ 122,173,148	92,935,069
其他收入	4,969,084	2,396,836
	<u>\$ 127,142,232</u>	<u>95,331,905</u>

2. 合約餘額

	111.12.31	110.12.31	110.1.1
合約負債-客運服務及客戶忠誠度計畫等	\$ 22,529,189	6,091,801	7,028,284

民國一一年一月一日合約負債期初餘額於民國一一年度及一一年度認為收入之金額分別為1,967,513千元及1,607,940千元。

合約負債主要係因遞延認列客運服務及客戶忠誠計畫相關收入所產生，本公司將於實際載運提供服務時或該等點數被兌換或失效時轉列收入。

合約負債之變動主要係源自本公司移轉商品或勞務予客戶而滿足履約義務之時點與客戶付款時點之差異，其他重大變動如下：

	111年度	110年度
交易價格估計值變動	<u>合約負債 434,394</u>	<u>合約負債 (384,856)</u>

3. 分攤至尚未履行之履約義務之交易價格

民國一一年一月一日分攤予客戶忠誠計畫之金額分別為4,340,431千元及3,441,652千元，該等金額將於點數被兌換或失效時認列收入，預期於三年內兌換完畢。

所有客戶合約之對價均已計入上述交易價格中。

長榮航空股份有限公司個體財務報告附註(續)

(二十三) 員工及董事酬勞

依本公司章程規定，年度如有獲利，應提撥不低於1%為員工酬勞及不高於2%為董事酬勞。但公司尚有累積虧損時，應預先保留彌補數額。

前項所稱獲利，係當年度稅前淨利扣除分派員工酬勞及董事酬勞前之利益。

本公司民國一一年度及一一年度員工酬勞提列金額分別為280,000千元及453,180千元，董事酬勞提列金額分別為8,884千元及9,118千元，列入營業成本及營業費用項下。

若次年度實際分派金額與估列數有差異時，則依會計估計變動處理，並將該差異認列為次年度損益。

前述董事會決議分派之員工及董事酬勞金額與本公司民國一一年度及一一年度及一一年度個體財務報告估列金額並無差異，相關資訊可至公開觀測網站查詢。

(二十四) 營業外收入及支出

1. 其他收入

	111年度	110年度
股利收入	\$ 193,981	139,902
利息收入		
銀行存款利息	831,012	121,068
其他利息收入	1,895	173
利息收入小計	<u>832,907</u>	<u>121,241</u>
	<u>\$ 1,026,888</u>	<u>261,143</u>

2. 其他利益及損失

	111年度	110年度
處分不動產、廠房及設備利益(損失)	\$ 12,226	(24,521)
處分投資利益(損失)	76,931	-
外幣兌換利益(損失)	1,334,204	878,405
透過損益按公允價值衡量之金融資產(負債)利益(損失)	9,213	42,655
按攤銷後成本衡量之金融負債損失	-	(89)
待出售非流動資產(群組)處分利益	87,596	11,484
其他利益及損失	71,607	61,508
	<u>\$ 1,591,777</u>	<u>969,442</u>

長榮航空股份有限公司個體財務報告附註(續)

3. 財務成本

	111年度	110年度
利息費用		
銀行借款	\$ 1,004,670	741,398
應付公司債	18,590	73,277
租賃負債	1,873,993	2,213,057
其他	839,976	893,006
減：利息資本化	(166,572)	(122,584)
	<u>\$ 3,570,657</u>	<u>3,798,154</u>

(二十五) 金融工具

1. 信用風險

(1) 信用風險之暴露

金融資產之帳面金額代表最大信用暴露金額。

(2) 信用風險集中情況

由於本公司有廣大客戶群，並未顯著集中與單一客戶進行交易且銷售區域分散，故應收帳款之信用風險並無顯著集中之虞。而為降低信用風險，本公司亦定期持續評估客戶財務狀況，並要求參與國際清帳組織或提供銀行保證或要求提供擔保。

(3) 應收款項之信用風險

應收票據及應收帳款之信用風險暴露詳請附註六(四)。其他按攤銷後成本衡量之金融資產包括其他應收款及定期存單等。

上開均為信用風險低之金融資產，因此按十二個月預期信用損失金額衡量該期間之備抵損失(本公司如何判定信用風險低之說明請詳附註四(六))。

2. 流動性風險

下表為金融負債之合約到期日並包含估計利息：

	帳面金額	命 源金額	1年以內	1年以上 至5年	超過5年
111年12月31日					
非衍生金融負債					
長期借款(含一年或一年營業週期內到期長期負債)	\$ 63,600,194	67,617,069	12,469,697	39,213,395	15,833,977
應付公司債	718,559	748,500	-	748,500	-
租賃負債及應收之金融負債	70,929,014	75,989,715	14,771,529	46,141,700	15,076,486
應付票據及帳款(含關聯人)	8,920,479	8,920,479	8,920,479	-	-
其他應付款(含關聯人)	7,096,691	7,096,691	7,096,691	-	-
合計	<u>\$ 151,264,937</u>	<u>160,372,454</u>	<u>43,258,296</u>	<u>86,203,595</u>	<u>30,910,463</u>

長榮航空股份有限公司個體財務報告附註(續)

110年12月31日	帳面金額	命 源金額	1年以內	1年以上 至5年	超過5年
非衍生金融負債					
長期借款(含一年或一年營業週期內到期長期負債)	\$ 88,614,295	91,734,651	12,432,978	61,837,608	17,464,065
應付公司債	3,871,341	4,077,800	-	4,077,800	-
租賃負債及應收之金融負債	75,434,238	81,665,285	13,570,551	45,145,591	22,949,143
應付票據及帳款(含關聯人)	5,092,224	5,092,224	5,092,224	-	-
其他應付款(含關聯人)	6,573,854	6,573,854	6,573,854	-	-
合計	<u>\$ 179,585,952</u>	<u>189,144,314</u>	<u>37,669,607</u>	<u>111,060,999</u>	<u>40,413,208</u>

本公司並不預期到期日之現金流量發生時點會顯著提早，或實際金額會有顯著不同。

3. 匯率風險

(1) 匯率風險之暴露

本公司暴露於重大外幣匯率風險之金融資產及負債如下：

金融資產	111.12.31		110.12.31	
	外幣	台幣	外幣	台幣
貨幣性項目				
美金	\$ 1,286,878	30.71	39,520,012	\$ 888,000
歐元	10,922	32.72	357,359	1,210
日圓	1,338,718	0.2324	311,118	867,157
港幣	174,976	3.9380	689,057	295,216
人民幣	245,643	4.4080	1,082,797	322,254
		<u>\$ 41,960,343</u>		<u>\$ 27,273,888</u>
非貨幣性項目				
美金	\$ 38,724	30.71	1,189,203	\$ 39,793
印尼盾	10,998,409	0.0020	21,997	9,226,508
		<u>\$ 1,211,200</u>		<u>\$ 1,119,910</u>
金融負債				
貨幣性項目				
美金	\$ 2,891,235	30.71	88,789,839	\$ 3,349,385
歐元	18,641	32.72	609,920	6,068
日圓	1,428,358	0.2324	331,950	1,438,243
港幣	32,798	3.9380	129,158	27,596
人民幣	167,124	4.4080	736,681	144,313
		<u>\$ 90,597,548</u>		<u>\$ 93,971,766</u>

長榮航空股份有限公司個體財務報告附註(續)

(2) 敏感性分析

本公司貨幣性項目之匯率風險主要來自以外幣計價之現金及約當現金、按攤銷後成本衡量之金融資產、應收票據及帳款(含關係人)、存出保證金(列於其他非流動資產)、應付票據及帳款(含關係人)、其他應付款(含關係人)、租賃負債及除役負債(列於其他流動負債及其他非流動負債項下)等，於換算時產生外幣兌換損益。民國一一年及一〇年十二月三十一日當新台幣對於美金、歐元、日圓、港幣及人民幣貶值或升值1%，而其他所有因素維持不變之情況下，民國一一年度及一〇年度之稅前淨利(損)將分別變動216,963千元及81,786千元；權益將因現金流量避險而分別變動703,335千元及748,765千元。兩期分析係採用相同基礎。

由於本公司功能性貨幣種類繁多，故採彙整方式揭露貨幣性項目之兌換損益資訊，民國一一年度及一〇年度外幣兌換利益(損失)淨額(含已實現及未實現)分別為1,334,204千元及878,405千元。

4. 利率分析

本公司之金融負債利率暴險於本附註之流動性風險管理中說明。

下列敏感度分析係依非衍生工具於報導日之利率暴險而決定。對於浮動利率負債，其分析方式係假設報導日流通在外之負債金額於整年度皆流通在外。本公司內向主要管理階層報告利率時所使用之變動率為利率增加或減少1%，此亦代表管理階層對利率之合理可能變動範圍之評估。

若利率增加或減少1%，在所有其他變數維持不變之情況下，本公司民國一一年度及一〇年度之稅前淨利(損)將分別變動636,002千元及886,143千元，主因係本公司之浮動利率借款。

5. 其他價格風險

如報導日權益證券價格變動(兩期分析係採用相同基礎，且假設其他變動因素不變)，對綜合損益項目之影響如下：

報導日 證券價格 上漲5% 下跌5%	111年度		110年度	
	其他綜合損 益稅後金額	稅後損益	其他綜合損 益稅後金額	稅後損益
	\$ 90,547	-	200,341	-
	\$ (90,547)	-	(200,341)	-

長榮航空股份有限公司個體財務報告附註(續)

6. 公允價值資訊

(1) 金融工具之種類及公允價值

本公司透過損益按公允價值衡量之金融資產及負債、避險之金融資產及負債及透過其他綜合損益按公允價值衡量之金融資產係以重複性為基礎按公允價值衡量。各種類金融資產及金融負債之帳面金額及公允價值(包括公允價值等級資訊，但非按公允價值衡量金融工具之帳面金額為公允價值之合理近似值者及租賃負債，依規定無須揭露公允價值資訊)列示如下：

	111.12.31				
	帳面金額	第一級	第二級	公允價值 第三級	合計
透過損益按公允價值衡量之金融資產					
貨幣市場基金	\$ 731,486	731,486	-	-	731,486
可轉換公司債嵌入衍生工具	4,641	-	4,641	-	4,641
小計	736,127	731,486	4,641	-	736,127
透過其他綜合損益按公允價值衡量之金融資產					
上市(櫃)公司股票	988,353	988,353	-	-	988,353
非上市(櫃)公司股票	824,680	-	-	824,680	824,680
小計	1,813,033	988,353	-	824,680	1,813,033
按攤銷後成本衡量之金融資產					
現金及約當現金	60,826,848	-	-	-	-
應收票據、應收帳款及其他應收款(含關係人)	8,821,713	-	-	-	-
其他非流動資產	1,232,092	-	-	-	-
小計	70,880,653	-	-	-	-
合計	\$ 734,29,813	1,719,839	4,641	824,680	2,549,160
避險之金融負債—非衍生性	\$ 704,36,429	-	-	-	-
按攤銷後成本衡量之金融負債					
長期借款(含一年或一營業週期內到期長期負債)	63,600,194	-	-	-	-
應付公司債	718,559	-	698,500	-	698,500
租賃負債	492,585	-	-	-	-
應付票據及帳款(含關係人)	8,920,479	-	-	-	-
其他應付款(含關係人)	7,096,691	-	-	-	-
小計	80,828,508	-	698,500	-	698,500
合計	\$ 151,264,937	-	698,500	-	698,500

長榮航空股份有限公司個體財務報告附註(續)

長榮航空股份有限公司個體財務報告附註(續)

	110.12.31				
	帳面金額	第一級	第二級	第三級	合計
透過損益按公允價值衡量之金融資產					
貨幣市場基金	\$ 1,390,560	1,390,560	-	-	1,390,560
可轉換公司債嵌入衍生性工具	21,612	-	21,612	-	21,612
小計	1,412,172	1,390,560	21,612	-	1,412,172
透過其他綜合損益按公允價值衡量之金融資產					
上市(櫃)公司股票	3,384,443	3,384,443	-	-	3,384,443
非上市(櫃)公司股票	627,983	-	-	627,983	627,983
小計	4,012,426	3,384,443	-	627,983	4,012,426
按攤銷後成本衡量之金融資產					
現金及約當現金	39,563,910	-	-	-	-
應收票據、應收帳款及其他應收款(含關聯人)	8,975,275	-	-	-	-
其他非流動資產	1,385,221	-	-	-	-
小計	49,924,406	-	-	-	-
合計	\$ 55,349,004	4,775,003	21,612	627,983	5,424,598
扣除之金融負債 - 非衍生性	\$ 74,969,915	-	-	-	-
按攤銷後成本衡量之金融負債					
長期借款(含一年或一營業週期內到期長期負債)	88,614,295	-	-	-	-
應付公司債	3,871,341	-	3,842,511	-	3,842,511
租賃負債	464,323	-	-	-	-
應付票據及帳款(含關聯人)	5,092,224	-	-	-	-
其他應付款(含關聯人)	6,573,854	-	-	-	-
小計	104,616,037	-	3,842,511	-	3,842,511
合計	\$ 179,585,952	-	3,842,511	-	3,842,511

(2) 決定公允價值所採用之評價技術及假設

(2.1) 非衍生金融工具

金融工具如有活絡市場公開報價時，則以活絡市場之公開報價為公允價值。主要交易所及經判斷為熱門券之中央政府債券櫃台買賣中心公告之市價，皆屬上市(櫃)權益工具及有活絡市場公開報價之債務工具公允價值之基礎。

若能及時且經常自交易所、經紀商、承銷商、產業公會、訂價服務機構或主管機關取得金融工具之公開報價，且該價格代表實際且經常發生之公平市場交易者，則該金融工具具有活絡市場公開報價。如上述條件並未達成，則該市場視為不活絡。一般而言，買賣價差甚大、買賣價差顯著增加或交易量甚少，皆為不活絡市場之指標。

本公司持有之金融工具如屬有活絡市場者，其公允價值依類別及屬性列示如下：

- 上市(櫃)公司股票係具標準條款與條件並於活絡市場交易之金融資產，其公允價值係分別參照市場報價決定。

除上述有活絡市場之金融工具外，其餘金融工具之公允價值係以評價技術取得。透過評價技術所取得之公允價值可參照其他實質上條件及特性相似之金融工具之現時公允價值、現金流量折現法或以其他評價技術。

本公司持有之金融工具如屬無活絡市場者，其公允價值依類別及屬性列示如下：

- 無公開報價之權益工具：係使用市場可比公司法估算公允價值，其主要假設係參考可上市(櫃)公司市場報價以及每股淨值比例之盈餘乘數為基礎，該估計數已調整該權益證券缺乏市場流通性之折價影響。

(2.2) 衍生金融工具

係根據廣為市場使用者所接受之評價模型評價，例如折現法及選擇權定價模型。遠期外匯合約通常係根據目前之遠期匯率評價。

(3) 第一等級與第三等級間之移轉

本公司持有長榮鋼鐵(股)公司股票分類為透過其他綜合損益按公允價值衡量之金融資產，於民國一〇年四月長榮鋼鐵(股)公司之股票開始掛牌上市，屬有公開報價之活絡市場，因此其公允價值量自第三等級轉入第一等級。本公司民國一〇年度金融工具之公允價值層級並無任何移轉。

(4) 第三等級之變動明細表

民國一〇年度及一〇一〇年度之公允價值衡量屬第三級之金融資產變動表如下：

	透過其他綜合損益按公允價值衡量之權益工具
民國一〇年一月一日	\$ 627,983
總利益或損失：	
認列於其他綜合損益	196,697
民國一〇年十二月三十一日	\$ 824,680
民國一〇年一月一日	\$ 1,726,966
總利益或損失：	
認列於其他綜合損益	270,545
自第三級轉出	(1,369,528)
民國一〇年十二月三十一日	\$ 627,983

長榮航空股份有限公司個體財務報告附註(續)

上述總利益或損失，係列報於「透過其他綜合損益按公允價值衡量之金融資產未實現評價損益」，其中與民國一一年及一〇年十二月三十一日仍持有之資產相關者如下：

	111年度	110年度
認列於其他綜合損益(列報於「透過其他綜合損益按公允價值衡量之金融資產未實現評價損益」)	\$ 196,697	95,582

(5)重大不可觀察輸入值(第三等級)之公允價值衡量之量化資訊
本公司公允價值衡量歸類為第三等級係透過其他綜合損益按公允價值衡量之金融資產一權益證券投資。

本公司多數公允價值歸類為第三等級之無活絡市場之權益工具投資具有複雜重大不可觀察輸入值。無活絡市場之權益工具投資之重大不可觀察輸入值因彼此獨立，故不存在相互關聯性。

重大不可觀察輸入值之量化資訊列表如下：

項目	評價技術	重大不可觀察輸入值	重大不可觀察輸入值與公允價值關係
透過其他綜合損益按公允價值衡量之金融資產	可類比上市上櫃公司法	● 股價淨值比乘數 (111.12.31為0.90~3.66； 110.12.31為0.87~3.39)	● 乘數愈高，公允價值愈高 ● 缺乏市場流通性折價愈高，公允價值愈低
		● 缺乏市場流通性折價 (111.12.31及110.12.31均為市價之80%)	

(6)對第三等級之公允價值衡量，公允價值對合理可能替代假設之敏感度分析
本公司對金融工具之公允價值衡量係屬合理，惟若使用不同評價參數可能導致評價之結果不同。於民國一一年及一〇年十二月三十一日，本公司針對分類為第三等級之金融工具，若評價參數變動，則對其他綜合損益之影響如下：

輸入值	公允價值變動反應於其他綜合損益	
	有利變動	不利變動
股價淨值比乘數	36,804	(44,415)
缺乏市場流通性折價	36,804	(44,415)

本公司有利及不利變動係指公允價值之波動，而公允價值係根據不同程度之不可觀察之投入參數，以評價技術計算而得。若金融工具之公允價值受一個以上輸入值所影響，上表僅反應單一輸入值變動所產生之影響，並不將輸入值間之相關性及變異性納入考慮。

長榮航空股份有限公司個體財務報告附註(續)

(二十六)財務風險管理

1.概要

本公司因金融工具之使用而暴露於下列風險：

- (1)信用風險
- (2)流動性風險
- (3)市場風險

本附註表達本公司上述各項風險之暴露資訊、本公司衡量及管理風險之目標、政策及程序。進一步量化揭露請詳個體財務報告各該附註。

2.風險管理架構

董事會負責監督本公司之風險管理架構。本公司由各部門主管組成跨部門之經營管理會議，負責控管本公司之各風險管理政策，並定期向董事會報告其運作。

本公司之風險管理政策係為辨認及分析本公司所面臨之風險，及設定因外部因素導致營運風險之限額及管控，並監督營運風險及其風險限額之遵循。跨部門之經營管理會議係定期覆核外部因素對營運之衝擊以及時反映市場情況並適時調整本公司運作以因應市場變化。本公司透過訓練、管理辦法及作業程序，使所有員工了解其角色及義務。

本公司之審計委員會監督管理階層如何監控本公司風險管理政策及程序之遵循，及覆核本公司對於所面臨風險之相關風險管理架構之適當性。內部稽核人員協助本公司審計委員會扮演監督角色。該等人員進行定期及例外覆核風險管理控制及程序，並將覆核結果報告予審計委員會。

3.信用風險

信用風險係本公司因客戶或金融工具之交易對手無法履行合約義務而產生財務損失之風險，主要來自於本公司應收帳款及證券投資。

(1)應收票據及帳款

本公司之信用風險暴露主要受每一客戶個別狀況影響。依本公司的授信政策，在給予付款條款及授信額度前，須分析個別客戶之信用評等，並要求參與實際清帳組織或提供銀行保證或要求提供擔保。授信額度係依個別客戶建立交易限額並須定期覆核。

本公司大部份的客戶屬性，係屬客戶眾多但其交易金額並不重大，致單一客戶產生之信用風險之損失對本公司並無重大影響。本公司建立預期信用風險損失模式以反映對應收票據及帳款可能發生損失之估計。

長榮航空股份有限公司個體財務報告附註(續)

(2) 投資

銀行存款、固定收益投資及權益工具之信用風險，係由本公司財務部門衡量並監控。由於本公司之交易對象及履約他方均係信用良好之銀行、上市櫃公司及信譽良好之非上市櫃公司，無重大之履約疑慮，故無重大之信用風險。

(3) 保證

於民國一一年十二月三十一日，本公司未提供任何背書保證。

4. 流動性風險

流動性風險係指本公司無法交付現金或其他金融資產以清償金融負債，未能履行相關義務之風險。本公司管理流動性風險之方法係盡可能確保本公司在一般及具壓力之情況下，皆有足夠之流動資金以支應到期之負債，而不致發生不可接受之損失或使本公司之聲譽受到損害之風險。

本公司財務部門監控現金流量需求及規劃閒置資金最適之投資現金報酬。一般而言，本公司確保有足夠之現金以支應一年之預期營運支出需求，包括金融義務之履行，但排除極端情況下無法合理預期的潛在影響，如：自然災害。

5. 市場風險

市場風險係指因市場價格變動，如匯率、利率、權益工具價格變動，而影響本公司之收益或所持有金融工具價值之風險。市場風險管理之目標係管控市場風險之暴露程度在可承受範圍內，並將投資報酬最佳化。

(1) 匯率風險

本公司暴露於非功能性貨幣計價之銷售、採購及借款交易所產生之匯率風險。本公司之功能性貨幣以新台幣為主。該等交易主要之計價貨幣有新台幣、人民幣、歐元、美金及日幣。

本公司銷售所產生之外幣現金及約當現金與應收帳款及採購及租賃飛機設備所產生之外幣應付帳款，互抵所產生自然避險後之淨部位，再輔以買賣遠期外匯的方式進行避險。財務部門積極蒐集匯率資訊以確切掌握匯率走勢，並與往來銀行之外匯部門保持聯繫，以充分掌握市場資訊，以因應匯率變動風險。

本公司係以匯率、金額及現金流量之時間點為基礎決定避險項目與避險工具間之經濟關係是否存在，本公司使用虛擬衍生工具法評估指定於每一項避險關係中之衍生工具，是否預期或實際有效抵銷被避險項目現金流量之變動。另，本公司指定非衍生性金融負債之外幣風險組成部分為避險工具，以規避高度很有可能發生外幣客貨運收入匯率變動之現金流量風險。

長榮航空股份有限公司個體財務報告附註(續)

上述避險關係中，避險無效性主要來源為：

- 交易對手及本公司本身之信用風險對遠期外匯合約公允價值之影響。因被避險項目之公允價值變動係歸因於所規避現金流量之匯率變動，而不反映前述信用風險之影響；及
- 被避險交易之現金流量時點改變。

(2) 利率風險

本公司之政策係確保部分借款利率變動暴險係採固定利率基礎。部分係透過簽訂固定利率工具，部分係透過浮動利率借款，使用利率交換合約規避歸因於利率波動之現金流量變異，以達成此目標。

本公司係以利率、期限、重訂價日及到期日以及名目本金或面額為基礎決定被避險項目與避險工具間之經濟關係是否存在。本公司使用虛擬衍生工具法評估指定於每一項避險關係中之衍生工具，是否預期或實際有效抵銷被避險項目現金流量之變動。

上述避險關係中，避險無效性主要來源為：

- 交易對手及本公司本身之信用風險對交換合約公允價值之影響。因被避險項目之公允價值變動係歸因於所規避利率之變化，而不反映前述信用風險之影響；及
- 交換合約及借款之重定價日之差異。

(3) 其他市價風險

本公司因權益證券投資而產生權益價格暴險。該權益投資非持有供交易而係屬策略性投資。本公司管理階層依據現金流量需求之時程規劃股票及基金之投資組合比例以管理風險。重大投資均採個別管理且所有買賣決策均需經董事會核准。

(二十七) 資本管理

董事會之政策係維持健全之資本基礎，以維繫投資人、債權人及市場之信心以及支持未來營運之發展，為企業永續經營目標，資本管理會同時兼顧未來營運規劃及股東股利水準。

本公司資本結構係由淨債務及權益組成。淨債務係資產負債表所列示之借款總額減去現金及約當現金，資本總額係權益之全部組成部分(亦即股本、資本公積、保留盈餘及其他權益)加上淨債務。

於民國一一年十二月三十一日，本公司資本管理之方式並未改變。

長榮航空股份有限公司個體財務報告附註(續)

長榮航空股份有限公司個體財務報告附註(續)

(二十八)非現金交易之籌資活動

本公司於民國一〇一一年度及一〇一〇年度之非現金交易籌資活動如下：

	非現金之變動		
	利息費用	匯率變動	其他
應付公司債	\$ 3,871,341	-	(61,713,372)
長期借款	88,614,295	-	-
租賃負債及遞延之金融負債	75,434,238	(14,427,106)	8,569,560
來自籌資活動之負債總額	\$ 167,919,874	\$ (9,441,207)	\$ 5,398,188
			\$ 135,247,767
			\$ 111,123,311
			718,559
			63,600,194
			70,929,014
			\$ 167,919,874
			\$ 110,111
			28,168
			166
			2,213,057
			(1,180,581)
			(1,290,079)
			2,241,391
			(6,412,052)
			\$ 167,919,874
			\$ 110,123,311
			3,871,341
			88,614,295
			75,434,238
			\$ 168,810,915
			\$ (16,430,284)
			\$ 152,380,631

七、關係人交易

(一)關係人名稱及關係

於本個體財務報告之涵蓋期間內本公司之子公司及其他與本公司有交易之關係人

如下：

關係人名稱	與本公司之關係
長榮航太科技(股)公司	本公司之子公司
長榮航勤(股)公司	本公司之子公司
長榮空廚(股)公司	本公司之子公司
長榮空運倉儲(股)公司	本公司之子公司
翔利投資(股)公司	本公司之子公司
Sky Castle Investment Ltd.	本公司之子公司
Evergreen Airways Service (Macau) Ltd.	本公司之子公司
PT Perdana Andalán Air Service	本公司之子公司
EVA Flight Training Academy	本公司之子公司
長家國際食品(股)公司	間接持有之子公司
長昇發動機維修(股)公司	關聯企業
長銳航材(股)公司	關聯企業
長汎旅行社(股)公司	關聯企業

關係人名稱	與本公司之關係
元翔空運貨站(廈門)有限公司	關聯企業
元翔空運貨服(廈門)有限公司	關聯企業
Menziés Macau Airport Services Ltd.	關聯企業
長榮警備保全(股)公司(註)	其他關係人
Evergreen International S.A.	其他關係人
長榮國際(股)公司	其他關係人
長榮海運(股)公司	其他關係人
長榮國際儲運(股)公司	其他關係人
長榮物流(股)公司	其他關係人
立榮航空(股)公司	其他關係人
長友營造(股)公司	其他關係人
長榮鋼鐵(股)公司	其他關係人
Evergreen Shipping Agency (Europe) GMBH SP. Z O.O.	其他關係人
長照(深圳)企業管理諮詢有限公司	其他關係人
長照(上海)企業管理諮詢有限公司	其他關係人
Evergreen Shipping Agency (Japan) Corporation	其他關係人
Evergreen Insurance Company Limited	其他關係人
財團法人張榮發基金會	其他關係人
財團法人張榮發慈善基金會	其他關係人
順安產業(股)公司	其他關係人
中央再保險(股)公司	其他關係人
台灣碼頭服務(股)公司	其他關係人
關貿網路(股)公司	其他關係人
中華快遞(股)公司	其他關係人
欣榮企業(股)公司	其他關係人
水美工程(股)公司	其他關係人
榮鼎綠能(股)公司	其他關係人
長榮(上海)酒店有限公司	其他關係人
副總經理職級以上之管理階層	主要管理階層

註：本公司於民國一〇一一年問處分該公司全數股權，自處分日起本公司對該公司喪失重大影響力，該公司為本公司之其他關係人，相關說明請詳附註六(八)。

長榮航空股份有限公司個體財務報告附註(續)

(二)與關係人之間之重大交易事項

1. 營業收入

本公司對關係人之重大銷售金額如下：

	111年度	110年度
子公司	\$ 75,920	54,381
關聯企業	1,234	5,033
其他關係人	1,874,612	1,402,341
	<u>\$ 1,951,766</u>	<u>1,461,755</u>

關係人向本公司承租客機，其租金按實際飛行小時數收取，前述租金收入列入營業收入項下。

本公司從事航空運輸業務，對各關係人中屬旅行社者，其所提供之運輸服務及收費標準與一般旅行社相同。本公司對前述關係人之應收款項收受擔保票據，該應收款項經評估後無須提列減損損失。

銷貨予關係人之銷貨條件則與一般銷售價格無顯著不同。其收款條件均為一至三個月，與一般銷貨無顯著不同。除前段所述外，其餘關係人間之應收款項並未收受擔保品，且經評估後無須提列減損損失。

2. 營業成本

本公司與關係人交易而發生之營業成本如下：

	111年度	110年度
子公司	\$ 6,263,659	4,691,349
關聯企業	49,288	25,118
其他關係人	298,324	213,661
	<u>\$ 6,611,271</u>	<u>4,930,128</u>

本公司對關係人之交易價格與本公司向一般廠商之交易價格無顯著不同。其付款期限均為一至三個月，與一般廠商並無顯著不同。

3. 營業費用

本公司與關係人交易而發生之營業費用如下：

	111年度	110年度
子公司	\$ 171,045	175,664
關聯企業	28,270	65,310
其他關係人	179,149	152,503
	<u>\$ 378,464</u>	<u>393,477</u>

長榮航空股份有限公司個體財務報告附註(續)

本公司對關係人之交易價格與本公司向一般廠商之交易價格無顯著不同。其付款期限均為一至三個月，與一般廠商並無顯著不同。

4. 財產交易

(1) 取得不動產、廠房及設備

本公司向關係人取得不動產、廠房及設備之取得價款彙總如下：

	111年度	110年度
關聯企業	\$ -	4
其他關係人	6,329	1,405
	<u>\$ 6,329</u>	<u>1,409</u>

(2) 處分不動產、廠房及設備

本公司出售不動產、廠房及設備予關係人明細彙總如下：

	111年度	110年度
子公司	\$ 2,751	處分價款 435
立榮航空(股)公司	740,966	處分價款 435
	<u>\$ 743,717</u>	<u>處分價款 435</u>

(3) 處分其他資產

關係人類別	交易標的	處分年度	交易股數	處分價款	處分(損)益
其他關係人	股權	111年度	6,336,000	192,984	\$ 76,931
其他關係人	股權	110年度	50,000	3,100	(註)
主要管理階層	股權	110年度	247,231	15,328	(註)

註：配合子公司長榮航太申請上市，本公司於民國一一〇年度處分長榮航太股權予其他關係人及主要管理階層，處分利益列於資本公積項下。相關說明請詳附註六(九)。

5. 租賃

本公司向子公司、關聯企業及其他關係人承租辦公室等，於民國一一一年度及一一〇年度認列利息支出分別為1,874千元及1,671千元，截至民國一一一年及一〇年十二月三十一日止租賃負債餘額分別為100,763千元及88,891千元。

6. 收取之股利

本公司於民國一一一年度自子公司及其他關係人收取之股利分別為589,942千元及193,981千元。民國一一一年度關聯企業則無是項交易。

本公司於民國一一〇年度自子公司、關聯企業及其他關係人收取之股利分別為985,203千元、9,504千元及139,901千元。

長榮航空股份有限公司個體財務報告附註(續)

7. 應收關係人款項

本公司應收關係人款項明細如下：

特別項目	關係人類別	111.12.31	110.12.31
應收票據	長汎旅行社(股)公司	\$ 27,149	-
應收帳款	子公司	26,464	5,961
應收帳款	關聯企業	449	2
應收帳款	其他關係人	130,868	118,268
小計		184,930	124,231
其他應收款	子公司	9,180	9,039
	其他關係人		
其他應收款	立榮航空(股)公司	135,779	130,292
其他應收款	Evergreen Insurance Company Limited	33,830	27,602
其他應收款	其他關係人	10	10
小計		178,799	166,943
合計		\$ 363,729	291,174

8. 應付關係人款項

本公司應付關係人款項明細如下：

特別項目	關係人類別	111.12.31	110.12.31
應付票據	關貿網路(股)公司	\$ -	826
	子公司		
應付帳款	長榮航太科技(股)公司	609,685	465,506
應付帳款	其他子公司	821,587	388,215
應付帳款	關聯企業	2,693	6,466
應付帳款	其他關係人	25,914	15,270
小計		1,459,879	876,283
其他應付款	子公司	141,117	44,914
其他應付款	關聯企業	8,462	10,181
其他應付款	其他關係人	28,368	37,810
小計		177,947	92,905
合計		\$ 1,637,826	969,188

長榮航空股份有限公司個體財務報告附註(續)

(三) 主要管理人員交易

主要管理人員薪酬包括：

	111年度	110年度
短期員工福利	\$ 78,843	71,871
退職後福利	1,677	2,090
合計	\$ 80,520	73,961

八、質押之資產

本公司提供抵押質押擔保之資產帳面價值明細如下：

資產名稱	質押擔保的	111.12.31	110.12.31
不動產、廠房及設備	長期借款	\$ 78,002,597	79,394,889
定期存款一列於其他	信用狀保證及合約履約保證等		
非流動資產項下		143,975	316,997
合計		\$ 78,146,572	79,711,886

九、重大或有負債及未認列之合約承諾

(一) 重大或有負債：無。

(二) 重大未認列之合約承諾：

1. 本公司於民國一〇四年十一月與波音公司訂立購機合約共十八架波音787-10型客機，之後於民國一〇九年八月修訂合約，取消購買七架波音787-10型客機，變更為四架787-9型客機及三架波音777F型貨機；續於民國一一年五月與波音公司簽訂增購一架波音777F型貨機，合約總價約為美金6,861,000千元。截至民國一一年十二月三十一日止餘十二架尚未交機，本公司已依約預付設備款12,532,601千元(列於其他非流動資產項下)。

2. 本公司於民國一一年三月與Israel Aerospace Industries Ltd.訂立合約改裝三架777-300ER客機為貨機，合約總價約為美金120,000千元，截至民國一一年十二月三十一日止餘三架尚未交機，本公司已依約預付設備款286,381千元(列於其他非流動資產項下)。

3. 本公司已開立而未使用之信用狀明細如下：

	111.12.31	110.12.31
已開立未使用之信用狀	\$ 2,317,631	2,078,001

長榮航空股份有限公司個體財務報告附註(續)

4. 累積買進或賣出同一有價證券之金額達新台幣三億元或實收資本額百分之二十以上者：請詳附表二。
 5. 取得不動產之金額達新台幣三億元或實收資本額百分之二十以上者：無。
 6. 處分不動產之金額達新台幣三億元或實收資本額百分之二十以上者：請詳附表三。
 7. 與關係人進、銷貨之金額達新台幣一億元或實收資本額百分之二十以上者：請詳附表四。
 8. 應收關係人款項達新台幣一億元或實收資本額百分之二十以上者：請詳附表五。
 9. 從事衍生工具交易：無。
- (二) 轉投資事業相關資訊：
民國一一年度本公司之轉投資事業資訊(不包含大陸被投資公司)：請詳附表六。
- (三) 大陸投資資訊：請詳附表七。
- (四) 主要股東資訊：

單位：股

主要股東名稱	股份	持有股數	持股比例
長榮海運(股)公司		776,541,111	14.49%
長榮國際(股)公司		712,296,304	13.29%
中國信託商業銀行受託保管華光投資公司投資專戶		480,386,482	8.96%

十四、部門資訊

請詳民國一一年度合併財務報告。

長榮航空股份有限公司個體財務報告附註(續)

附表一 期末持有有價證券情形(不包含投資子公司、關聯企業及合資控制權益部分)
(民國一一年十二月三十一日)

單位：股

持有之公司	有價證券 種類及名稱	與有價證券 發行人之關係	帳列科目	期 末		備註
				股數/單位數	帳面金額	
本公司	日盛貨幣市場基金	無	透過損益按公允價值衡量之金融資產—流動	45,187,711	681,015	681,015
"	台新1699貨幣市場基金	無	透過損益按公允價值衡量之金融資產—流動	3,666,549	50,471	50,471
					<u>731,486</u>	<u>731,486</u>
本公司	Everest Investment Holdings Ltd.股票	無	透過其他綜合損益按公允價值衡量之金融資產—非流動	2,849	3,240	3,240
"	關貿網路(股)公司股票	其他關係人	透過其他綜合損益按公允價值衡量之金融資產—非流動	8,502,418	501,643	501,643
"	中央再保險(股)公司股票	其他關係人	透過其他綜合損益按公允價值衡量之金融資產—非流動	28,630,008	486,710	486,710
"	立榮航空(股)公司股票	其他關係人	透過其他綜合損益按公允價值衡量之金融資產—非流動	37,606,277	757,390	757,390
"	中華快遞(股)公司股票	其他關係人	透過其他綜合損益按公允價值衡量之金融資產—非流動	1,000,000	56,870	56,870
"	Star Alliance Services Gmbh	無	透過其他綜合損益按公允價值衡量之金融資產—非流動	1	7,180	7,180
長榮航勤(股)公司	長榮海運(股)公司股票	其他關係人	透過其他綜合損益按公允價值衡量之金融資產—非流動	222,939	36,339	36,339
"	長榮國際儲運(股)公司股票	其他關係人	透過其他綜合損益按公允價值衡量之金融資產—非流動	158,800	4,414	4,414
翔利投資(股)公司	中央再保險(股)公司股票	其他關係人	透過其他綜合損益按公允價值衡量之金融資產—非流動	2,740,542	46,589	46,589
Evergreen Airways Service (Macau) Ltd.	Air Macau Co., Ltd.股票	無	透過其他綜合損益按公允價值衡量之金融資產—非流動	500	152	152
					<u>1,900,527</u>	<u>1,900,527</u>

長榮航空股份有限公司個體財務報告附註(續)

附表二 累積買進或賣出同一有價證券之金額達新台幣三億元或實收資本額百分之二十以上者
(民國一一年十二月三十一日)

單位：股

買、賣之公司	有價證券種類及名稱	帳列科目	交易對象	關係	期初		買入		賣出		期末	
					股數/單位數	金額	股數/單位數	金額	股數/單位數	金額	股數/單位數	金額
本公司	股權 長榮航太科技(股)公司	採用權益法之投資	特定人	-	6,166,878	-	-	632,050	802,579	(706,588)	206,189,241	6,241,416
本公司	股權 長榮鋼鐵(股)公司	透過其他綜合損益按公允價值衡量之金融資產-非流動	-	無	2,101,089	-	-	870,000	1,094,502	-	-	-
本公司	基金 第一金全家福貨幣市場基金	透過損益按公允價值衡量之金融資產-流動	第一金證券投資信託(股)公司	無	462,109	-	-	460,023	2,456	-	-	-

註1：處分(損)益帳列資本公積。

註2：採用權益法認列之子公司及關聯企業-累積換算調整數、採用權益法之子公司損益份額及確定福利計畫再衡量數等。

註3：處分(損)益帳列保留盈餘。

長榮航空股份有限公司個體財務報告附註(續)

附表三 處分不動產之金額達新台幣三億元或實收資本額百分之二十以上者
(民國一一年十二月三十一日)

處分不動產之公司	財產名稱	事實發生日	原取得日期	帳面價值	交易金額	價款收取情形	處分損益	交易對象	關係	處分目的	價格決定之參考依據	其他約定事項
本公司	洛杉磯辦公大樓	111.2.11~ 111.4.7	108.12.18	325,044	424,125 (註)	已全數收款	99,081	(1)Wei Zheng (2)Craig Hertz (3)Kaye Capital Management (4)El Segundo Investments 2, LLC (5>Welcome El Segundo 3, LLC (6)Scott P. Schomer	非關係人	資產活化運用	鑑價報告	無

(註)交易金額係為銷售合約金額扣除相關交易成本及規費。

長榮航空股份有限公司個體財務報告附註(續)

附表四 與關係人進、銷貨之金額達新台幣一億元或實收資本額百分之二十以上者
(民國一一年十二月三十一日)

進(銷)貨之公司	交易對象	關係	交易情形		交易條件與一般交易不同之情形及原因		應收(付)票據、帳款		備註
			進(銷)貨金額	佔總進(銷)貨之比率%	授信期間	單價	授信期間	餘額	
本公司	立榮航空(股)公司	其他關係人	銷貨	1,422,794	1.12	60天	-	114,820	1.36
"	長榮物流(股)公司	其他關係人	銷貨	433,219	0.34	60天	-	12,340	0.15
"	長榮航勤(股)公司	本公司之子公司	進貨	1,798,797	1.63	60天	-	(337,062)	3.78
"	長榮空廚(股)公司	本公司之子公司	進貨	1,038,148	0.94	60天	-	(421,773)	4.73
"	長榮航太科技(股)公司	本公司之子公司	進貨	3,114,560	2.83	60天	-	(609,685)	6.83
"	長榮空運倉儲(股)公司	本公司之子公司	進貨	412,111	0.37	60天	-	(62,277)	0.70
"	Evergreen Insurance Company Ltd.	其他關係人	進貨	120,802	0.11	60天	-	(1,381)	0.02
長榮航勤(股)公司	本公司	母公司	銷貨	1,798,797	82.88	60天	-	347,839	88.34
"	立榮航空(股)公司	其他關係人	銷貨	191,156	8.81	60天	-	21,344	5.42
長榮航太科技(股)公司	本公司	母公司	銷貨	3,121,432	26.35	60天	-	704,378	27.85
"	長興發動機維修(股)公司	關聯企業	銷貨	434,980	3.67	30天	-	69,201	2.74
"	立榮航空(股)公司	其他關係人	銷貨	318,484	2.69	60天	-	84,509	3.34
長榮空廚(股)公司	本公司	母公司	銷貨	1,038,148	67.69	60天	-	433,596	87.04
長榮空運倉儲(股)公司	本公司	母公司	銷貨	412,111	20.49	60天	-	65,674	40.80

長榮航空股份有限公司個體財務報告附註(續)

附表五 應收關係人款項達新台幣一億元或實收資本額百分之二十以上者
(民國一一年十二月三十一日)

帳列應收款項 之公司	交易對象	關係	應收關係人 款項餘額	週轉率% (註)	逾期應收關係人款項		應收關係人款項 期後收回金額	提列備抵 損失金額
					金額	處理方式		
本公司	立榮航空(股)公司	其他關係人	250,599	(註)	-		250,599	-
長榮航勤(股)公司	本公司	母公司	361,048	5.42	-		361,048	-
長榮空廚(股)公司	本公司	母公司	434,058	4.37	-		434,058	-
長榮航太科技(股)公司	本公司	母公司	705,628	5.32	-		705,628	-

註：因行業特性，應收帳款與營業收入並無直接關聯，週轉率不適用。

長榮航空股份有限公司個體財務報告附註(續)

附表六 轉投資事業相關資訊(不包含大陸被投資公司)
(民國一一年一月一日至十二月三十一日本公司之轉投資事業資訊如下)

單位：股

投資公司名稱	被投資公司名稱	所在地區	主要營業項目	原始投資金額		股數	期末持有		被投資公司本期(損)益	本期認列之投資(損)益	備註
				本期末	去年年底		比率	帳面金額			
本公司	Sky Castle Investment Ltd.	Maystar Chambers, P.O. Box 3269, Apia, Samoa	一般投資業	179,173	179,173	5,500,000	100.00 %	434,605	25,284	(註1)	
本公司	Evergreen Airways Service (Macau) Ltd.	澳門新口岸宋玉生廣場398號中航大廈3樓K-M	一般投資業	327	327	未發行股票	99.00 %	135,085	11,835	(註1)	
本公司	PT Perdana Andalana Air Service	10/F, Gedung Mega Plaza J.I.H.R. Rasuma Said Kav, C-3 Jakarta 12920 Indonesia	航空客、貨運代理業務	5,086	5,086	40,800	51.00 %	21,997	4,841	(註1)	
本公司	EVA Flight Training Academy	3745 Whitehead Street Mather, CA, 95655, USA	飛行學校	932,050	932,050	10,000,000	100.00 %	619,513	(47,507)	(註1)	
本公司	長榮航太科技(股)公司	桃園市大園區航太南路6號	機體、零組件、發動機之維修及製造、加工與銷售	-	-	206,189,241	58.44 %	6,241,416	1,581,224	(註1)	
本公司	長榮航勤(股)公司	桃園市大園區航勤北路608號	航空站地勤業	111,181	111,181	36,183,106	56.33 %	937,552	28,263	(註1)	
本公司	長榮空廚(股)公司	桃園市大園區航勤北路3號	供應航空旅客餐點之空中廚房業務及相關食品之買賣	498,000	498,000	76,557,790	49.80 %	1,744,548	(230,799)	(註1)	
本公司	長榮空運倉儲(股)公司	桃園市大園區航勤北路8-1號	航空貨物之集散	740,348	740,348	72,750,000	60.625 %	1,734,380	459,448	(註1)	
本公司	翔利投資(股)公司	台北市長安東路二段117號1樓	一般投資業	448,280	448,280	2,680,000	100.00 %	58,637	4,691	(註1)	
本公司	長榮警備保全(股)公司	台北市松江路111號4-5樓	保全業務	-	25,000	-	-	-	(註4)	(註2)	
本公司	長訊旅行社(股)公司	台北市長安東路二段100號3樓	旅行社	74,123	55,061	4,110,374	25.18 %	34,838	(24,898)	(註2)	
長榮航太科技(股)公司	長榮發動機維修(股)公司	桃園市大園區航勤南路8號	機體、發動機及發動機零件之維修、製造及銷售	2,032,845	2,032,845	203,284,545	49.00 %	1,815,534	409,144	(註3)	
長榮航太科技(股)公司	長銳航材(股)公司	桃園市觀音區成功路一段528號3樓	航空器、發動機、零組件之維修、製造及銷售	111,552	13,695	11,155,180	49.00 %	99,938	(20,883)	(註3)	
長榮航太科技(股)公司	長鐸科技(股)公司	桃園市觀音區成功路一段528號2樓	金屬製品表面化學處理業務	63,000	63,000	6,300,000	35.00 %	39,487	(54,091)	(註3)	
Evergreen Airways Service (Macau) Ltd.	Menzies Macau Airport Services Ltd.	Airport Logistic Business Center Room 52 Macau International Airport Avenida do Aeroporto, Taipa, Macau	地勤代理業務	8,032	8,032	未發行股票	20.00 %	98,378	74,243	(註3)	
長榮空廚(股)公司	長家國際食品(股)公司	桃園市蘆竹區長興路四段63號	食品製造業	165,000	-	16,500,000	55.00 %	163,810	(2,163)	(註1)	

註1：本公司之子公司。

註2：本公司採用權益法之投資。

註3：本公司之子公司採用權益法之投資。

註4：本公司於民國一一年間處分該公司全數股權，相關說明請詳附註六(八)。

長榮航空股份有限公司個體財務報告附註(續)

附表七 大陸投資資訊
(民國一一年十二月三十一日)

(一)大陸被投資公司名稱、主要營業項目等相關資訊：

大陸被投資公司名稱	主要營業項目	實收資本額	投資方式 (註一)	本月初自 台灣匯出累 積投資金額	本期匯出或 收回投資金額		本期末自 台灣匯出累 積投資金額	被投資 公司本期 損益	本公司直接 或間接投資 之持股比例	本期認列 投資損益 (註二)	期末投 資帳面 價值	截至本期 止已匯回 投資收益
					匯出	收回						
元翔空運貨站(廈門)有限公司	航空貨運承攬業、倉儲業	人民幣 254,480	2	138,784	-	-	138,784	80,924	14.00 %	11,329	248,642	106,670
元翔空運貨服(廈門)有限公司	航空貨運承攬業、普通倉儲業、汽車貨運業、其他運輸輔助業	人民幣 14,000	2	61,418	-	-	61,418	103,250	14.00 %	14,455	134,136	58,498

(註一)投資方式區分為下列五種，標示種類別即可：

- 1.經由第三地區匯款投資大陸公司。
- 2.透過第三地區投資設立公司再投資大陸公司。
- 3.透過轉投資第三地區現有公司再投資大陸公司。
- 4.直接投資大陸公司。
- 5.其他方式；EX：委託投資。

(註二)係依被投資公司經與中華民國會計師事務所合作關係之國際性會計事務所查核簽證之財務報表，本公司依持股比例認列之投資損益金額。

(二)轉投資大陸地區限額：

本期末累計自台灣匯出 赴大陸地區投資金額	經濟部投審會核准 投資金額(註)	依經濟部投審會規定 赴大陸地區投資限額
NTD 200,202 (USD 6,083)	NTD 207,330 (USD 6,295)	57,744,023

註：自台灣匯出赴大陸地區投資金額，係以匯出當時之匯率換算為新台幣；經濟部投審會核准投資金額，係以投審會核准日當時匯率換算為新台幣。

(三)與大陸被投資公司間之重大交易事項：無。

長榮航空股份有限公司
現金及約當現金明細表

民國一一年十二月三十一日

單位：新台幣千元

項 目	摘 要	金 額
庫存現金		6
週轉金(註一)		78,857
支票存款		117,521
活期存款		1,327,338
外幣存款(註一)		1,816,145
定期存款(註二)		
新台幣		20,297,375
美金	原幣： 1,205,935	37,034,251
其他外幣(註一)		155,355
小計		57,486,981
合 計		<u>\$ 60,826,848</u>

外幣存款匯率如下：

美元：台幣 = 1：30.71。

註一：各項目餘額均未超過本科目餘額百分之五。

註二：定期存款之期間1~3個月，本利率區間為0.83%~5.37%。

長榮航空股份有限公司

透過損益按公允價值衡量之金融資產一流動及非流動明細表

民國一一年十二月三十一日

單位：新台幣千元/千單位

金融工具名稱	摘 要	帳 面 價 值		公 平 價 值	
		數 量	單 價(元)	單 價(元)	總 額
(一)貨幣市場基金					
日盛貨幣市場基金	貨幣市場型基金/日盛證券投資信託發行	45,188	14.84 \$	670,416	15.07
台新1699貨幣市場基金	貨幣市場型基金/台新證券投資信託發行	3,667	13.64	50,000	471
					13.77
					50,471
					<u>731,486</u>
(二)其他					
金融工具名稱					
可轉換公司債嵌入衍生性工具					
					金 額
					<u>\$ 4,641</u>

應收票據明細表

單位：新台幣千元

項 目	金 額
A公司	\$ 101,776
B公司	101,350
C公司	20,405
其他(均小於本科目金額5%)	70,059
合 計	<u>\$ 293,590</u>

長榮航空股份有限公司

應收帳款明細表

民國一一年十二月三十一日

單位：新台幣千元

項 目	金 額
D公司	\$ 734,674
其他(均小於本科目金額5%)	7,213,546
減：備抵損失	(4,928)
合 計	<u>\$ 7,943,292</u>

存貨明細表

項 目	成 本	淨變現價值
維修及倉儲設備零配件	\$ 953,745	394,965
機上消耗品及販售品等	966,987	883,558
燃料及其他	71,419	71,419
小 計	1,992,151	<u>1,349,942</u>
減：備抵存貨跌價損失	(839,273)	
合 計	<u>\$ 1,152,878</u>	

長榮航空股份有限公司

透過其他綜合損益按公允價值衡量之金融資產—非流動變動明細表

單位：新台幣千元/千股

民國一一年一月一日至十二月三十一日

工具名稱 股票	摘要	期初餘額		本期增加		本期減少		透過其他綜合 損益按公允價值 衡量之金融資產 未實現(損)益 (18,219)	期末餘額		提供擔保 或質押 無
		股數 (註一)	公平價值 \$	股數	金額	股數 (註二)	金額		股數 (註二)	公平價值 \$	
股票	Everest Investment Holdings Ltd.	-	21,459	-	-	-	-	(18,219)	-	3,240	無
股票	關貿網路(股)公司	8,502	434,474	-	-	-	-	67,169	8,502	501,643	無
股票	中央再保險(股)公司	28,630	848,880	-	-	-	-	(362,170)	28,630	486,710	無
股票	立榮航空(股)公司	37,606	559,205	-	-	-	-	198,185	37,606	757,390	無
股票	長榮鋼鐵(股)公司	38,202	2,101,089	-	-	(38,202)	(1,964,502)	(136,587)	-	-	-
股票	中華快遞(股)公司	1,000	40,780	-	-	-	-	16,090	1,000	56,870	無
股票	Star Alliance Services Gmbh	-	6,539	-	-	-	-	641	-	7,180	無
			<u>\$ 4,012,426</u>		<u>-</u>		<u>(1,964,502)</u>	<u>(234,891)</u>		<u>1,813,033</u>	

(註一)：含普通股211千股及特別股21千股。

(註二)：含普通股及特別股計3千股。該公司於民國一一年六月經股東常會決議辦理減資彌補虧損，本公司減少對該公司之持有股數計229千股。

長榮航空股份有限公司

採用權益法之投資變動明細表

單位：新台幣千元/千股

民國一一年一月一日至十二月三十一日

名 稱	期 初 餘 額		本 期 增 加		本 期 減 少		撤投資公司 財務報表 換算調整數 本期調整	金融商品 未實現損益	確定福利 計畫之再 衡量數	期 末 金 額	本 持 股 比 率	餘 額	市 價 或 股 權 淨 值		提 供 擔 保 或 質 押 情 形	
	股 數	金 額	股 數	金 額	股 數	金 額							單 價	總 價		
Sky Castle Investment, Ltd.	5,500	\$ 397,397	-	25,284	-	-	11,924	-	-	434,605	100	5,500	-	434,605	-	無
Evergreen Airways Service (Macau) Ltd.	未發行股票	101,544	-	11,835	-	-	14,307	7,399	-	135,085	99	未發行股票	-	135,085	-	無
PT Perdana Andhlan Air Service	41	18,453	-	2,470	-	-	-	-	1,074	21,997	51	41	-	21,997	-	無
EVA Flight Training Academy	10,000	602,516	-	-	-	(47,507)	64,504	-	-	619,513	100	10,000	-	619,513	-	無
長榮航太科技(股)公司(註一)	228,985	6,166,878	-	939,609	-	(1,844,218)	37,461	-	794,893	6,241,416	58.44	206,189	-	6,377,081	-	無
長榮航勤(股)公司	36,183	911,086	-	15,920	-	-	-	(22,519)	-	937,552	56.33	36,183	-	937,552	-	無
長榮空順(股)公司	76,558	1,844,479	-	-	-	(114,938)	-	-	15,007	1,744,548	49.80	76,558	-	1,744,548	-	無
長榮空運倉儲(股)公司	72,750	1,617,763	-	278,541	-	(174,600)	-	-	12,676	1,734,380	60.625	72,750	-	1,734,380	-	無
翔利投資(股)公司	2,680	91,578	-	4,691	-	(2,964)	-	(34,668)	-	58,637	100	2,680	-	58,637	-	無
長榮警備保全(股)公司(註二)	6,336	113,084	-	2,969	-	(6,336)	-	-	-	-	-	-	-	-	-	無
長汎旅行社(股)公司(註三)	4,164	22,046	-	19,062	-	(54)	-	-	326	34,838	25.18	4,110	-	-	-	無
合 計		\$ 11,886,824		1,300,381		(2,306,876)	128,196	(49,788)	795,219	11,962,571				34,838		

(註一)：本公司於民國一〇年七月十六日股東常會決議通過辦理長榮航太釋股規劃，請詳財務報告附註六(九)。

(註二)：本公司於民國一一年三月十四日董事會通過處分長榮警備保全全數股權，請詳財務報告附註六(八)。

(註三)：該公司於民國一一年三月經股東常會決議辦理減資彌補虧損及董事會通過辦理現金增資，本公司減少對該公司之持有股數計54千股。

長榮航空股份有限公司

應付帳款明細表

民國一一年十二月三十一日

單位：新台幣千元

項 目	金 額
E公司	\$ 1,156,789
F公司	782,898
G公司	522,513
其他(均小於本科目金額5%)	4,998,400
合 計	<u>\$ 7,460,600</u>

其他應付款明細表

項 目	金 額
應付機場費用	\$ 767,708
應付薪金	1,187,211
應付外修費用	2,256,464
應付機坪勤務費用	379,404
應付餐勤費用	357,396
其他(均小於本科目金額5%)	2,148,508
合 計	<u>\$ 7,096,691</u>

長榮航空股份有限公司

合約負債—流動及其他流動負債明細表

民國一一年十二月三十一日

單位：新台幣千元

項 目	金 額
合約負債-流動：	
遞延客運服務收入及客戶忠誠計畫等	\$ 21,102,633
其他流動負債：	
應付代收款	\$ 5,029,647
除役負債	4,972,324
其 他	131,532
合 計	<u>\$ 10,133,503</u>

應付公司債明細表

發行年月	償還辦法	發行總額	餘 額
1110/09	期滿五年，到期一次還本	5,000,000	\$ 718,559
第五次轉換公司債			
減：一年內到期部份			-
合 計			<u>\$ 718,559</u>

長榮航空股份有限公司
長期借款明細表(一)

民國一一年十二月三十一日 單位：新台幣千元

項目	銀行別	利率區間	契約期間	金額
抵押押貸款：				
土地建物抵押貸款	臺灣銀行	1.10%~1.98%	109/09/26~116/09/26	\$ 5,250,000
土地建物抵押貸款	凱基銀行	1.08%~1.96%	109/12/31~116/12/31	1,422,000
小計				6,672,000
航空器抵押貸款	華南銀行	1.13%~1.85%	103/05/21~115/05/21	1,209,250
航空器抵押貸款	臺灣銀行	1.13%~2.00%	103/06/25~115/06/25	1,162,583
航空器抵押貸款	彰化銀行	1.18%~2.06%	104/09/30~116/09/30	1,630,833
航空器抵押貸款	華南銀行	1.13%~1.80%	104/10/27~116/10/27	1,649,583
航空器抵押貸款	臺灣銀行	1.13%~1.86%	105/08/30~117/08/30	2,455,500
航空器抵押貸款	國泰世華銀行	1.02%~1.90%	106/09/22~118/09/22	1,856,575
航空器抵押貸款	兆豐銀行	1.03%~1.91%	106/12/28~118/12/28	1,852,083
航空器抵押貸款	玉山銀行	0.97%~1.70%	107/02/23~119/02/23	2,500,000
航空器抵押貸款	臺灣銀行	1.10%~1.98%	107/06/29~119/06/29	2,336,875
航空器抵押貸款	彰化銀行	1.08%~1.83%	107/12/11~119/12/11	2,742,000
航空器抵押貸款	臺灣中小企業銀行	1.03%~1.70%	108/01/30~120/01/30	2,833,333
航空器抵押貸款	臺灣銀行	1.00%~1.88%	108/06/25~120/06/25	2,813,288
航空器抵押貸款	臺灣銀行	1.00%~1.71%	108/08/15~120/08/15	2,442,750
航空器抵押貸款	元大銀行	1.00%~1.88%	108/09/25~120/09/25	2,658,750
航空器抵押貸款	華南銀行	1.00%~1.88%	108/12/27~120/12/27	2,622,000
航空器抵押貸款	陽信銀行	1.10%~1.60%	109/07/29~113/07/28	875,000
航空器抵押貸款	彰化銀行	1.08%~1.81%	109/11/24~121/11/24	2,769,167
航空器抵押貸款	臺灣銀行	1.15%~2.03%	109/12/17~114/12/17	840,000
航空器抵押貸款	臺灣銀行	1.15%~1.76%	110/02/26~115/02/26	1,166,667
航空器抵押貸款	土地銀行	1.10%~1.84%	110/03/08~115/03/08	1,625,000
航空器抵押貸款	臺灣銀行	1.00%~1.73%	111/02/24~123/02/24	3,217,796
航空器抵押貸款	中國輸出入銀行	0.98%~1.65%	111/03/21~123/03/21	3,500,000
小計				46,759,033

長榮航空股份有限公司
長期借款明細表(二)

民國一一年十二月三十一日 單位：新台幣千元

項目	銀行別	利率區間	契約期間	金額
中長期信用貸款	臺灣銀行	1.03%~1.75%	107/08/14~112/08/14	\$ 200,000
	永豐銀行	0.98%~1.86%	107/09/28~112/09/28	93,750
	高雄銀行	1.08%~1.79%	107/11/09~112/11/09	110,000
	全國農業金庫	0.96%~1.61%	108/07/23~113/07/23	250,000
	彰化銀行	1.03%~1.71%	109/01/30~114/01/30	833,333
	王道銀行	0.96%~1.75%	109/03/13~114/03/13	300,000
	第一銀行	0.94%~1.57%	109/03/23~112/03/23	150,000
	華南銀行	1.13%~1.88%	109/09/18~114/09/18	750,000
	中國輸出入銀行	1.14%~1.81%	109/09/21~112/09/21	200,000
	臺灣銀行	1.15%~1.91%	109/12/21~114/12/21	600,000
	兆豐銀行	1.20%~1.81%	110/03/04~115/03/04	777,778
	土地銀行	1.15%~1.90%	110/03/12~115/03/12	812,500
	中國信託銀行	1.10%~1.79%	110/05/03~115/05/03	241,800
	第一銀行	1.10%~1.72%	110/12/14~115/12/14	1,000,000
	臺灣銀行	1.20%~1.69%	111/01/24~116/01/24	450,000
	台新銀行	0.95%~1.68%	111/02/24~114/02/24	1,000,000
	第一銀行	1.10%~1.72%	111/02/24~116/02/24	2,000,000
	永豐銀行	1.65%~1.65%	111/10/28~114/10/28	100,000
	臺灣銀行	1.91%~1.91%	111/12/21~114/12/21	300,000
小計				10,169,161
合計				63,600,194
減：一年內到期部份				(11,403,514)
總計				\$ 52,196,680

長榮航空股份有限公司

合約負債-非流動及其他非流動負債明細表

民國一一年十二月三十一日

單位：新台幣千元

項 目	金 額
合約負債-非流動：	
客戶忠誠計畫	\$ 1,426,556
其他非流動負債：	
除役負債	\$ 18,882,323
其 他	407,847
合 計	\$ 19,290,170

長榮航空股份有限公司

營業收入明細表

民國一一年一月一日至十二月三十一日

單位：新台幣千元

項 目	金 額
營業收入：	
客運收入	\$ 31,875,006
貨運收入	90,298,142
其他收入	4,969,084
合 計	\$ 127,142,232

租賃負債明細表

項 目	租賃期間	折現率	期末餘額
土地	1~16年	1.13% ~ 1.21%	\$ 321,288
房屋及建築	1~8年	1.13% ~ 4.78 %	591,474
飛航設備	1~10年	1.25% ~ 3.32%	69,960,564
機器設備及其他設備	1~5年	1.17% ~ 4.78%	55,688
合 計			\$ 70,929,014

註：租賃負債明細請詳財務報告附註六(十六)。

營業成本明細表

項 目	金 額
空運成本	\$ 78,945,574
場站及運務成本	10,113,476
旅客服務成本	8,257,452
維修成本	10,722,644
其 他	2,074,621
合 計	\$ 110,113,767

長榮航空股份有限公司

營業費用明細表

民國一一年一月一日至十二月三十一日

單位：新台幣千元

項 目	金 額
薪資支出	\$ 4,929,838
折舊費用	740,306
其他費用(均小於本科目金額5%)	<u>3,211,412</u>
合 計	<u>\$ 8,881,556</u>

遞除之金融負債請詳財務報告附註六(三)。

應收票據—關係人、應收帳款—關係人、其他應收款—關係人、應付票據—關係人、應付帳款—關係人及其他應付款—關係人明細表請詳財務報告附註六(四)、六(五)、七及十三。

不動產、廠房及設備變動明細表請詳財務報告附註六(十)。

使用權資產變動明細表請詳財務報告附註六(十一)。

投資性不動產變動明細表請詳財務報告附註六(十二)。

無形資產變動明細表請詳財務報告附註六(十三)。

其他流動及非流動資產明細表請詳財務報告附註六(十四)。

除役負債變動明細表請詳財務報告附註六(十七)。

淨確定福利負債—非流動請詳財務報告附註六(十八)。

遞延所得稅資產及負債明細表請詳財務報告附註六(十九)。

其他收入明細表請詳財務報告附註六(二十四)。

其他利益及損失明細表請詳財務報告附註六(二十四)。

財務成本明細表請詳財務報告附註六(二十四)。



長榮航空股份有限公司



董事長 林寶水



A STAR ALLIANCE MEMBER 